

KUBOTA RUPSDUMPER
KC110HR-4
KC110SL-4



Motorvermogen (pk):
11,8 / 15,7

Eigen gewicht (kg):
KC110HR-4: 970
KC110SL-4: 940

Laadvermogen (kg):
KC110HR-4: 1.000
KC110SL-4: 1.200

MOTOR / HYDRAULIEK

De KC110HR-4 (draaibak) en de KC110SL-4 (vaste bak, zelflader) zijn voorzien van een Kubota motor met beproefde prestaties en betrouwbaarheid. Het hydraulisch systeem bestaat uit een dubbele hydraulische pomp met variabele opbrengst en 2 rijmotoren voor het efficiënt verplaatsen van de machine.

AUTOMATISCHE OMSCHAKELING RIJSNELHEID

De KC110HR-4 en KC110SL-4 bieden 2 rij snelheden (tot 5 km/u). Met automatische neerschakeling is er altijd optimale tractie op ruw terrein en het draaien om de eigen as.



ZELFLADER

De KC110SL-4 is een zelflader aangedreven door 2 hydraulische cilinders om de schep te bedienen er is geen aparte machine nodig om de dumper vol te laden.





DIRECT INGESPOTEN KUBOTA MOTOR

Direct ingespoten Kubota motor die voldoet aan de Stage V normering.

MOTORVERMOGEN

11,8 / 15,7 (kW / pk)

KUBOTA D722 MOTOR

Sterk en betrouwbaar, de watergekoelde Kubota motor levert een hoog koppel en meer kracht (15,7 pk bij 2550 rpm) terwijl deze zuinig is met brandstof. Daarnaast is de motor schoner en stiller.



ROTERENDE LAADBAK

De roterende laadbak is aangedreven door een hydraulische motor op een draaikrans, waardoor deze nauwkeurig te draaien is met een totaal draaibereik van 180°.



RUPSDUMPER

KC110HR-4

KC110SL-4

EIGENSCHAPPEN

De KC110HR-4 en de KC110SL-4 halen ieder het beste uit zichzelf! De KC110HR-4 beschikt over een 180° roterende draibak en kan ook overdwars afstorten. De KC110SL-4 heeft een vaste bak met een zelflaadschep en kan zichzelf laden en lossen.

COMPACT ONTWERP

Met een totale breedte van 990 mm, zijn beiden dumpers compact genoeg voor vervoer op een aanhanger en op de werkplek zijn deuren, gangpaden, steegjes en andere krappe omgevingen geen probleem.



LAADVERMOGEN

Met een maximaal laadvermogen van 1000 kg. en een gestort volume van 0,52 m³ voor de roterende versie en 1200 kg. laadvermogen en 0,59 m³ voor de zelflader zijn deze dumpers zeer productief.

Gestorte inhoud:

KC110HR-4: 0,52 m³

KC110SL-4: 0,59 m³

Laadvermogen:

KC110HR-4: 1000 kg

KC110SL-4: 1200 kg





COMFORT EN BEDIENINGSGEMAK

Alle hendels en bedieningen zijn gegroepeerd en binnen handbereik. Een stevige beugel biedt houvast tijdens het rijden.



PRESTATIES

Beiden dumpers zijn de ideale werktuigen op uw project, de rupsaandrijving, klimhoek van 28° en een bodemvrijheid van 184,5 mm. garanderen inzet op ieder werkterrein met minimale gronddruk.

AFSTORTEN

Afstorten is snel en eenvoudig. Het profiel van de laadbak is ontworpen voor het snel afstorten van de lading. Met een dumphoek van 90°, stort de lading eenvoudig uit de laadbak. Met de roterende bak kunt u zelf de richting bepalen.



SERVICE

De KC110HR-4 en KC110SL-4 zijn ontworpen met brede toegang van de motorkap, dit maakt onderhoud eenvoudiger en bespaart tijd.

ONDERHOUD

Een grote motorkap zorgt voor goede toegankelijkheid bij dagelijks onderhoud: brandstoftank, luchtfilter, motorolie peil, reserve tank en accu schakelaar.



SMEERSPANSYSTEEM

De rupsen zijn te spannen met een vetpatroon. Dit zorgt voor demping van de rupsen. De short pitch rubber rupsen verminderen de trillingen tijdens het rijden.

★ Alle getoonde foto's zijn uitsluitend voor brochure doeleinde.
Draag bij het besturen van de rupsdumper altijd veiligheidskleding volgens lokale voorschriften.

Originele Kubota onderdelen

voor maximale prestaties, duurzaamheid en veiligheid



Specificaties

Model		KC110HR-4	KC110SL-4
Motor			
Merk		Kubota	
Model		D722	
Vermogen	kW (pk)	11,8 (15,7)	
	rpm	2550	
Cilinderinhoud	cc	719	
Koelingsysteem		Watergekoeld	
Bedrijfsgewicht*	kg	1045	1015
Maximaal laadvermogen	kg	1000	1200
Kiepsysteem		Hydraulisch	
Dumphoek		180° rotatie	Voorzijde
Transmissie			
Type		Hydraulisch	
Hydraulische pompen		2 variabele pompen	
Hydraulische opbrengst	l/min	2 x 29,2	
Hydromotoren		Zuigermotor	
Hoofdschakelaar		Mechanisch	
Afmetingen			
Totale lengte (Meerijplatform omhoog)	mm	2075	2049
Totale hoogte	mm	1470	
Totale breedte	mm	990	
Kiephoek	°	90	
Prestaties			
Gestorte inhoud	m ³	0,52	0,59
Afgestreken inhoud	m ³	0,44	0,49
Onderwagen			
Bodemvrijheid	mm	184,5	
Rupsbreedte	mm	230	
Looprol		3	
Rijsnelheid (vooruit / achteruit)			
1e rijsnelheid	km/h	0 - 2,6	0 - 2,6
2e rijsnelheid	km/h	0 - 5	0 - 4,5
Max klimhoek	°	20	
Inhoud brandstoftank	l	20	
Inhoud hydraulische tank	l	25	

*Met een 75 kg. machinist.

KC110HR-4

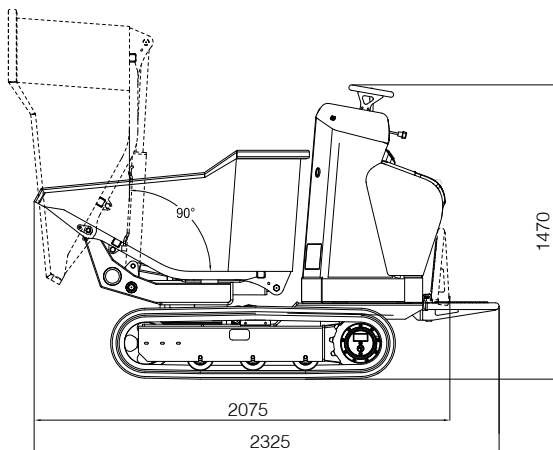

KC110SL-4

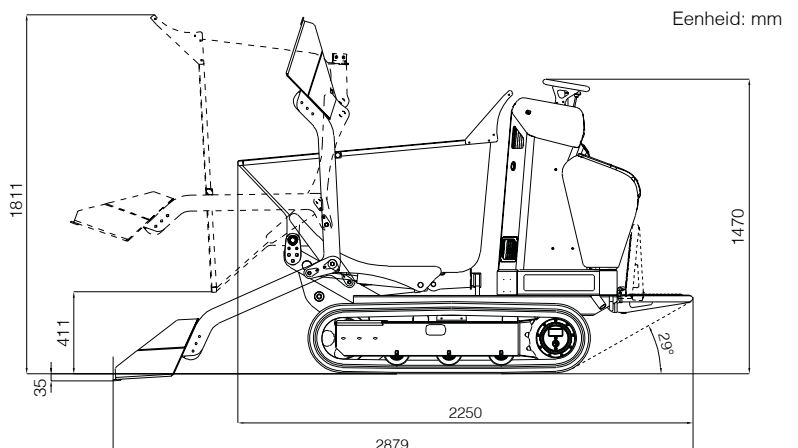

Eenheid: mm



MEERMANMACHINES MEERMAN GROEP

Kijk voor uw dealer op www.meerman.nl/kubota-graafmachine-dealer/



<https://www.kubota-eu.com>