

Motor vermogen: **20 pk**
Eigen gewicht: **1175 kg**

For Earth, For Life
Kubota

RT100

KUBOTA WIELLADER



KRACHTIG, SOEPEL EN VEELZIJDIG

Kubota heeft een nieuwe lijn wielladers in het assortiment van 1000 tot 2800 kg. Deze nieuwe RT-serie is ontworpen voor allerlei inzet zoals bouw, landbouw, tuinbouw en infra. Deze scharnierende wielladers combineren prestaties, compactheid, veiligheid en comfort zoals u gewend bent van Kubota.



ORIGINELE KUBOTA MOTOR, KRACHTIG, EFFICIENT EN STIL

Kubota motoren staan bekend voor duurzaamheid en betrouwbaarheid, ze zijn oersterk, maar met respect voor het milieu als het om uitstoot en geluid gaat.



HYDROMOTOR TRANSMISSIE OP IEDER WIEL

Het motorvermogen komt tot uiting door 4 hydromotoren. Een instelbaar differentiëel slot zorgt voor uitstekende prestaties op ieder werkterrein.



SCHARNIEREND CHASSIS

Met een knikuitslag van 47° en een oscillatie hoek van 5,3° kan de RT100 zich bewegen door krappe ruimte's zonder de bodem te beschadigen.



HEAVY DUTY CHASSIS

De dikte van de gebruikte materialen, de laadweerstand en de compacte bouw zijn belangrijke kenmerken van het chassis van de RT-serie. De hydrauliek tank is omgeven door het frame, waardoor deze ook dient als extra conragewicht.



HYDROSTATISCHE TRANSMISSIE (HST)

De hydostatische transmissie is voorzien van een hoog rendement pomp, welke zorgt voor een efficiënte overbrenging van de kracht naar de wielen.

BEDIEDINGS-COMFORT



Dashboard

Het dashboard geeft de bestuurder een overzichtelijk beeld van de brandstof- en koelvloeistoftemperatuur alsmede waarschuwinglampjes voor motoroliedruk en accu spanning.

Multi functionele joystick en stuurkolom

De gebruikersvriendelijke joystick geeft u controle over alle hoofdfuncties van de machine. Rijrichting, extra functie (afhankelijk van uitvoering) en bediening van aanbouwdelen. Het stuurwiel is kantelbaar voor de optimale houding van de bestuurder.



Comfort stoel

De comfortabele stoel is voorzien van een armsteun en veiligheidsgordel voor uw comfort en veiligheid.

PRESTATIES / ONDERHOUD



Veelzijdig en compact

Met een bedrijfsgewicht van 1175 kg. is de RT100 een veelzijdige wiellader welke ook zeer geschikt is voor de landbouw sector.

Transmissie bediening

De hydrostatische transmissie is te bedienen met een pedaal recht naast de stuurkolom. Hierdoor is het motor toerental en de hydrostatische pomp gelijktijdig te bedienen.



Dagelijks onderhoud

De hoofdcomponenten, welke dagelijkse controle behoeven, zoals het motoroliepijl, koelsvloeistof niveau, luchtfilter en radiator, zijn eenvoudig bereikbaar.

VEILIGHEID



Hijsinrichting

Rijverlichting is standaard voor gebruik op de openbare weg. Werkverlichting is standaard op de voorzijde en optioneel op de canopy/ cabine voor veilig werken dag en nacht.

Veiligheids canopy

De RT100 is beschikbaar met een canopy. Deze beschermkooi voldoet aan ROPS ISO 3471 en FOPS ISO3449.



Contragewicht

Het contragewicht is geïntegreerd in de achterzijde van het frame. Een extra contragewicht van 45 kg. is beschikbaar als optie voor extra stabiliteit.

STANDAARD UITRUSTING

Brandstofsysteem

- Originele Kubota motor
- Dubbel element lucht filter

Transmissie

- Hydrostatische Transmissie - 4-wiel aandrijving
- Parkeerrem met natte schijfrem

Hydraulisch systeem

- Hoog rendement hydrauliekpomp
- Blokkeerhendel voor hydrauliek aanbouwdelen
- Inching en rempedaal
- Rijrichtingschakelaar in de joystick

Deluxe versie

- Canopy
- 1 werkklampen
- Op gewicht instelbare comfort stoel, met armleuning, rugsteun en hoofdsteun.
- Oprolbare veiligheidsgordel
- Compleet dashboard
- ROPS (omrolbeveiliging ISO 3471)
- FOPS (vallende objecten beveiliging ISO 3449)
- Extra functie 1, dubbelwerkend, mechanisch bediend
- Vrije retourleiding
- Wegverlichting (lampen en spiegels)
- Opbergbox voor papieren
- Trekhaak
- Parallel indicator op tilt cilinder

- Verstelbare stuurkolom
- Banden 23 x 8.5-12 SKID (Industrie)
- Hydraulisch snelwissel compact

Standaard uitvoering

- Canopy
- Op gewicht instelbare comfort stoel, met armleuning, rugsteun en hoofdsteun
- Oprolbare veiligheidsgordel
- Compleet dashboard
- ROPS (omrolbeveiliging ISO 3471)
- FOPS (vallende objecten beveiliging ISO 3449)
- Extra functie 1, dubbelwerkend, mechanisch bediend
- Wegverlichting (lampen en spiegels)
- Verstelbare stuurkolom
- Opbergbox voor papieren
- Banden 23 x 8.5-12 SKID (Industrie)
- Mechanisch snelwissel compact

Werkuitrusting

- 2 werkklampen op voorzijde

Veiligheid

- 4 sjoerpunten
- Stoelschakelaar
- Scharnierende beugel
- Hoofdschakelaar

OPTIONELE UITRUSTING

- Lekolie detectie
- Drukloze retour
- Handgas
- Hand inching
- Extra werkverlichting
- Zwaailamp
- Extra functie, dubbelwerkend mechanisch bediend
- Extra functie, dubbelwerkend elektrisch bediend
- Spatbord verbreders
- Enkel/dubbel
- Accumulator
- Extra contragewicht
- Bedrijfskleuren
- Diverse bakken en andere aanbouwdelen op verzoek

Raadpleeg uw dealer voor meer informatie.

Optionele banden	Breedte machine (mm)
23x8.5-12 Gazon	960
23x10.50-12 AS	1100
23x10.50-12 Gazon	1100
24x13-12 Gazon	1220

ACCESSOIRES



Snelwissel

De RT100 is uitgerust met een mechanisch snelwissel voor het snel wisselen van aanbouwdelen en bakken.

Kleuren kunnen afwijken

SPECIFICATIES

Model		RT100		
Eigen gewicht (canopy / cabine)	kg	1175 / -		
Bedrijfsgewicht (canopy / cabine)	kg	1250 / -		
Grondbak inhoud	m ³	0,23		
Motor	Merk	KUBOTA		
	Model	D722		
	Vermogen	pk/rpm	20/2200	
		kW/rpm	15/2200	
	Aantal cilinders	3		
	Cilinder inhoud	cc	719	
Type koeling	Watergekoeld			
Transmissie	Type	Hydrostatische transmissie		
Gebruik met palletvorkenframe	Kieplaat met palletvorkenframe in positie rechthoek (ISO 14397)	A	kg	750
		B	kg	450
		C	kg	325
	Kieplaat in positie gedraaid (ISO 14397)	kg	375	
	Hefcapaciteit	kN	6,1	
	Opbrekkkracht	kN	11,5	
Banden	Type	SKID		
	Afmeting	23x8.5-12		
Rijsnelheid	km/u	0~12		
Scharnierhoek chassis	graden	± 5.3		
Extra functie	Oliestroom	ℓ /min	28	
	Oliedruk	bar	150	
Capaciteit	Brandstoftank	ℓ	45	
	Motor olie	ℓ	2,5	
	Hydraulische tank	ℓ	52	
	Koelsysteem	ℓ	4	

* Eigen gewicht: met 75 kg. wegende standaard bak.

* Bedrijfsgewicht: met 75 kg. machinist en 75 kg. standaard bak.

AFMETINGEN

Afmetingen machine *	A	Wielbasis	mm	1230
	B	Totale lengte zonder bak	mm	2210
	C	Totale lengte met bak	mm	2860
	D	Stoel hoogte	mm	1020
	E	Totale hoogte	mm	2070
	F	Hoogte frame voorzijde	mm	1380
	G	Afstortheogte	mm	1410
	H	Max. hoogte bij borgpen	mm	2170
	I	Max. hefhoogte bak	mm	2980
	J	Tilthoek op grondniveau	graden	17°
	K	Tilthoek op maximale hoogte	graden	43°
	L	Dumphoek	graden	43°
	M	Klimhoek achteruit	graden	31°
	N	Doorsnede van standaard wiel	mm	570
	O	Draaicirkel met bak	mm	2230
	P	Draaicirkel (buiten wiel)	mm	1970
	Q	Draaicirkel (binnen wiel)	mm	980
	R	Spoorbreedte	mm	740
	S	Totale breedte	mm	960
-	Scharnierhoek chassis	graden	47°	
-	Bodemvrijheid	mm	120	

* Meetgegevens van standaard versie.

Gegevens kunnen wijzigen zonder voorafgaande berichtgeving.

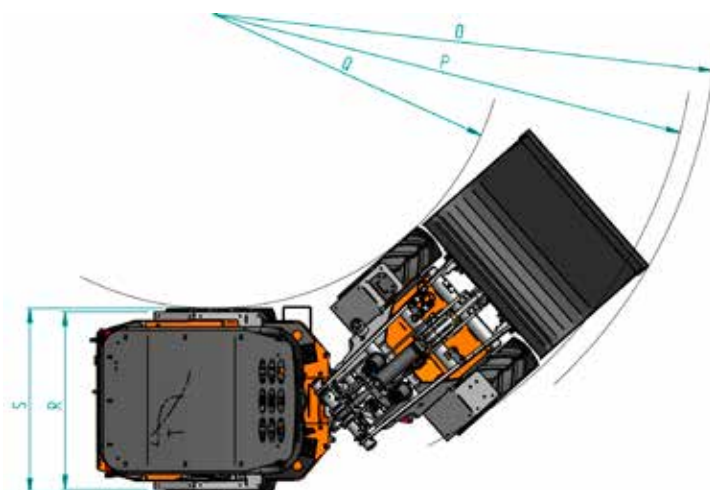

★ Alle getoonde afbeeldingen zijn uitsluitend voor promotionele doeleinde. Draag bij het bedienen van de wiellader altijd kleding en gebruik werkkleding conform de lokale wetgeving.

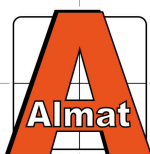

INDUSTRIE | GROENTECHNIEK | LANDBOUW | VERHUUR

Stoomdijk 13 - 15 T. 0573 - 44 80 80
7245 PN Laren Gl. info@almatlaren.nl

WWW.ALMATLAREN.NL