

Nederlands

Telescooplader voor de bouw

MT

# MT 420 H

## MACHINEBOOK



Hoedanigheid		Metrisch
Max. capaciteit	Q	2000 kg
Max. hijs hoogte	h3	4.35 m
Max. bereik		2.65 m
Lostrekkraft aan de bak		1886 daN
Gewicht en afmetingen		
Totale lengte aan het schutbord	l11	3.64 m
Lengte tot voorzijde van de vorken	l2	3.58 m
Totale breedte	b1	1.49 m
Totale hoogte	h17	1.97 m
Wielbasis (y)	y	2.13 m
Bodemwrijheid machine	m4	0.24 m
Totale breedte cabine	b4	0.80 m
Graafhoek	a4	12 °
Storhoek	a5	116 °
Draaistraal (buitenkant wielen)	Wa1	2.98 m
Onbelast gewicht (met vorken)		4190 kg
Gewicht		4260 kg
Uitrusting banden		Pneumatisch
Lengte vorken / Breedte vorken / Vorkgedeelte	l / e / s	1200 mm x 125 mm / 45 mm
Prestatie		
Heffen		5 s
Verlagen		3.50 s
Uitschuiven uitschuifbare arm		4.80 s
Intrekken uitschuifbare arm		3 s
Graven		3.30 s
Storten		2.70 s
Motor		
Merk		Kubota
Motomom		Stage V
Motormodel		2607-CR-E5
Aantal cilinders / Capaciteit van cilinders		4 - 2615 cm <sup>3</sup>
I.C. Motorvermogen - Vermogen		57 Hp / 42 kW
Max. koppel / Motorkoppel		174 Nm @ 1600 rpm
Trekkraft		2850 daN
Transmissie		
Type		Hydrostatisch
Aantal versnellingen (vooruit / achteruit)		2 / 2
Max. travel speed		24.90 km/h
Handrem		Automatische negatieve handrem
Bedrijfsrem		Disk brake on the cadran shaft
Hydraulisch		
Pomptype		Tandwielpompe
Hydraulisch debiet / Hydraulische druk		77.40 l/min-235 bar
Tankinhoud		
Motorolie		10.20 l
Hydraulische olie		70 l
Inhoud brandstoftank		60 l
Geluid en trillingen		
Lawaai op de bestuurdersplaats (LpA)		76 dB
Lawaai in de omgeving (Lwa)		104 dB
Trillingen op het geheel handen/armen		< 2.50 m/s <sup>2</sup>
Diverse		
Stuurwielen (voor / achter)		2 / 2
Aandrijfwielen (voor / achter)		2 / 2
Veiligheid / Veiligheid cabinehomologatie		Standard EN 15000 / ROPS - FOPS cab (level 1)
Commando's		JSM

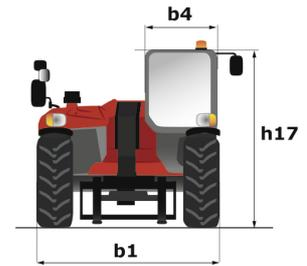
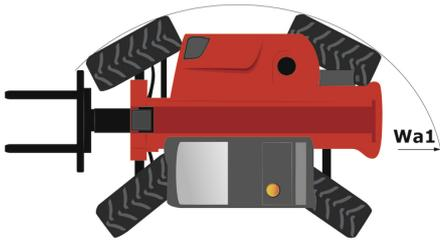

**MT 420 H** - LASTENDIAGRAM

Machine op banden met vorken

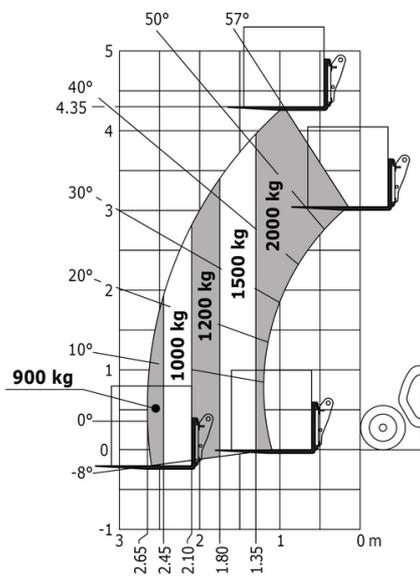

BAKKEN

4 in 1 bak



4 in 1 bak - CB4x1 400L / 1500

Afstand tot zwaartepunt	Capaciteit	Capaciteit van de koepel	Slagcapaciteit	Gewicht	Totale hoogte
439 mm	844 kg	402 l	313 l	535 kg	899 mm
Totale lengte	Breedte	Referentienummer	Referentievorkenbord schranklader		
1106 mm	1525 mm	52551750	52000785		

Verplichte uitrusting van machines :

BAKKEN

Schepbak



Schepbak - CBC 500L / 1500

Afstand tot zwaartepunt	Capaciteit	Capaciteit van de koepel	Slagcapaciteit	Gewicht	Totale hoogte
360 mm	1090 kg	519 l	435 l	280 kg	810 mm
Totale lengte	Breedte	Referentienummer	Referentievorkenbord schranklader		
1048 mm	1500 mm	654474	52000784		

Verplichte uitrusting van machines :

BAKKEN

Schepbak



Schepbak - CBR 600 / 1500

Capaciteit	Capaciteit van de koepel	Slagcapaciteit	Gewicht	Totale hoogte	Totale lengte
1224 kg	583 l	487 l	274 kg	776 mm	845 mm
Breedte	Referentienummer	Referentienummer slijtplate met bouten (LDR)	Referentievorkenbord schranklader		
1500 mm	570614	52584881	52000783		

Verplichte uitrusting van machines :

KLEMMEN

potklem



potklem - CLP 1000 / 800

Capaciteit	Gewicht	Totale hoogte	Totale lengte	Breedte	Diameter maximum
800 kg	136 kg	689 mm	1256 mm	750 mm	1050 mm
Referentienummer	Referentievorkenbord schranklader				
914770	939690				

Verplichte uitrusting van machines :

VORKDRAGERS  
**120 x 40 x 1200**



120 x 40 x 1200 - TFF 29 DL 1040

VORKDRAGERS

**Rijtuig Drijvende Laadsteun En Vorken (MT - MLT)**



**Rijtuig Drijvende Laadsteun En Vorken (MT - MLT) - CAF 1000 / 3 LB**

Afstand tot zwaartepunt	Capaciteit	Gewicht	Totale hoogte	Totale lengte	Breedte
308 mm	3000 kg	240 kg	989 mm	1359 mm	1002 mm

Referentienummer  
52654990

Verplichte uitrusting van machines : ✕



**Rijtuig Drijvende Laadsteun En Vorken (MT - MLT) - CAF 1000 / 3 LB (b)**

Afstand tot zwaartepunt	Capaciteit	Gewicht	Totale hoogte	Totale lengte	Breedte
263 mm	3000 kg	254 kg	989 mm	1479 mm	1002 mm

Referentienummer  
52744200

Verplichte uitrusting van machines : ✕

VORKDRAGERS

**Vast vorkenbord**



**Vast vorkenbord - PFB 20N 1020**

Capaciteit	Gewicht	Totale hoogte	Breedte	Referentienummer	Referentievorkenbord schranklader
2000 kg	166 kg	582 mm	1052 mm	52558727	52000825

Verplichte uitrusting van machines : ✕

GIEKEN

## Big bag handler



### Big bag handler - HBB 1500 / 2400

Afstand tot zwaartepunt	Capaciteit	Gewicht	Totale hoogte	Totale lengte	Breedte over vorken
388 mm	2400 kg	186 kg	1322 mm	1643 mm	750 mm
Breedte	Referentienummer	Referentienummer E-RECO	Referentievorkenbord schranklader	4 point Carriage	Euro Carriage
1356 mm	52781808	931627	52578030	52742058	52742059

Verplichte uitrusting van machines : ✕

GIEKEN

## Op frame gemonteerd haak



### Op frame gemonteerd haak - PC 50

Afstand tot zwaartepunt	Capaciteit	Max. bereik	Gewicht	Totale hoogte	Totale lengte
166 mm	5000 kg	470 mm	115 kg	500 mm	606 mm
Breedte	Referentienummer	Referentienummer E-RECO			
815 mm	708544	921335			

Verplichte uitrusting van machines : ✕

BETONSTORTBAKKEN

## Betonkubel



### Betonkubel - BB 500

Afstand tot zwaartepunt	Capaciteit	Capaciteit van de koepel	Gewicht	Totale hoogte	Totale lengte
556 mm	1200 kg	500 l	191 kg	776 mm	1466 mm
Breedte	Referentienummer				
1216 mm	52000637				

Verplichte uitrusting van machines : ✕



### Betonkubel - BBH 500

Afstand tot zwaartepunt	Capaciteit	Capaciteit van de koepel	Gewicht	Totale hoogte	Totale lengte
578 mm	1200 kg	500 l	200 kg	776 mm	1466 mm
Breedte	Referentienummer				
1110 mm	52000638				

Verplichte uitrusting van machines : ☺☺

VEEGMACHINES

**2-in-1 borstelmachine**



**2-in-1 borstelmachine - SCC 2050**

Capaciteit van de koepel	Gewicht	Totale hoogte	Totale lengte	Breedte	Referentienummer
200 l	630 kg	950 mm	2140 mm	2270 mm	52000514

Verplichte uitrusting van machines : 



**2-in-1 borstelmachine - SCC 2050 +**

Capaciteit van de koepel	Gewicht	Totale hoogte	Totale lengte	Breedte	Referentienummer
200 l	640 kg	950 mm	2170 mm	2270 mm	52000516

Verplichte uitrusting van machines : 



**2-in-1 borstelmachine - SCC 2050 HWA +**

Capaciteit van de koepel	Gewicht	Totale hoogte	Totale lengte	Breedte	Referentienummer
200 l	690 kg	1550 mm	2170 mm	2270 mm	52000518

Verplichte uitrusting van machines :  + 

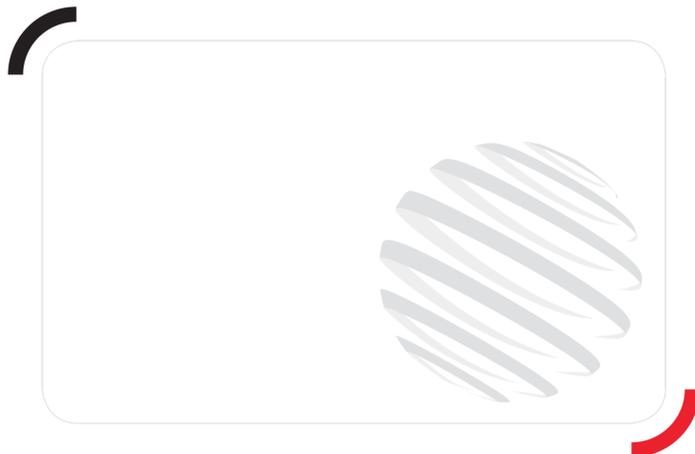

**Hoofdkantoor**

B.P. 249 - 430 rue de l'Aubinière

44150 Ancenis Cedex - Frankrijk

Tel.: 00 33 (0)2 40 09 10 11 - Fax: 00 33 (0)2 40 09 10 97

[www.manitou.com](http://www.manitou.com)



Deze brochure beschrijft versies en configuratie-opties voor Manitou-producten die met verschillende apparatuur kunnen worden uitgerust. De uitrusting die in deze brochure wordt beschreven, kan standaard, optioneel of niet leverbaar zijn, afhankelijk van de uitvoering. Manitou behoudt zich het recht voor om de weergegeven en beschreven specificaties op elk moment en zonder kennisgeving vooraf te wijzigen. De fabrikant is niet aansprakelijk voor de gegeven specificaties. Neem voor meer informatie contact op met uw Manitou-dealer. Niet-contractueel document. De productbeschrijvingen kunnen afwijken van de werkelijke producten. De lijst met specificaties is niet allesomvattend. De logo's en visuele identiteit van het bedrijf zijn eigendom van Manitou en mogen niet zonder toestemming worden gebruikt. Alle rechten voorbehouden. De foto's en diagrammen in deze brochure zijn uitsluitend bedoeld voor raadpleging en informatie.  
MANITOU BF SA - Naamloze vennootschap met raad van bestuur - Aandeelkapitaal: 39.668.399 euro - 857 802 508 RCS Nantes