

Technische fiche :

BIG BAG HANDLER



Benefits

- Vergemakelijkt het manipuleren van big bags op een veilige manier. De structuur met ronde buizen beschadigt de big bags niet en beperkt de kans op vallen. De verhoogde structuur laat toe om een trailer te laden zonder het dakzeil te beschadigen. Vervoert zowel big bags met 1, 2 of 4 lussen.

Technical characteristics





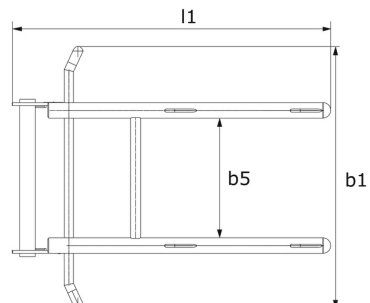
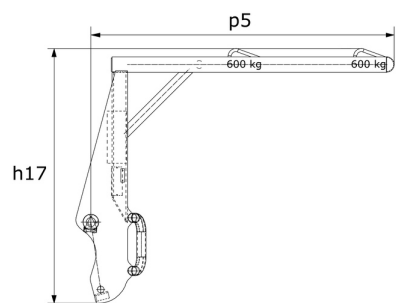

















- Totale capaciteit van 2400 kg, 4 haken van elk 600 kg.
- Stopvoorziening gelast bij elke haak, vermindert het risico van vallende zaken bij vergissing van de operator.
- Demper achteraan om het zwenken van de zakken tegen te gaan.

Big bag handler - Tekening met afmetingen



Technische kenmerken		HBB 1500 / 2400	HBB 2100 / 4000
Distance to center of gravity (mm)		388	459
Hoedanigheid			
Capaciteit (kg)		2400	4000
Gewicht en afmetingen			
Totale lengte (mm)	i1	1643	2181
Breedte over vorken (mm)	b5	750	700
Totale hoogte (mm)	h17	1322	1322
Breedte (mm)		1356	1356
Diepte (mm)	p5	1300	2103
Gewicht (kg)		186	285
Operationele parameters			
Machine-apparatuur		✕	✕
Hydraulisch systeem		Nee	Nee

Machine compatibiliteit	HBB 1500 / 2400	HBB 2100 / 4000
Referentienummer	931627	52691660
Referentievorkenbord schranklader	52578030	-
4 point Carriage	52742058	-
Euro Carriage	52742059	-
GCT 3-14	X	-
GCT 3-14 +	X	-
MLA-T 533-145 V+ - ST5	X	-
MLT 420-60 H	X	-
MLT 625-75 H	X	-
MLT 630-115	X	-
MLT 630-115 V	X	-
MLT 630-115 V CP	X	-
MLT 635-130 PS+	X	-
MLT 635-140 V+	X	-
MLT 730-115 V	X	-
MLT 730-115 V CP	X	-
MLT 733-115	X	-
MLT 733-115 LSU	X	-
MLT 737-130 PS+	X	-
MLT 741-130 PS+	X	-
MLT 841-145 PS+	X	-
MLT 940-140 V+	X	-
MLT 961-160 V+ L	X	X
MLT 1041-145 PS+L	X	-
MLT-X 625-75 H	X	-
MLT-X 732	X	-
MLT-X 735 T LSU	X	-
MLT-X 841 - 145 PS+	X	-
MLT-X 961-160 V+ L	X	X
MLT-X 1041-145 PS+L	X	-
MT 420 H	X	-
MT 625 HA	X	-
MT 733 Easy	X	-
MT 933 Easy	X	-
MT 1033 easy	X	-
MT 1135 H easy ST5	X	-
MT 1335	X	-
MT 1440 A	X	-
MT 1440 HA	X	-
MT 1840 A	X	-
MT 1840 HA	X	-
MT-X 625 H	X	-
MT-X 733	X	-
MT-X 1033	X	-
MT-X 1440	X	-
MT-X 1440 A	X	-
MT-X 1840	X	-
MT-X 1840 A	X	-
MXT 840 K	X	-
MXT 840 P	X	-
MXT 1740 K	X	-
MXT 1740 P	X	-
ULM 412 H	X	-
ULM 412 H	X	-
ULM 415 H	X	-
ULM 415 H	X	-
MLT 630-105 ST4 OLD	X	-
MLT 630-105 V CP ST4 OLD	X	-
MLT 630-105 V ST4 OLD	X	-

Machine compatibiliteit	HBB 1500 / 2400	HBB 2100 / 4000
MLT 635-130 PS+ ST4 OLD	X	-
MLT 635-140 V+ ST4 OLD	X	-
MLT 730-115 V CP ST4 OLD	X	-
MLT 730-115 V ST4 OLD	X	-
MLT 733-115 LSU ST4 OLD	X	-
MLT 733-115 ST4 OLD	X	-
MLT 737-130 PS+ ST4 OLD	X	-
MLT 840-145 PS+ OLD	X	-
MLT 845-100 H OLD	X	-
MLT 845-120 OLD	X	-
MLT 961-145 V+ L OLD	X	X
MLT 1040-145 PS+ L OLD	X	-
MLT-X 840-140 PS+ OLD	X	-
MLT-X 845-120 OLD	X	-
MLT-X 845-120 H OLD	X	-
MLT-X 961-145 V+ L OLD	X	X
MLT-X 1040-140 PS+ L OLD	X	-
MRT 1640 Easy 3B S2 360° OLD	X	-
MRT 1640 Easy 3B S2 400° OLD	X	-
MRT 1640 Easy T4 S2 360° OLD	X	-
MRT 1840 Easy T4 S2 360° OLD	X	-
MRT 1840 Easy T4 S2 400° OLD	X	-
MRT 2145 Easy 3B S2 360° OLD	X	-
MRT 2145 Easy 3B S2 400° OLD	X	-
MRT 2145 Easy T4 S2 360° OLD	X	-
MRT 2145 Easy T4 S2 400° OLD	X	-
MRT 2470 Privilege Plus OLD	X	-
MRT 2545 Easy 3B S2 360° OLD	X	-
MRT 2545 Easy 3B S2 400° OLD	X	-
MRT 2545 Easy T4 S2 360° OLD	X	-
MRT 2545 Easy T4 S2 400° OLD	X	-
MRT 3050 Privilege Plus OLD	X	-
MRT 3255 Privilege Plus OLD	X	-
MRT-X 1440 Easy 400° OLD	X	-
MRT-X 1640 Easy 360° OLD	X	-
MRT-X 1640 Easy 400° OLD	X	-
MRT-X 1840 Easy 360° OLD	X	-
MRT-X 1840 Easy 400° OLD	X	-
MRT-X 2470 Privilege Plus OLD	X	-
MRT-X 2545 Easy 360° OLD	X	-
MRT-X 2545 Easy 400° OLD	X	-
MRT-X 3050 Privilege Plus OLD	X	-
MRT-X 3255 Privilege Plus OLD	X	-
MT 1135 OLD	X	-
MT 1440 OLD	X	-
MT 1840 OLD	X	-
Compatibiliteit mogelijk op aanvraag : contacteer uw dealer voor meer informatie		
MI 40 D		-
MI 40 G		-
MI 45 D		-
MI 45 G		-
MI 50 D		-
MI 50 G		-
MI 50L D		-
MI 50L G		-
MI 60 D		-
MI 60 G		-
MI 70 G		-
MI 80 D		-
MI 100 D		-
MI-X 40 D		-
MI-X 45 D		-
MI-X 50 D		-
MI-X 50 L D		-
MI-X 60 D		-
MI-X 70 D		-
MI-X 80 D		-
MI-X 100 D		-
MSI 25 3B - FT4		-
MSI 25 ST5		-
MSI 30 3B - FT4		-
MSI 30 ST5		-
MSI 35 3B - FT4		-

Machine compatibiliteit	HBB 1500 / 2400	HBB 2100 / 4000
MSI 35 ST5		-
MSI 40		-
MSI 50		-
MI 15 D OLD		-
MI 15 G OLD		-
MI 18 D OLD		-
MI 18 G OLD		-
MI 20 D OLD		-
MI 20 G OLD		-
MI 25 D OLD		-
MI 25 G OLD		-
MI 30 D OLD		-
MI 30 G OLD		-
MI 35 D OLD		-
MI 35 G OLD		-

TABEL VAN SYMBOLEN					
	Geen aanleg vereist		Hydraulische leiding		Hydraulische retour naar tank
	Elektrische voorbereiding		Voorpositionering platform		Voorpositionering bandenlichter, cilinderlichter

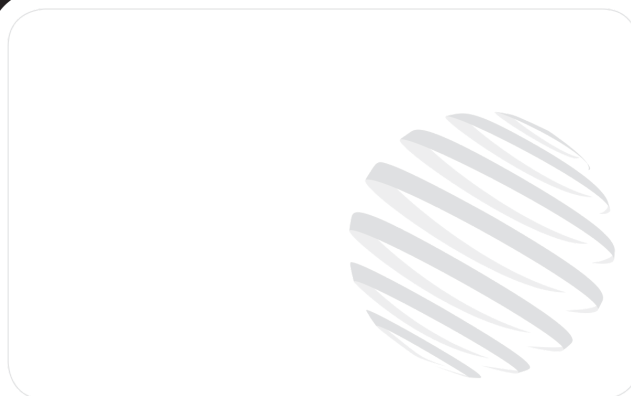

Hoofdkantoor

B.P. 249 - 430 rue de l'Aubinière

44150 Ancenis Cedex - Frankrijk

Tel.: 00 33 (0)2 40 09 10 11 - Fax: 00 33 (0)2 40 09 10 97

www.manitou.com



Deze brochure beschrijft versies en configuratie-opties voor Manitou-producten die met verschillende apparatuur kunnen worden uitgerust. De uitrusting die in deze brochure wordt beschreven, kan standaard, optioneel of niet leverbaar zijn, afhankelijk van de uitvoering. Manitou behoudt zich het recht voor om de weergegeven en beschreven specificaties op elk moment en zonder kennisgeving vooraf te wijzigen. De fabrikant is niet aansprakelijk voor de gegeven specificaties. Neem voor meer informatie contact op met uw Manitou-dealer. Niet-contractueel document. De productbeschrijvingen kunnen afwijken van de werkelijke producten. De lijst met specificaties is niet allesomvattend. De logo's en visuele identiteit van het bedrijf zijn eigendom van Manitou en mogen niet zonder toestemming worden gebruikt. Alle rechten voorbehouden. De foto's en diagrammen in deze brochure zijn uitsluitend bedoeld voor raadpleging en informatie.

MANITOU BF SA - Naamloze vennootschap met raad van bestuur - Aandeelkapitaal: 39.668.399 euro - 857 802 508 RCS Nantes