



Oorspronkelijke gebruiksaanwijzing

LPG-heftruck

RX70-16
RX70-18
RX70-20



7314 7315 7316
174764 NL - 01/2018

first in intralogistics

Adres van fabrikant en contactgegevens

STILL GmbH
Berzeliusstraße 10
22113 Hamburg, Duitsland
Tel. +49 (0) 40 7339-0
Fax: +49 (0) 40 7339-1622
E-mail: info@still.de
Website: <http://www.still.de>



Regels voor het bedrijf dat gemotoriseerde transportwerktuigen gebruikt

In aanvulling op deze bedieningsinstructies is tevens een gedragscode met aanvullende informatie verkrijgbaar voor de bedrijven die gemotoriseerde transportwerktuigen gebruiken.

Deze gids biedt informatie voor de omgang met gemotoriseerde transportwerktuigen:

- Informatie over het selecteren van geschikte gemotoriseerde transportwerktuigen voor een bepaald toepassingsgebied
- Voorwaarden voor een veilig gebruik van gemotoriseerde transportwerktuigen
- Informatie over het gebruik van gemotoriseerde transportwerktuigen
- Informatie over transport, eerste ingebruikname en opslag van gemotoriseerde transportwerktuigen

Internetadres en QR-code



De informatie is op elk moment toegankelijk door het adres <https://m.still.de/vdma> in een webbrowser te plakken of door de QR-code te scannen.



1 Voorwoord

Uw machine	2
Beschrijving van de machine	2
Algemeen	4
CE-markering	5
EG-verklaring van overeenstemming volgens de Machinerichtlijn	6
Overzicht van de accessoires	6
Overzicht	8
Typeplaatje	10
Productienummer	10
Gegevens betreffende de wegverkeerswet	11
Gebruik van de machine	11
Verantwoord gebruik	11
Verantwoord gebruik tijdens slepen	12
Ongeoorloofd gebruik	12
Gebruikslocatie	12
Gebruik van werkplatforms	14
Informatie over de documentatie	15
Omvang van de documentatie	15
Aanvullende documentatie	16
Uitgavedatum en actualiteit van de bedieningsinstructies	17
Auteurs- en handelsmerkrechten	17
Verklaring van gebruikte waarschuwingstermen	17
Lijst van afkortingen	18
Definiëring van de richtingen	20
Schematische afbeeldingen	20
Milieuoverwegingen	22
Verpakking	22
Afvoeren van componenten en batterijen	22

2 Veiligheid

Definitie van de verantwoordelijke personen	24
Bedrijf dat de heftruck gebruikt	24
Specialist	24
Bestuurders	25
Basisprincipes voor een veilig gebruik	27
Verzekeringsdekking voor gebruik op het bedrijfsterrein	27
Veranderingen en montage achteraf	27
Veranderingen aan het beschermdak en belasting van het dak	29
Waarschuwing met betrekking tot niet-originele onderdelen	29

Beschadiging, defecten en misbruik van veiligheidssystemen	30
Banden	31
Medische apparatuur	32
Wees voorzichtig bij de omgang met gasveren en accumulatoren	33
Lengte van de vorken	33
Restrisico	35
Overige gevaren en risico's	35
Speciale risico's bij het gebruik van de heftruck en voorzetapparatuur	37
Overzicht van gevaren en tegenmaatregelen	38
Gevaar voor personeel	41
Veiligheidsinspecties	43
Regelmatige veiligheidsinspectie van de heftruck	43
Regelmatige veiligheidsinspectie van de LPG-installatie uitvoeren	44
Regelmatige controle van de concentratie schadelijke stoffen in de uitlaatgassen	45
Isolatie-test	45
Veiligheidsvoorschriften voor de omgang met te gebruiken middelen	47
Toegestane middelen	47
Oliën	48
Hydrauliekolie	49
Batterijzuur	50
LPG	51
Koelmiddel en koelvloeistof	55
Gebruikte middelen afvoeren	55
Emissies	57

3 Overzichten

Overzichtstekening	62
Bestuurderscompartiment	63
Bedienings- en weergave-elementen	64
Display- en bedieningspaneel	64
Bedieningselementen voor hydraulische functies en rijfuncties	65
Dubbele minihendel	66
Drieweg-minihendel	67
Vierweg-minihendel	68
Joystick 4Plus	69
Fingertip	70
Miniconsole	71

4 Gebruik

Controles en handelingen voor het dagelijkse gebruik	74
Visuele controles	74
LPG-cilinderklep openen	76
Afsluitklep van de LPG-tank openen	78
In- en uitstappen	80
Opbergvakken en bekerhouders	81
Bestuurdersstoel MSG 65/MSG 75 verstellen	82
ArMLEuning verstellen	86
Stuurkolom verstellen	87
NoodstopSchakelaar ontgrendelen	87
Contact inschakelen	88
Toegangsautorisatie met pincode (variant)	90
Claxon bedienen	100
Veiligheidsgordel	100
Bestuurderscabine	103
Motor starten	104
Remsysteem op goede werking controleren	105
Stuurinrichting op goede werking controleren	106
Noodstopfunctie controleren	106
Nulstellen van de lastmeting (variant)	107
Functie voor verticale maststand (variant) op correcte werking controleren	108
Display- en bedieningspaneel bedienen	110
Indicators	110
Displays instellen	111
Symbolen op het display	113
Datum of tijd instellen	118
Kilometers en draaiuren per dag resetten	118
Taal instellen	119
Softkeys voor het bedienen van verschillende uitrustingsvarianten	119
Efficiencymodus Blue-Q configureren	120
Efficiencymodus Blue-Q	122
Beschrijving van de werking	122
Extra verbruikers uitschakelen	123
Efficiencymodus Blue-Q in- en uitschakelen	123
Rijden	125
Veiligheidsvoorschriften voor het rijden	125
Rijwegen	127
Rijprogramma's instellen	130
Rijrichting kiezen	131
Rijrichtingschakelaar bedienen, uitvoering met minihendels	132

Verticale tuimelschakelaar voor de "rijrichting" bedienen, uitvoering joystick 4Plus	132
Rijrichtingschakelaar bedienen, uitvoering met fingertip-bediening	133
Rijrichtingschakelaar bedienen, uitvoering met miniconsole	133
Optrekken	133
Optrekken, tweepedalensysteem (variant)	136
Bedrijfsrem bedienen	138
Parkeerrem	139
Mechanische parkeerrem inschakelen	139
Elektrische parkeerrem bedienen	141
Stuurinrichting	147
Rijden op op- en aflopende hellingen	148
Snelheidsbegrenzing bij rijden met geheven last (variant)	149
Automatische uitschakeling van de verbrandingsmotor (variant)	149
Kortstondig gebruik	150
Motor slaat af vanwege ijsafzetting op de verdamper	151
Parkeren	154
Machine beveiligd parkeren en uitschakelen	154
Wielkeg (variant)	157
Heffen	158
Uitvoeringen van de hefinrichting	158
Automatische hefonderbreking (variant)	158
Verticale maststand (variant)	159
Hefmasttypes	163
Storingen tijdens het heffen	165
Blokkeerfunctie van hydraulisch systeem	166
Bedieningselementen voor de hefinrichting	167
Bediening van hefinrichting met dubbele minihendel	169
Bediening van hefinrichting met drievoudige minihendel	170
Bediening van hefinrichting met viervoudige minihendel	171
Bediening van hefinrichting met joystick 4Plus	172
Bediening van hefinrichting met fingertip-bediening	174
Vorken vervangen	175
Vorkverlenging (variant)	177
Werken met omkeerbare vorken (variant)	179
Met lasten werken	181
Veiligheidsvoorschriften voor het hanteren van lasten	181
Vóór het oppakken van een last	182
Lastmeting (variant)	183
Lasten oppakken	186
Gevarenzone	187
Pallets transporteren	188

Transporteren van hangende lasten	189
Last oppakken	190
Transporteren van lasten	194
Lasten neerzetten	195
Gebruik van liften	197
Op laadbruggen rijden	198
Voorzetapparatuur	199
Voorzetapparatuur monteren	199
Hydraulisch systeem drukloos maken	201
Algemene instructies voor het bedienen van voorzetapparatuur	203
Voorzetapparatuur met dubbele minihendel bedienen	205
Voorzetapparatuur met dubbele minihendel en 5e functie bedienen	207
Voorzetapparatuur met drievoudige minihendel bedienen	209
Voorzetapparatuur met drievoudige minihendel en 5e functie bedienen	211
Voorzetapparatuur met viervoudige minihendel bedienen	213
Voorzetapparatuur met viervoudige minihendel en 5e functie bedienen	215
Voorzetapparatuur met joystick 4Plus bedienen	217
Voorzetapparatuur met joystick 4Plus en 5e functie bedienen	218
Voorzetapparatuur met fingertip-bediening bedienen	219
Voorzetapparatuur met fingertip-bediening en 5e functie bedienen	220
Klemvergrendeling (variant)	222
Een last met voorzetapparatuur oppakken	226
Extra uitrusting	227
Verlichting in- en uitschakelen	227
Werklamp achter bij achteruitrijden in- en uitschakelen	228
Zwaailamp in- en uitschakelen	228
Waarschuwingssknipperlichten in- en uitschakelen	229
Richtingaanwijzers in- en uitschakelen	229
Dubbele werkklampen in- en uitschakelen	232
STILL SafetyLight (variant)	234
Ruitenwisser/ruitensproeier bedienen	235
Ruitensproeierinstallatie vullen	235
FleetManager (variant)	236
Schokherkenning (variant)	236
Cruisecontrol (variant)	236
Veiligheidssystemen voor bestuurders (varianten)	240
Plafondsensoren (variant)	240
Cabine	246
Cabinedeur openen	246
Cabinedeur sluiten	247
Zijruiten openen	247

Zijruiten sluiten	248
Interieurverlichting in- en uitschakelen	249
Achterrautverwarming bedienen	250
Radio (variant)	250
Verwarming	251
Openklapbare dakruit (variant)	252
Klembord (variant)	253
Aanhangwagens trekken	254
Gesleepte last	254
Koppelpen in het contragewicht	255
Automatische aanhangerkoppeling	257
Aanhangwagens trekken	266
Displaymeldingen	268
Weergave op het display	268
Storingscodetabel	268
Algemene meldingen	271
Aandrijvingsspecifieke meldingen	281
Storingen in de elektrische parkeerrem	289
Tanken	296
LPG-cilinder vervangen	296
LPG-tank vullen	300
Reinigen	305
Machine reinigen	305
Elektrische installatie reinigen	308
Hefkettingen reinigen	308
Ruiten reinigen	309
Na het wassen	309
Gedrag in noodsituaties	310
Nooduitschakeling	310
Procedure bij kantelen van de heftruck	311
Noodhamer	312
Laten zakken in noodgeval	312
Noodbedrijf van de elektrische parkeerrem	314
Batterij loskoppelen	315
Starten m.b.v. startkabels	316
Slepen	318
Machine transporteren	320
Transport	320
Hijzen met een kraan	322

Buiten gebruik stellen	327
Machine uit gebruik nemen en stallen	327
Na langere tijd weer in gebruik nemen	329

5 Onderhoud

Veiligheidsvoorschriften voor onderhoud	332
Algemene informatie	332
Werkzaamheden aan de hydraulische uitrusting	333
Werkzaamheden aan de elektrische uitrusting	333
Werkzaamheden aan het ontstekingsstelsel	333
Werkzaamheden aan de LPG-installatie	334
Veiligheidsvoorzieningen	335
Instelwaarden	335
Ophijzen en opkrikken	336
Werkzaamheden aan de voorzijde van de machine	336
Algemene onderhoudsinformatie	338
Personeelskwalificaties	338
Informatie voor het uitvoeren van onderhoud	338
Onderhoud - om de 1000 draaiuren/jaarlijks	341
Onderhoud – om de 3000 draaiuren/om de twee jaar	345
Reserveonderdelen en slijtdelen bestellen	345
Kwaliteit en hoeveelheid van de benodigde middelen	346
Smeerschema	347
Onderhoudsschema	349
Onderhoudspunten toegankelijk maken	352
Motorkap openen	352
Motorkap sluiten	353
Bodemplaat aanbrengen en verwijderen	354
Onderhoud na de eerste 50 draaiuren	357
Onderhoud tijdens de inlooperperiode	357
Operationeel houden	357
Motoroliepeil controleren	357
Koelvloeistofniveau controleren	358
Radiator reinigen en op lekkage controleren	360
Koelvloeistof bijvullen en koelvloeistofconcentratie controleren	360
Luchtfilterelement vervangen	362
Gewrichten en bedieningsmechanismen smeren	364
Veiligheidsgordel onderhouden	365
Bestuurdersstoel controleren	367
Deurvergrendeling controleren	367

Wielen en banden onderhouden	367
Batterijonderhoud	370
Zekeringen vervangen	373
Hydrauliekoliepeil controleren	373
Hydraulisch systeem op lekkage controleren	375
Mast, rolgeleidingen smeren	376
Automatische aanhangerkoppeling smeren	376
Luchtinlaatfilter van verwarming vervangen	379
Onderhoud om de 1000 uur/jaarijks	381
Overige werkzaamheden	381
Uitlaatgassysteem controleren	381
LPG-filter vervangen	381
Hefcilinders en aansluitingen op lekkage controleren	383
Vorken controleren	383
Omkeerbare vorken controleren	384
Onderhoud om de tien jaar	385
LPG-tank controleren	385

6 Technische gegevens

Afmetingen	388
VDI-specificatieblad voor RX70-16, RX70-18 en RX70-20	390
Ergonomische afmetingen	394
Zekeringtoewijzing	396

1

Voorwoord

Uw machine

Uw machine

Beschrijving van de machine

Algemeen

De heftrucks met verbrandingsmotor uit de serie RX70-16/18/20 met een hefvermogen tot 2 t hebben een aandrijving bestaande uit een verbrandingsmotor en een elektromotor. Deze aandrijving combineert de voordelen van een verbrandingsmotor met de precieze aansturing van een elektrische aandrijving.

Dankzij de buigvaste en torsiebestendige hefmast kunnen lasten veilig worden gehanteerd, zelfs zware lasten. Het comfortabele bestuurderscompartiment werd ontworpen volgens de nieuwste ergonomische inzichten, om vermoeidheid te voorkomen en de veiligheid te verhogen.

Het lage zwaartepunt van de heftruck zorgt voor stabiliteit, die is gegarandeerd wanneer de heftruck wordt gebruikt voor de beoogde doeleinden.

De machine ondersteunt alle functies van FleetManager 4.0.

Remsysteem

Het remsysteem van de heftruck bestaat uit drie verschillende remmen:

- Bedrijfsrem
- Rem met energierugwinning
- Parkeerrem

De bedrijfsrem is gebaseerd op een slijtagevrije, oliebad-lamellenrem. Deze lamellenrem wordt als bedrijfsrem gebruikt voor zwaar remmen of noodstops met het rempedaal. In de normale bedrijfsmodus werkt de rem met energierugwinning van de elektrische rijmotor. De rem met energierugwinning zet de acceleratie-energie van de machine om in elektrische energie. Hierdoor wordt de heftruck afgeremd zodra het rijpedaal wordt losgelaten. Door uw voet helemaal van het rijpedaal te halen, remt de heftruck af totdat deze stilstaat. Een parkeerrem zorgt ervoor dat de heftruck stevig op zijn plaats blijft als hij is geparkeerd.

Hydraulisch systeem

Alle hefcilinders worden hydraulisch bediend. De benodigde oliestroom wordt opgewekt door een tandwielpomp die aangesloten is op de verbrandingsmotor. De techniek van proportionele kleppen zorgt voor bijzonder gevoelige bewegingen en een veilige hantering van de last. De hydraulische functies kunnen afzonderlijk worden geparametriseerd door het geautoriseerde servicecentrum.

Tot drie hydraulische circuits kunnen worden gebruikt om voorzetapparatuur aan te sturen (variant). Afhankelijk van de uitrusting is er ook een hydraulische accumulator beschikbaar in het hefcircuit, voor het dempen van drukpieken in het hydraulisch systeem.

Aandrijvingsconcept

De verbrandingsmotor drijft een elektrische generator aan. De gegenereerde stroom wordt naar een elektrische rijmotor geleid die de hefruck aandrijft. Een elektronische snelheidsregelaar zorgt voor zowel vooruit- als achteruitrijden gevoelig voor een hoog koppel.

De componenten voor de rijaandrijving en voor de aandrijving van de hefinrichting zijn gesloten, om het binnendringen van stof of vocht te voorkomen. Dit betekent dat de machine geschikt is voor gebruik binnen en buiten. Bovendien zijn alle aandrijvingen voor rijden, sturen en heffen onderhoudsvrij.

De rij- en hefeigenschappen kunnen worden aangepast aan de toepassing of rijgewoonten. Hiervoor staan vijf rijprogramma's ter beschikking. De maximale rijnsnelheid is 22 km/h. De energiespaarmodus reduceert Blue-Q het energieverbruik met wel 10%, zonder het prestatievermogen te verminderen.

Bedieningselementen

De machine wordt gekenmerkt door een gemakkelijk toegankelijk bedieningsconcept. Bij aankoop van deze machine kan er worden gekozen uit verschillende besturingselementen en uitrustingsvarianten:

Uw machine

- Dubbele minihendel
- Drievoudige minihendel
- Viervoudige minihendel
- Joystick 4Plus
- Fingertip-schakelaar
- Eenpedaalsysteem
- Tweepedalensysteem

De handen blijven altijd vrij voor het sturen en voor het bedienen van de werkhydrauliek, voor efficiënt werken. De hiervoor benodigde krachten zijn tot een minimum beperkt dankzij het compacte stuur. De eenvoudige bediening van de heftruck wordt ondersteund door de flexibele stuuras.

Bedrijfsinformatie zoals het brandstofniveau of de inschakeling van de energiebesparingsmodus Blue-Q wordt weergegeven op het display- en bedieningspaneel.

Voor de rijmodus is de machine uitgerust met een eenpedaalsysteem of een tweepedalensysteem. Het rijpedaal wordt gebruikt voor het accelereren en afremmen (elektrische rem) van de machine. In noodsituaties of bij zware lasten kan de bestuurder de heftruck ook met de bedrijfsrem afremmen door op het rempedaal te trappen. Bij het tweepedalensysteem heeft de heftruck een pedaal voor de rijrichting "vooruit" en een pedaal voor de rijrichting "achteruit". De acceleratie en de remwerking kunnen afzonderlijk worden geselecteerd via vijf verschillende rijprogramma's.

Algemeen

De in deze bedieningsinstructies beschreven heftruck voldoet aan de van toepassing zijnde normen en veiligheidsvoorschriften.

Als de machine op de openbare weg moet worden gebruikt, moet hij voldoen aan de geldende nationale voorschriften van het land waar de machine wordt gebruikt. De vereiste rijvergunning voor de machine moet bij de verantwoordelijke instantie worden aangevraagd.

De machine is uitgerust met de modernste technologie. Aan de hand van de bedienings-

instructies kan de machine veilig worden gebruikt. Doordat u zich aan de specificaties in deze bedieningsinstructies houdt, blijven de functionaliteit en de toegezegde functies van de machine behouden.

Leer de technologie kennen en begrijpen en gebruik deze op een veilige manier. Deze bedieningsinstructies bieden de benodigde informatie en helpen ongevallen te voorkomen en te zorgen dat de machine ook na de garantieperiode gereed blijft voor gebruik.

Dus:

- Lees voordat u de machine in gebruik neemt de bedieningsinstructies en volg de instructies op.
- Houd u altijd aan alle veiligheidsinformatie in de bedieningsinstructies en op de machine.

CE-markering

Met de CE-markering verklaart de fabrikant dat de heftruck voldoet aan de ten tijde van het op de markt brengen van de heftruck geldende normen en voorschriften. Dit wordt bevestigd door de EG-verklaring van overeenstemming. De CE-markering is aangebracht op het typeplaatje.

Bij een eigenmachtige verandering van de constructie van de machine of toevoeging aan de machine kan de veiligheid ervan in het gedrang komen, waardoor de EG-verklaring van overeenstemming vervalt.

De EG-verklaring van overeenstemming moet zorgvuldig worden opgeborgen en in voorkomende gevallen toegankelijk worden gemaakt voor de verantwoordelijke instanties.

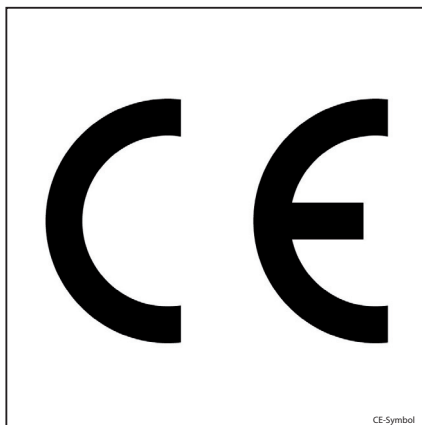

EG-verklaring van overeenstemming volgens de Machinerichtlijn**Verklaring**

STILL GmbH
Berzeliusstraße 10
D-22113 Hamburg Duitsland

Wij verklaren dat de

Machine **volgens deze bedieningsinstructies**
Model **volgens deze bedieningsinstructies**

in overeenstemming is met de meest recente versie van de Machinerichtlijn 2006/42/EG.

Tot het samenstellen van de technische documentatie bevoegd personeel:

Zie EG-verklaring van overeenstemming

STILL GmbH

Overzicht van de accessoires

- Sleutel voor contactschakelaar (2 stuks)
- Sleutel voor cabine (variant)
- Inbussleutel voor nooddaalprocedure

- | | | | |
|----|--|----|--|
| 1 | Informatiesticker: "Tweepedalensysteem" (variant) | 14 | Informatiesticker: Parkeerrem ingeschakeld |
| 2 | Labeltekst fabrikant | 15 | Waarschuingsplaatje: Gevaar van afschuiven / Gevaar door hoge vloeistofdruk |
| 3 | Informatiesticker: FEM-test | 16 | Waarschuingsplaatje: Niet onder de vork staan / Niet op de vork staan |
| 4 | Inspectiesticker | 17 | Informatiesticker: Geluidsvermogensniveau |
| 5 | Waarschuingsplaatje: Passagiers niet toegestaan | 18 | Informatiesticker: Let op / Bedieningsinstructies lezen / Veiligheidsgordel omdoen / Parkeerrem aantrekken als u de machine verlaat / Passagiers niet toegestaan / Niet uit de heftruck springen als deze kantelt / Leun in de richting tegengesteld aan de kantelrichting |
| 6 | Informatiesticker: Bevestigingspunt hijsinrichting | 19 | Informatiesticker: StVZO, gegevens betreffende de Duitse verkeerswet (variant) |
| 7 | Informatiesticker: Bandenspanning | 20 | Informatiesticker: typeplaatje |
| 8 | Informatiesticker: Rijdynamiek | 21 | Informatiesticker: Fabrieksnummer |
| 9 | Bundelband | 22 | Informatiesticker: lastindicatieplaatje |
| 10 | Informatiesticker: Niet uit de heftruck springen als deze kantelt / Leun in de richting tegengesteld aan de kantelrichting | | |
| 11 | Informatiesticker: Let op / Bedieningsinstructies lezen / Veiligheidsgordel omdoen | | |
| 12 | Informatiesticker: Bevestigingspunt hijsinrichting | | |
| 13 | Informatiesticker: Parkeerrem uitgeschakeld | | |

Uw machine

Typeplaatje

Aan de hand van de informatie op het typeplaatje kan de heftruck worden geïdentificeerd.

De informatie over de batterijgewichten (5, 6) en het extra gewicht (7) geldt alleen voor elektrische vorkheftrucks.

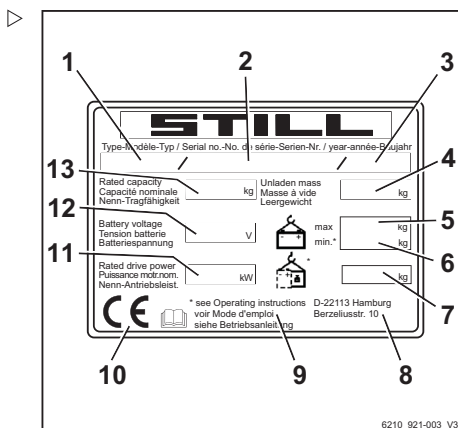

- 1 Type
- 2 Productienummer
- 3 Bouwjaar
- 4 Leeggewicht in kg
- 5 Max. toegestaan batterijgewicht in kg
- 6 Min. toegestaan batterijgewicht in kg
- 7 Extra gewicht in kg
- 8 Adres van fabrikant
- 9 Zie de technische gegevens in deze bedieningsinstructies voor nadere informatie
- 10 CE-markering
- 11 Nominaal aandrijfvermogen in kW
- 12 Batterijspanning in V
- 13 Nominaal hefvermogen in kg

Productienummer

OPMERKING

Het productienummer dient voor de identificatie van de machine. Het bevindt zich op het typeplaatje en dient te worden vermeld bij alle technische vragen.

Het productienummer bevat de volgende gecodeerde informatie:

- (1) Fabriek
- (2) Model
- (3) Bouwjaar
- (4) Volgnummer

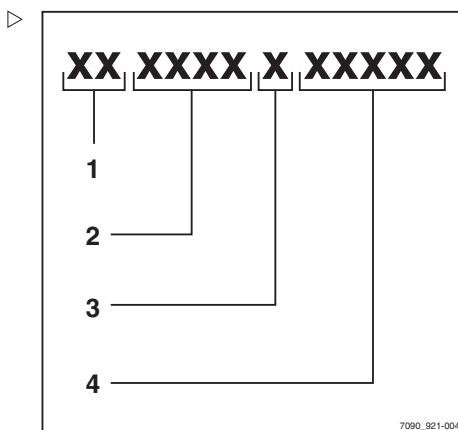

Gegevens betreffende de wegeverkeerswet

Dit plaatje bevat informatie over het gewicht en de lastverdeling van de heftruck.

- 1 Leeggewicht (in kg)
- 2 Toegestaan totaalgewicht (in kg)
- 3 Toegestane asbelasting vooras (in kg)
- 4 Toegestane asbelasting achteras (in kg)
- 5 Nuttige last (in kg)

Gebruik van de machine

Verantwoord gebruik

De in deze bedieningsinstructies beschreven heftruck is geschikt voor het heffen, transporteren en stapelen van lasten.

De heftruck mag uitsluitend overeenkomstig het gebruiksdoel worden gebruikt, zoals aangegeven en beschreven in deze bedieningsinstructies.

Als de truck voor andere doeleinden dan in de bedieningsinstructies worden gebruikt, moet er om gevaarlijke situaties te voorkomen eerst bij de fabrikant en, indien nodig, de bevoegde wettelijke instanties om goedkeuring worden gevraagd.

De maximaal te heffen last staat vermeld op het lastindicatieplaatje (lastschema) en mag niet worden overschreden; zie ook het hoofdstuk "Vóór het oppakken van een last".

Gebruik van de machine

Verantwoord gebruik tijdens slepen

Deze heftruck is geschikt voor het incidenteel trekken van aanhangwagens en is hiervoor uitgerust met een aanhangerkoppeling. Dit incidenteel trekken van aanhangwagens mag niet meer beslaan dan 2% van de dagelijkse bedrijfstijd. Als de heftruck vaker zal worden gebruikt voor het trekken van aanhangwagens, moet u hiervoor contact opnemen met de fabrikant.

De voorschriften voor het trekken van aanhangwagens moeten worden opgevolgd; zie het hoofdstuk "Aanhangwagens trekken".

Ongeoorloofd gebruik

Het bedrijf dat de machine gebruikt of de bestuurder, en niet de fabrikant, is verantwoordelijk voor elk gevaar dat voortvloeit uit een verkeerd gebruik.



OPMERKING

Let op de definitie van de volgende verantwoordelijke personen: "bedrijf dat de heftruck gebruikt" en "bestuurder".

Het gebruik van de machine voor andere dan de in deze bedieningsinstructies beschreven doeleinden is verboden.



GEVAAR

Er bestaat levensgevaar door van de rijdende heftruck te vallen!

- Het is verboden om personen met de heftruck mee te laten rijden.

De heftruck mag niet worden gebruikt in brand- of explosiegevaarlijke of corrosieve of zeer stoffige omgevingen.

Stapelen of ontstapelen is niet toegestaan op hellende oppervlakken of laadplatforms.

Gebruikslocatie

De heftruck mag in de open lucht worden gebruikt en met de juiste uitrusting ook in gebouwen.

Rijden op de openbare weg is slechts toegestaan als de uitrustingsvariant "voor het rijden op de weg" gemonteerd is.

Als de machine op de openbare weg moet worden gebruikt, moet hij voldoen aan de geldende nationale voorschriften van het land waar de machine wordt gebruikt.

De ondergrond moet voldoende draagvermogen hebben (beton, asfalt) en het oppervlak ervan moet ruw zijn. De routes, de werkomgevingen en de breedtes van de gangpaden moeten voldoen aan de specificaties in deze bedieningsinstructies; zie het hoofdstuk "Rijroutes".

Er mag op op- en aflopende hellingen worden gereden mits er wordt voldaan aan de vastgelegde gegevens en specificaties; zie het hoofdstuk "Rijroutes".

De heftruck is geschikt voor gebruik in landen variërend van noordse landen tot de tropen (temperatuurbereik: -12 °C tot +40 °C).

Deze heftruck is niet ontworpen voor gebruik in koelhuizen.

Het bedrijf dat de machine gebruikt, moet ervoor zorgen dat er in de gebruiksomgeving van de machine een afdoende brandbeveiliging voor de betreffende toepassing beschikbaar is. Afhankelijk van de toepassing moeten er aanvullende brandbeveiligingsmaatregelen aan de machine worden genomen. Neem bij twijfel contact op met de verantwoordelijke instanties.



OPMERKING

Let op de definitie van de volgende verantwoordelijke persoon: "bedrijf dat de heftruck gebruikt".

GEVAAR

Gevaar van een dodelijke vergiftiging!

Het is gevaarlijk om de motor in gesloten ruimtes te laten draaien. De motor verbruikt zuurstof en stoot kooldioxide, koolmonoxide en andere giftige gassen uit. Er bestaat levensgevaar!

- Gebruik de heftruck alleen in goed geventileerde ruimtes.

Gebruik van de machine

Gebruik van werkplatforms

WAARSCHUWING

Het gebruik van werkplatforms is wettelijk geregeld. Het gebruik van werkplatforms is alleen toegestaan indien de wet van het land waarin de heftruck wordt gebruikt dit toestaat.

- Volg de nationale wettelijke voorschriften op.
 - Voordat u werkplatforms gebruikt, dient u de toezichhoudende autoriteit van uw land te raadplegen.
-

Informatie over de documentatie

Omvang van de documentatie

- Originele bedieningsinstructies
- Originele bedieningsinstructies voor voorzetapparatuur (variant)
- Lijst van reserveonderdelen
- Afhankelijk van de uitrusting van de heftruck kunnen er ook "UPA"-bedieningsinstructies worden meegeleverd



OPMERKING

Raadpleeg de aanvullende informatie in de paragraaf "egels voor het bedrijf dat gemotoriseerde transportwerktuigen gebruikt".

Deze bedieningsinstructies beschrijven alle noodzakelijke maatregelen voor het veilig gebruiken en het goed onderhouden van de machine in alle mogelijke beschikbare varianten ten tijde van het ter perse gaan. Speciale uitvoeringen op verzoek van de klant (UPA) worden gedocumenteerd in aparte bedieningsinstructies. Neem bij vragen contact op met uw geautoriseerde servicecentrum.

Vul het op het typeplaatje vermelde productienummer en bouwjaar in in het daarvoor bedoelde veld:

Productienummer:

Bouwjaar:

Vermeld bij alle technische vragen het productienummer.

Elke machine wordt geleverd inclusief bedieningsinstructies. Deze instructies moeten zorgvuldig worden opgeborgen en te allen tijde beschikbaar zijn voor de bestuurder en het bedrijf dat de machine gebruikt. De plaats van bewaring is vermeld in het hoofdstuk "Overzichten".

Mochten de bedieningsinstructies zoekraken, moet het bedrijf dat de machine gebruikt onmiddellijk een vervangend exemplaar bij de fabrikant aanvragen.

Informatie over de documentatie

De bedieningsinstructies zijn opgenomen in de lijst van reserveonderdelen en kunnen als reserveonderdeel worden besteld.

Het bedienings- en onderhoudspersoneel moet goed met deze bedieningsinstructies vertrouwd worden gemaakt.

Het bedrijf dat de machine gebruikt, moet erop toezien dat alle gebruikers deze bedieningsinstructies ontvangen, gelezen en begrepen hebben.

Sla de complete documentatie veilig op en overhandig deze bij overdracht of verkoop van de machine aan het volgende bedrijf dat de machine zal gebruiken.



OPMERKING

Let op de definitie van de volgende verantwoordelijke personen: "bedrijf dat de heftruck gebruikt" en "bestuurder".

Dank u voor het lezen en opvolgen van deze bedieningsinstructies. Mocht u nog vragen of verbeteringsvoorstellen hebben, of als u eventuele fouten hebt ontdekt, kunt u contact opnemen met het geautoriseerde servicecentrum.

Aanvullende documentatie

Deze machine kan zijn uitgerust met ongeplande uitrusting (UPA) die afwijkt van de standaarduitrusting en/of de varianten.

De UPA kan bijvoorbeeld het volgende zijn:

- Speciale sensoren
- Speciale voorzetapparatuur
- Aanhangerkoppelingen
- Klantspecifieke voorzetapparatuur

In dit geval wordt de machine geleverd met extra documentatie. Dit kan een inlegvel zijn of aparte bedieningsinstructies.

De originele bedieningsinstructies van deze machine zijn onverminderd geldig voor het gebruik van standaarduitrusting en varianten. De bedienings- en veiligheidsinformatie in de originele bedieningsinstructies blijft onver-

minderd geldig, tenzij deze informatie wordt herroepen in deze aanvullende documentatie.

De eisen die worden gesteld aan de kwalificatie van personeel en de tijd voor onderhoud kunnen verschillen. Dit is vastgelegd in de aanvullende documentatie.

- Neem bij vragen contact op met uw geautoriseerde servicecentrum.

Uitgavedatum en actualiteit van de bedieningsinstructies

De uitgavedatum van deze bedieningsinstructies vindt u op de titelpagina.

STILL streeft er continu naar zijn heftrucks verder te ontwikkelen. Wijzigingen in de bedieningsinstructies zijn voorbehouden en claims op basis van de informatie en afbeeldingen in deze bedieningsinstructies kunnen niet worden gehonoreerd.

Neem contact op met uw geautoriseerde servicecentrum voor technische ondersteuning bij uw heftruck.

Auteurs- en handelsmerkrechten

Deze instructies mogen niet gereproduceerd, vertaald of voor derden toegankelijk gemaakt worden, ook niet in de vorm van uittreksels, behalve met uitdrukkelijke schriftelijke toestemming van de fabrikant.

Verklaring van gebruikte waarschuwingstermen

GEVAAR

Geeft aan dat de procedures strikt moeten worden gevolgd om levensgevaar te voorkomen.

WAARSCHUWING

Geeft aan dat de procedures strikt moeten worden gevolgd om verwondingsgevaar te voorkomen.

Informatie over de documentatie

LET OP

Geeft aan dat de procedures strikt moeten worden gevolgd om beschadiging en/of vernieling van materiaal te voorkomen.

OPMERKING

Voor technische vereisten die om bijzondere aandacht vragen.

MILIEUVOORSCHRIFT

Ter voorkoming van milieuvervuiling.

Lijst van afkortingen

OPMERKING

Deze lijst van afkortingen geldt voor alle soorten bedieningsinstructies. Niet alle hierin opgenomen afkortingen hoeven noodzakelijkerwijs in de bedieningsinstructies te staan.

Afkorting	Betekenis	Verklaring
ABE	Display- en bedieningspaneel	
ArbSchG	Arbeitsschutzgesetz	Duitse implementatie van EU-arborichtlijnen
Be-trSichV	Betriebssicherheitsverordnung	Duitse implementatie van de EU-richtlijn inzake arbeidsmiddelen
BG	Berufsgenossenschaft	Duitse verzekeringsmaatschappij voor bedrijven en werknemers
BGG	Berufsgenossenschaftlicher Grundsatz	Duitse principes en testspecificaties voor arbozaken
BGR	Berufsgenossenschaftliche Regel	Duitse voorschriften en aanbevelingen voor arbozaken
DGUV	Berufsgenossenschaftliche Vorschrift	Duitse voorschriften ter voorkoming van ongevallen
CE	Communauté Européenne	Bevestigt de overeenstemming met productspecifieke Europese richtlijnen (CE-markering)
CEE	Commission on the Rules for the Approval of the Electrical Equipment	Internationale commissie voor de keuring van elektrisch materiaal
DC	Direct Current	Gelijkstroom
DFÜ	Datenfernübertragung	Gegevensoverdracht op afstand
DIN	Deutsches Institut für Normung	Duits normalisatie-instituut

Afkorting	Betekenis	Verklaring
EG	Europese Gemeenschap	
EN	Europese norm	
FEM	Fédération Européene de la Manutention	Europese federatie van fabrikanten van materieel voor intern transport en opslag
F_{\max}	maximum Force	Maximumvermogen
GAA	Gewerbeaufsichtsamt	Duitse instantie voor het bewaken/uitvaardigen van voorschriften ter bescherming van werknemers, milieu en consumenten
GPRS	General Packet Radio Service	Overdracht van gegevenspakketten in draadloze netwerken
ID-nr.	ID-nummer	
ISO	International Organization for Standardization	Internationaal normalisatie-instituut
LAN	Local Area Network	Local Area Network
K_{pA}	Meetonzekerheid van geluidsdrumniveaus	
LED	Light Emitting Diode	Light Emitting Diode
L_p	Geluidsdrumniveau op de werkplek	
L_{pAZ}	Gemiddeld continu geluidsdrumniveau in het bestuurderscompartiment	
LSP	Lastzwaartepunt	Afstand van het lastzwaartepunt tot de voorzijde van de voorbrug
MAC	Maximaal aanvaardbare concentratie op de werkplek	Maximaal toegestane luchtconcentraties van een stof op de werkplek
Max.	Maximaal	Hoogste waarde van een hoeveelheid
Min.	Minimaal	Laagste waarde van een hoeveelheid
PIN	Personal Identification Number	Persoonlijk identificatienummer
PBM	Persoonlijke beschermingsmiddelen	
SE	Super-Elastic	Superelastische banden (volrubber banden)
SIT	Snap-In Tyre	Banden voor eenvoudigere montage, zonder losse velgdelen
StVZO	Straßenverkehrs-Zulassungs-Ordnung	Duitse voorschriften voor goedkeuring van voertuigen voor de openbare weg
TRGS	Technische Regel für Gefahrstoffe	Verordening inzake gevaarlijke stoffen, geldig voor de Bondsrepubliek Duitsland
VDE	Verband der Elektrotechnik Elektronik Informationstechnik	Duitse technische/wetenschappelijke organisatie

Informatie over de documentatie

Afkorting	Betekenis	Verklaring
VDI	Verein Deutscher Ingenieure	Duitse technische/wetenschappelijke organisatie
VDMA	Verband Deutscher Maschinen- und Anlagenbau e.V.	Duitse brancheorganisatie voor de machine- en installatiebouw
WLAN	Wireless LAN	Wireless Local Area Network

Definiëring van de richtingen

De richtingen "vooruit" (1), "achteruit" (3), "rechts" (2) en "links" (4) hebben betrekking op de plaats van de onderdelen gezien vanuit het bestuurderscompartiment; de last bevindt zich aan de voorzijde.

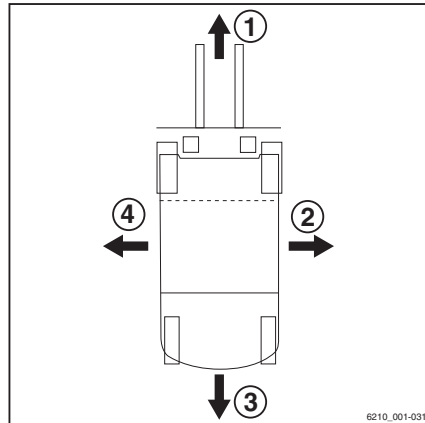

Schematische afbeeldingen

Overzicht van functies en werkzaamheden

In deze documentatie wordt de volgorde (meestal opeenvolgend) van bepaalde functies of bedieningshandelingen uitgelegd. Ter verduidelijking van deze procedures worden er schematische afbeeldingen van een vorkheftruck gebruikt.

OPMERKING

Deze schematische afbeeldingen zijn niet representatief voor de constructie van de in deze documentatie beschreven machine. De schematische afbeeldingen zijn uitsluitend bedoeld ter verduidelijking van procedures.

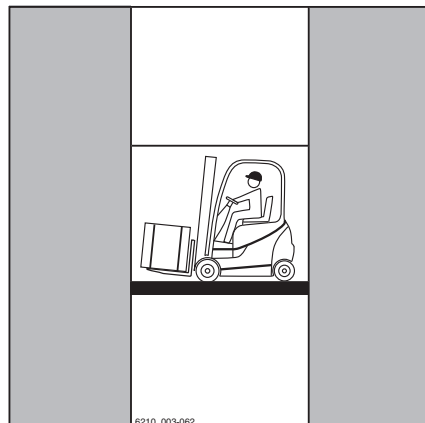

Overzicht van het display- en bedieningspaneel

OPMERKING

De overzichten van bedrijfstoestanden en waarden in het display van het display- en bedieningspaneel zijn slechts voorbeelden en deels afhankelijk van de uitrusting van de heftruck. Hierdoor kunnen de getoonde displays van de actuele bedrijfstoestanden en waarden variëren. Informatie die niet relevant is voor beschrijvingen wordt niet weergegeven.

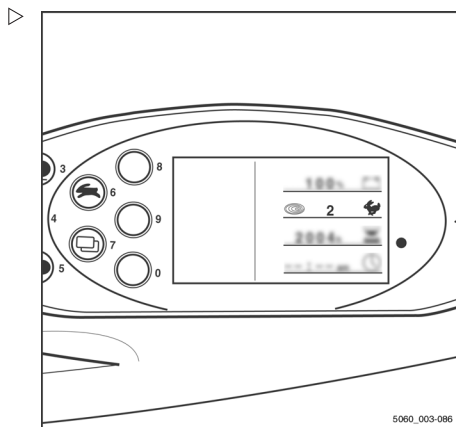

Milieuoverwegingen

Milieuoverwegingen

Verpakking

Bij aflevering van de heftruck zijn bepaalde onderdelen verpakt ter bescherming tijdens het transport. Deze verpakking moet volledig worden verwijderd voordat de heftruck voor het eerst wordt gestart.



MILIEUVOORSCHRIFT

Het verpakkingsmateriaal moet na levering van de heftruck op de juiste manier worden afgevoerd.

Afvoeren van componenten en batterijen

De heftruck is samengesteld uit verschillende materialen. Als er componenten of batterijen moeten worden vervangen en afgevoerd, moeten deze:

- afgevoerd,
- behandeld of
- gerecycled volgens de regionale en nationale voorschriften.



OPMERKING

Houd u aan de documentatie van de batterijfabrikant voor het afvoeren van batterijen.



MILIEUVOORSCHRIFT

Wij adviseren om voor het afvoeren een gespecialiseerd afvalverwerkingsbedrijf in te schakelen.

2

Veiligheid

Definitie van de verantwoordelijke personen

Definitie van de verantwoordelijke personen

Bedrijf dat de heftruck gebruikt

Het bedrijf dat de heftruck gebruikt, is de natuurlijke of wettelijke persoon of groep die met de heftruck werkt of in wiens opdracht met de heftruck wordt gewerkt.

Het bedrijf dat de heftruck gebruikt, moet erop toezien dat de heftruck uitsluitend wordt ingezet voor het beoogde gebruiksdoel ervan en in overeenstemming met de veiligheidsvoorschriften in deze bedieningsinstructies.

De bedrijfsleiding moet ervoor zorgen dat alle gebruikers de veiligheidsinformatie lezen en begrijpen.

Het bedrijf is verantwoordelijk voor de planning en correcte uitvoering van regelmatige veiligheidscontroles.

Wij adviseren om de nationale uitvoeringsvoorschriften op te volgen.

Specialist

Als gekwalificeerde personen gelden service-monteurs of personen die aan de volgende vereisten voldoen:

- Een afgeronde beroepsopleiding aan de hand waarvan de professionele kennis van de betreffende persoon kan worden aangetoond. Als bewijs geldt een vakdiploma of soortgelijk document.
- Beroepservaring waaruit blijkt dat de betreffende persoon aantoonbaar gedurende een bepaalde tijd praktische ervaring met heftrucks heeft opgedaan. Gedurende deze tijd is de betreffende persoon vertrouwd geraakt met een breed scala aan symptomen die controle vergen, bijvoorbeeld op basis van de resultaten van een gevarenbeoordeling of een dagelijkse controle.
- Recente beroepservaring met het controleren van het betreffende machinetype en een desbetreffende bijscholing zijn essentieel. De gekwalificeerde persoon moet ervaring hebben in het uitvoeren van de betreffende controle of vergelijkbare controles. Bovendien dient een dergelijke per-

soon op de hoogte te zijn van de nieuwste technologische ontwikkelingen met betrekking tot de te controleren machine en van de gevaren die een dergelijke controle met zich meebrengt.

Bestuurders

Deze machine mag alleen worden gebruikt door daarvoor geschikte personen van ten minste 18 jaar die daarin zijn getraind, die over aantoonbare vaardigheden beschikken in het rijden met heftrucks en het hanteren van lasten en die door het bedrijf dat de machine gebruikt, of door een geautoriseerde vertegenwoordiger daarvan, daarmee zijn belast. Daarnaast is een specifieke kennis van de te bedienen machine vereist.

Aan de trainingsvereisten volgens §3 van de Duitse arbeidsomstandighedenwet en volgens §9 van de Duitse verordening betreffende de veiligheid op de werkplek is voldaan indien de bestuurder is getraind overeenkomstig de criteria van BGG 925 van de Duitse werkgeversverzekeringen. Volg de voorschriften van uw land op.

Rechten en plichten van en voorschriften voor de bestuurder

De bestuurder dient goed op de hoogte te zijn van zijn rechten en plichten.

De bestuurder dient over de benodigde rechten te beschikken.

De bestuurder dient persoonlijke beschermingsmiddelen te gebruiken (beschermende kleding, veiligheidsschoenen, veiligheidshelm, veiligheidsbril, handschoenen) die zijn afgestemd op de betreffende omstandigheden, taak en te heffen last. Er dient stevig schoeisel te worden gedragen om te garanderen dat er op veilige wijze kan worden gereden en geremd.

De bestuurder moet vertrouwd zijn met de bedieningsinstructies, en hij moet te allen tijde toegang hiertoe hebben.

Definitie van de verantwoordelijke personen

De bestuurder moet:

- de bedieningshandleiding hebben gelezen en begrepen,
- zich vertrouwd hebben gemaakt met de veilige bediening en besturing van de machine
- zowel lichamelijk als geestelijk in staat zijn om veilig met de machine te rijden

GEVAAR

Het gebruik van drugs en alcohol en van medicijnen die het reactievermogen beïnvloeden, beperken de geschiktheid om een heftruck te besturen!

Personen onder invloed van voornoemde middelen mogen nooit aan of met een heftruck werken.

Verbod voor onbevoegden

De bestuurder is gedurende zijn gehele werktijd verantwoordelijk voor de machine. Hij mag niet toestaan dat niet-geautoriseerde personen de machine bedienen.

Wanneer hij de machine verlaat, dient de bestuurder ervoor te zorgen dat onbevoegde personen de machine niet kunnen gebruiken, bijvoorbeeld door de contactsleutel uit het contactslot te trekken.

Basisprincipes voor een veilig gebruik

Verzekeringsdekking voor gebruik op het bedrijfsterrein

Veel bedrijfsterreinen zijn beperkt openbare verkeersgebieden.



OPMERKING

Vraag bij de aansprakelijkheidsverzekering van uw onderneming na of de verzekering de schade dekt die uw heftruck op een beperkt openbaar terrein aan derden toebrengt.

Veranderingen en montage achteraf

Als uw heftruck wordt gebruikt voor werkzaamheden die niet in de richtlijnen of in deze instructies worden genoemd en daarvoor moet worden veranderd of uitgebreid, moet u zich ervan bewust zijn dat elke verandering aan de constructie van de machine het rijgedrag en de stabiliteit van de heftruck kan beïnvloeden en tot ongevallen kan leiden.

Neem daarom eerst contact op met uw servicecentrum.

Veranderingen die onder andere de stabiliteit, het hefvermogen en de veiligheidssystemen negatief beïnvloeden, mogen niet zonder toestemming van de fabrikant worden aangebracht.

De heftruck mag alleen worden omgebouwd na schriftelijke goedkeuring van de fabrikant. Indien nodig moet de goedkeuring van de verantwoordelijke officiële instantie worden verkregen.

Veranderingen aan de remmen, de stuurinrichting of de bedieningselementen, in het zicht rondom, aan uitrustingsvarianten en aan voorzetapparatuur zijn eveneens niet toegestaan zonder voorafgaande schriftelijke toestemming van de fabrikant.

Wij waarschuwen tegen montage en gebruik van veiligheidssystemen die niet door de fabrikant zijn goedgekeurd.

Basisprincipes voor een veilig gebruik

GEVAAR

Verwondingsgevaar!

Zelfs bij gebruik van een goedgekeurd veiligheidssysteem bestaat er een bepaald restrisico dat de bestuurder gewond raakt wanneer de heftruck kantelt. Dit verwondingsgevaar kan worden verminderd door het gecombineerde gebruik van het veiligheidssysteem en de veiligheidsgordel. De veiligheidsgordel biedt extra bescherming wanneer de heftruck ergens tegenaan rijdt of van bijv. een laadperron valt.

- Draag daarom ook de veiligheidsgordel.

Als er aan de heftruck wordt gelast, moeten de batterij en alle aansluitingen op de elektronische besturingskaarten absoluut worden losgekoppeld. Neem contact op met het servicecentrum.

GEVAAR

Als de heftruck geen beschermdak heeft, bestaat er levensgevaar als er een last van een hefhoogte van 1800 mm of hoger naar beneden valt.

Gebruik van de vorkheftruck zonder beschermdak bij een hefhoogte van meer dan 1800 mm is verboden.

- Bij hefhoogtes van 1800 mm en hoger mogen er uitsluitend heftrucks met beschermdak worden gebruikt

Indien de onderneming van de fabrikant wordt geliquideerd en niet door een andere rechtspersoon wordt overgenomen, kan het bedrijf dat de heftruck gebruikt de heftruck (laten) veranderen.

Daarvoor moet het bedrijf dat de heftruck gebruikt, voldoen aan de volgend voorwaarden:

Constructiedocumenten, testdocumenten en montage-instructies met betrekking tot de aanpassing moeten worden gearhiveerd en te allen tijde toegankelijk zijn.

Controleer of het lastindicatieplaatje, de informatiestickers, de waarschuwingsplaatjes en de bedieningsinstructies overeenstemmen met de aangebrachte veranderingen, en pas ze indien nodig aan.

De aanpassing moet worden geconstrueerd, gecontroleerd en geïmplementeerd door een in heftrucks gespecialiseerd constructiebureau en overeenkomstig de ten tijde van de

veranderingen geldende normen en richtlijnen.

Op de heftruck moet permanent een informatiesticker met de volgende informatie aanwezig zijn:

- Aard van de aanpassing
- Datum van de aanpassing
- Naam en adres van de onderneming die de aanpassing heeft uitgevoerd.

Veranderingen aan het bescherm- dak en belasting van het dak

GEVAAR

**Bij een defect aan het bescherm-
dak door een vallende last of het kantelen van de heftruck bestaat er levensgevaar voor de bestuurder. Er bestaat levensgevaar!**

Lassen aan of boren in het bescherm-
dak verandert de materiaaleigenschappen en het constructieontwerp van het bescherm-
dak. Bij een te zware belasting door vallende lasten of het kantelen van de heftruck, kan het veranderde bescherm-
dak knikken waardoor het dak de bestuurder niet meer beschermt.

- Las niet aan het bescherm-
dak.
- Boor niet in het bescherm-
dak.

LET OP

Zware belastingen beschadigen het bescherm-
dak! Om de stabiliteit van het bescherm-
dak te allen tijde te waarborgen, mag er alleen iets op het bescherm-
dak worden gemonteerd als de fabrikant het constructieontwerp heeft getest en zijn goedkeuring heeft verleend.

- Vraag het geautoriseerde servicecentrum om advies over montage op het bescherm-
dak.

Waarschuwing met betrekking tot niet-originele onderdelen

Originele onderdelen, voorzetapparaten en accessoires zijn speciaal voor deze heftruck ontworpen. Wij wijzen u er nadrukkelijk op dat onderdelen, voorzetapparaten en accessoires

Basisprincipes voor een veilig gebruik

van andere fabrikanten niet zijn getest en goedgekeurd door STILL.

▲ LET OP

Het monteren en/of gebruiken van dergelijke producten kan daarom de ontwerpkenmerken van uw machine negatief beïnvloeden en daardoor de actieve en/of passieve rijveiligheid in gevaar brengen.

Wij raden u aan om de fabrikant en, indien nodig, de bevoegde instanties om goedkeuring te vragen voordat u dergelijke onderdelen monteert. De fabrikant aanvaardt geen enkele aansprakelijkheid voor enige schade ten gevolge van het zonder toestemming gebruiken van niet-originele onderdelen of accessoires.

Beschadiging, defecten en misbruik van veiligheidssystemen

Schade aan of andere defecten van de heftruck of voorzetapparatuur moeten onmiddellijk worden gemeld bij het toezichthoudend personeel of de verantwoordelijke beheerder van de heftruckvloot, zodat zij het defect kunnen laten verhelpen.

Heftrucks en voorzetapparaten die niet goed werken of waarmee niet veilig kan worden gereden, mogen niet worden gebruikt tot zij afdoende zijn gerepareerd.

Veiligheidssystemen en -schakelaars mogen niet worden verwijderd of gedeactiveerd.

Vaste instelwaarden mogen alleen worden gewijzigd met goedkeuring van de fabrikant.

Werkzaamheden aan de elektrische installatie (bijv. het aansluiten van een radio, extra schijnwerpers etc.) zijn alleen toegestaan na schriftelijke goedkeuring van de fabrikant. Alle ingrepen aan het elektrisch systeem moeten worden gedocumenteerd.

Ook wanneer zij kunnen worden verwijderd, mogen dakpanelen niet worden verwijderd, omdat zij zijn ontworpen als bescherming tegen kleine vallende voorwerpen.

Banden

GEVAAR

Risico voor de stabiliteit!

Het niet opvolgen van de volgende informatie en instructies kan leiden tot stabiliteitsverlies. De machine kan kantelen; ongevalrisico!

De volgende factoren kunnen leiden tot stabiliteitsverlies en zijn daarom **verboden**:

- Verschillende banden op dezelfde as, bijv. luchtbanden en superelastische banden
- Banden die niet zijn goedgekeurd door de fabrikant
- Overmatige bandenslijtage
- Banden van inferieure kwaliteit
- Veranderen van velgdelen
- Combineren van velgdelen van verschillende fabrikanten

De volgende regels moeten in acht worden genomen om de stabiliteit te garanderen:

- Gebruik op dezelfde as uitsluitend banden met gelijkmatige en toegestane bandenslijtage
- Gebruik op dezelfde as uitsluitend wielen en banden van hetzelfde type, bijv. alleen superelastische banden
- Gebruik alleen door de fabrikant aanbevolen wielen en banden
- Gebruik uitsluitend hoogwaardige producten

Door de fabrikant goedgekeurde wielen en banden vindt u op de onderdelenlijst. Als er andere wielen of banden moeten worden gebruikt, moet hiervoor van tevoren bij de fabrikant om goedkeuring worden gevraagd.

- Neem hiervoor contact op met het geautoriseerde servicecentrum.

Let er bij het verwisselen van wielen of banden op dat de heftruck hierdoor niet naar een kant overhelst (vervang bijvoorbeeld altijd tegelijkertijd de linker en rechter wielen of banden). Wijzigingen mogen uitsluitend worden uitgevoerd na overleg met de fabrikant.

Basisprincipes voor een veilig gebruik

Als het bandtype op één as wordt vervangen, bijvoorbeeld superelastische banden door luchtbanden, moet het lastschema dienovereenkomstig worden aangepast.

- Neem hiervoor contact op met het geautoriseerde servicecentrum.

Medische apparatuur

WAARSCHUWING

Er kunnen elektromagnetische storingen in medische apparaten optreden!

Gebruik alleen apparatuur die voldoende beschermd is tegen elektromagnetische storing.

Medische apparatuur, zoals pacemakers of gehoorapparaten, werken mogelijk niet goed wanneer de machine in bedrijf is.

- Vraag uw arts of de fabrikant van de medische apparatuur of de medische apparatuur voldoende beschermd is tegen elektromagnetische storing.

Wees voorzichtig bij de omgang met gasveren en accumulators

WAARSCHUWING

Gasveren staan onder hoge druk. Bij verkeerd verwijderen daarvan neemt het verwondingsgevaar toe.

Voor een gemakkelijkere bediening worden diverse functies van uw machine ondersteund door gasveren. Gasveren zijn complexe componenten met een hoge inwendige druk (tot 300 bar). Zij mogen onder geen omstandigheden worden geopend zonder uitdrukkelijke instructie daartoe, en zij mogen uitsluitend in onbelaste toestand worden gemonteerd. Indien nodig zal het geautoriseerde servicecentrum de gasveer volgens de voorschriften drukloos maken voordat deze wordt gedemonteerd. Gasveren moeten drukloos worden gemaakt voordat zij worden gerecycled.

- Voorkom beschadiging, zijwaartse krachten, knikken, temperaturen boven 80 °C en ernstige vervuiling.
- Beschadigde of defecte gasveren moeten onmiddellijk worden vervangen.
- Neem contact op met het geautoriseerde servicecentrum.

WAARSCHUWING

Accumulators staan onder hoge druk. Bij een verkeerde montage van een accumulator neemt het verwondingsgevaar toe.

Voordat er aan de accumulator wordt gewerkt, moet deze drukloos worden gemaakt.

- Neem contact op met het geautoriseerde servicecentrum.

Lengte van de vorken

GEVAAR

Ongevallenrisico door een verkeerde selectie van vorken!

- De vorken moeten overeenkomen met de diepte van de last.

Als de vorken te kort zijn, kan de opgepakte last van de vorken vallen. Er moet bovendien rekening worden gehouden met het feit dat het lastzwaartepunt door dynamische krachten kan verschuiven, bijvoorbeeld tijdens het

Basisprincipes voor een veilig gebruik

remmen. Een last die anders veilig op de vorken rust, kan dan naar voren schuiven en vallen.

Als de vorken te lang zijn, kunnen deze in laadeenheden achter de op te pakken last reiken. Deze laadeenheden zullen dan omvallen wanneer de last wordt geheven.

- Neem voor hulp bij het kiezen van de juiste vorken contact op met het gekwalificeerde servicecentrum.

Restrisico

Overige gevaren en risico's

Ondanks zorgvuldig werken en het opvolgen van de normen en voorschriften kunnen verdere risico's tijdens het gebruik van de machine niet volledig worden uitgesloten.

De machine en alle overige systeemcomponenten voldoen aan de actuele veiligheidsvereisten. Desondanks kan ook bij gebruik voor de beoogde doeleinden en het opvolgen van alle instructies een restrisico niet worden uitgesloten.

Ook buiten de directe gevarenzone van de machine zelf kan een restrisico niet worden uitgesloten. Personen in het gebied rondom de machine moeten derhalve extra op de machine letten, zodat zij in geval van een storing, incident of defect etc. onmiddellijk kunnen reageren.

WAARSCHUWING

Alle personen die zich in de buurt van de machine bevinden, moeten op deze uit het gebruik van de machine voortvloeiende risico's worden gewezen.

Tevens verwijzen wij naar de veiligheidsvoorschriften in deze bedieningsinstructies.

De risico's kunnen zijn:

- Ontsnappen van vloeistoffen als gevolg van lekkage, leidingbreuk, gescheurde reservoirs etc.
- Ongevalrisico tijdens het rijden over een lastige ondergrond, zoals hellingen en gladde of onregelmatige oppervlakken, of door slecht zicht etc.
- Vallen, struikelen etc. wanneer er met de heftruck wordt gereden, met name bij regen of sneeuw, bij lekkende vloeistoffen of op bevroren ondergronden
- Brand- en explosiegevaar door batterijen en elektrische spanningen
- Menselijke fouten door het niet naleven van de veiligheidsvoorschriften.
- Niet-gerepareerde schade of defecte en versleten componenten.
- Ontoereikende onderhouds- of testinspanningen

Restrisico

- Gebruik van verkeerde vloeistoffen en smeermiddelen
- Overschrijding van testintervallen

De fabrikant is niet verantwoordelijk voor ongevallen met de heftruck voortvloeiend uit het bewust of door onachtzaamheid negeren van deze voorschriften door het bedrijf dat de heftruck gebruikt.

Stabiliteit

De stabiliteit van de machine is getest volgens de nieuwste technologische normen en is gegarandeerd als u uw machine op de juiste manier en voor de beoogde doeleinden gebruikt. In deze normen wordt alleen rekening gehouden met de dynamische en statische kantelkrachten die kunnen optreden tijdens het gebruik van de machine volgens de bedieningsinstructies en volgens het gebruiksdoel. Het door verkeerde bediening of verkeerd gebruik optredende risico het kantelmoment te overschrijden, kan echter nooit worden uitgesloten.

Door de volgende handelingen kan stabiliteitsverlies worden voorkomen of tot een minimum worden beperkt:

- Zet de last altijd vast om glijden te voorkomen, bijv. met behulp van sjobanden.
- Transporteer instabiele lasten altijd in daarvoor geschikte containers.
- Rijd altijd langzaam bij het nemen van bochten.
- Rijd met gedaalde last.
- Lijn de last zo centraal mogelijk uit met de machine, ook bij sideshifts, en transporteer de last in deze positie.
- Voorkom draaien en schuin over hellingen rijden.
- Zorg dat de last nooit naar beneden wijst bij het rijden op hellingen.
- Pak alleen lasten met een toegestane breedte op.
- Wees altijd voorzichtig bij het transporteren van hangende lasten.

- Rijd niet over randen van opritten of treden.

Speciale risico's bij het gebruik van de heftruck en voorzetapparatuur

Telkens wanneer de heftruck op een andere manier dan voor het beoogde gebruiksdoel wordt gebruikt, en in gevallen waarin de bestuurder er niet zeker van is dat hij de heftruck naar behoren en zonder kans op ongevallen kan gebruiken, moet er bij de fabrikant van de heftruck en de fabrikant van het voorzetapparaat om goedkeuring worden gevraagd.

Restrisico

Overzicht van gevaren en tegenmaatregelen

OPMERKING

Deze tabel is bedoeld als hulpmiddel bij het beoordelen van de gevaren in uw bedrijf en geldt voor alle machinetypes. Hij maakt geen aanspraak op volledigheid.

- Volg de voorschriften op van het land waarin de machine wordt gebruikt.

Gevaar	Maatregel	Afvinken ✓ Voltooid - Niet van toepassing	Opmerkingen
De uitrusting van de heftruck voldoet niet aan de lokale vereisten	Controleren	○	Indien u twijfelt, raadpleeg dan de verantwoordelijke inspectie-afdeling of de verzekering van uw bedrijf
Bestuurder met onvoldoende vaardigheden en kwalificaties	Bestuurderstraining (zittend en staand)	○	BGG 925 Rijbewijs VDI 3313
Gebruik door niet-geautoriseerde personen	Toegang met sleutel alleen voor bevoegde personen	○	
Heftruck niet in een veilige gebruikstoestand	Herhalingstest en verhelpen van gebreken	○	Duitse bedrijfsveiligheidsverordening (Be-trSichV)
Valgevaar bij gebruik van werkplatforms	Opvolgen van de nationale voorschriften (verschillende nationale wetgeving)	○	Duitse bedrijfsveiligheidsverordening (Be-trSichV) en de werkgeversverzekeringen
Zicht belemmerd door last	Resourceplanning	○	Duitse bedrijfsveiligheidsverordening (Be-trSichV)

Gevaar	Maatregel	Afvinken √ Voltooid - Niet van toepassing	Opmerkingen
Verontreinigde lucht	Beoordeling van dieseluitleatgassen	O	Technische voorschriften voor gevaarlijke stoffen (TRGS) 554 en de Duitse bedrijfsveiligheidsverordening (BetrSichV)
	Beoordeling van LPG-uitlaatgassen	O	Duitse lijst met MAC-waarden (MAK-Liste) en de Duitse bedrijfsveiligheidsverordening (BetrSichV)
Ongeoorloofd gebruik (onjuist gebruik)	Vertrouwd maken met de bedieningsinstructies	O	Duitse bedrijfsveiligheidsverordening (BetrSichV) en de Duitse arbeidsomstandighedenwet (ArbSchG)
	Schriftelijke opdracht/instructies voor de bestuurder	O	Duitse bedrijfsveiligheidsverordening (BetrSichV) en de Duitse arbeidsomstandighedenwet (ArbSchG)
	Neem de Duitse bedrijfsveiligheidsverordening (BetrSichV), de bedieningsinstructies en de regels van de Duitse brancheorganisatie voor de machine- en installatiebouw (VDMA) in acht	O	
Tijdens het tanken			
a) Diesel	Neem de Duitse bedrijfsveiligheidsverordening (BetrSichV), de bedieningsinstructies en de regels van de Duitse brancheorganisatie voor de machine- en installatiebouw (VDMA) in acht	O	

Restrisico

Gevaar	Maatregel	Afvinken √ Voltooid - Niet van toepassing	Opmerkingen
b) LPG	Neem voorschrift D34 van de Duitse wettelijke ongevalverzekering (DGUV), de bedieningsinstructies en de regels van de Duitse brancheorganisatie voor de machine- en installatiebouw (VDMA) in acht	O	
Tijdens het opladen van de tractiebatterij	Neem de Duitse bedrijfsveiligheidsverordening (BetSichV), de bedieningsinstructies en de regels van de Duitse brancheorganisatie voor de machine- en installatiebouw (VDMA) in acht	O	Voorschrift 0510 van de Duitse brancheorganisatie voor elektrotechniek, elektronica en informatietechnologie (VDE): in het bijzonder - Voor voldoende ventilatie zorgen - Isolatiewaarde binnen het toegestane bereik
Bij het gebruik van batterijladers	Neem de Duitse bedrijfsveiligheidsverordening (BetSichV), voorschrift 104 van de Duitse overkoepelende organisatie van werkgeversverzekeringen en de bedieningsinstructies in acht	O	Duitse bedrijfsveiligheidsverordening (BetSichV) en voorschrift 104 van de Duitse overkoepelende organisatie van werkgeversverzekeringen
Bij het parkeren van LPG-heftrucks	Neem de Duitse bedrijfsveiligheidsverordening (BetSichV), voorschrift 104 van de Duitse overkoepelende organisatie van werkgeversverzekeringen en de bedieningsinstructies in acht	O	Duitse bedrijfsveiligheidsverordening (BetSichV) en voorschrift 104 van de Duitse overkoepelende organisatie van werkgeversverzekeringen
Bij transportsystemen zonder bestuurder			
Kwaliteit van rijweg onvoldoende	Rijwegen reinigen/vrijmaken	O	Duitse bedrijfsveiligheidsverordening (BetSichV)

Gevaar	Maatregel	Afvinken √ Voltooid - Niet van toepassing	Opmerkingen
Lastdrager ver-keerd/verschoven	Last opnieuw op de pallet plaatsen	O	Duitse bedrijfsveiligheidsverordening (BetrSichV)
Onvoorspelbaar rijgedrag	Personeelstraining	O	Duitse bedrijfsveiligheidsverordening (BetrSichV)
Rijwegen geblokkeerd	Rijwegen markeren Rijwegen vrijhouden	O	Duitse bedrijfsveiligheidsverordening (BetrSichV)
Elkaar kruisende rijwegen	Voorrangregeling bekendmaken	O	Duitse bedrijfsveiligheidsverordening (BetrSichV)
Geen herkenning van personen bij het opslaan en verwijderen van lasten	Personeelstraining	O	Duitse bedrijfsveiligheidsverordening (BetrSichV)

Gevaar voor personeel

Volgens de Duitse bedrijfsveiligheidsverordening (BetrSichV) en de Duitse arbeidsomstandighedenwet (ArbSchG) moet het bedrijf dat de machine gebruikt de gevaren tijdens het gebruik vaststellen en beoordelen en vervolgens de noodzakelijke gezondheids- en veiligheidsmaatregelen voor het personeel treffen (BetrSichVO). Het bedrijf moet daarom de juiste bedieningsinstructies opstellen (§ 6 ArbSchG) en de bestuurder hierover informeren. Er moet een verantwoordelijke persoon worden aangewezen.



OPMERKING

Let op de definitie van de volgende verantwoordelijke personen: "bedrijf dat de heftruck gebruikt" en "bestuurder".

De constructie en de uitrusting van de machine voldoen aan de Machinerichtlijn 2006/42/EG, wat wordt aangegeven door de CE-markering. Deze elementen vallen daarom niet binnen het kader van de gevarenbeoordeling. Voorzetapparatuur heeft een eigen CE-markering en valt daarom eveneens niet binnen dit kader. Het bedrijf dat de machine

Restrisico

gebruikt, moet echter het type en de uitrusting van machines zodanig kiezen, dat deze voldoen aan de lokale gebruiksvoorschriften.

Het resultaat moet schriftelijk worden vastgelegd (§ 6 ArbSchG). Wanneer machines onder vergelijkbare gevaarlijke omstandigheden worden gebruikt, mogen de resultaten worden samengevat. Dit overzicht (zie het hoofdstuk "Overzicht van gevaren en tegenmaatregelen") dient ter ondersteuning bij het voldoen aan de vereisten van dit voorschrift. Het overzicht noemt de belangrijkste gevaren die meestal de oorzaak van ongevallen zijn wanneer de voorschriften niet worden opgevolgd. Wanneer er op een bepaalde werkplek andere ernstige gevaren bestaan, moet ook hiermee rekening worden gehouden.

Op veel werkplekken zijn de gebruiksomstandigheden voor heftrucks verregaand gelijk, zodat de gevaren in één overzicht kunnen worden samengevat. Er dient tevens rekening te worden gehouden met de informatie van de verzekering van uw bedrijf betreffende dit onderwerp.

Veiligheidsinspecties

Regelmatige veiligheidsinspectie van de heftruck



Veiligheidsinspectie op basis van tijd en ongebruikelijke voorvallen

Het bedrijf dat de machine gebruikt, moet ervoor zorgen dat de machine ten minste eenmaal per jaar of na bijzondere voorvallen wordt gecontroleerd door een specialist.

Als onderdeel van de inspectie dient de technische staat van de heftruck volledig te worden gecontroleerd voor wat betreft de ongevalveiligheid. Daarnaast moet de heftruck grondig worden gecontroleerd op eventuele beschadigingen door een verkeerd gebruik. Er moet een testlogboek worden aangelegd. De resultaten van de inspectie moeten worden bewaard tot na de tweede inspectie die op de desbetreffende inspectie volgt.

De inspectiedatum wordt op een sticker op de heftruck aangegeven.

- Laat door het servicecentrum periodieke veiligheidsinspecties van de heftruck uitvoeren.
- Houd u aan de richtlijnen voor controles van uw heftruck volgens FEM 4.004.

Het bedrijf dat de heftruck gebruikt, moet ervoor zorgen dat mankementen onmiddellijk worden verholpen.

- Neem contact op met het servicecentrum.



OPMERKING

Volg de nationale voorschriften van uw land op!



Regelmatige veiligheidsinspectie van de LPG-installatie uitvoeren

Technische veiligheidsinspectie van het LPG-systeem

Het bedrijf dat de heftruck gebruikt, moet de LPG-installatie laten controleren door een gekwalificeerde persoon. Volg de voorschriften van het land in kwestie op! In Duitsland dient het systeem te worden gecontroleerd volgens § 37 van BGV D34 "Unfallverhütungsvorschrift für die Verwendung von Flüssiggas" (voorschriften ter voorkoming van ongevallen met betrekking tot het gebruik van LPG) gepubliceerd door de Duitse overkoepelende organisatie van werkgeversverzekeringen.



OPMERKING

Let op de definitie van de volgende verantwoordelijke personen: "bedrijf dat de heftruck gebruikt" en "gekwalificeerde persoon".

De LPG-installatie moet worden gecontroleerd:

- Met regelmatige intervallen, maar ten minste een keer per jaar
- Na reparaties die het veilig gebruik kunnen beïnvloeden
- Na wijzigingen die het veilig gebruik kunnen beïnvloeden
- Na een stilstand van meer dan een jaar.

Er wordt op de volgende punten gecontroleerd: goede staat, lekdichtheid, werking, installatie en goede werking van de veiligheidsvoorzieningen.

De resultaten van de inspectie moeten worden neergelegd in een inspectierapport volgens BGG 936 (volg de toepasselijke nationale voorschriften op). De resultaten moeten worden bewaard tot de volgende inspectie. De inspectierapporten moeten te allen tijde kunnen worden ingezien door de bevoegde instanties.

Het type en de omvang van de tests kunnen per land verschillen. Houd u bij het gebruik van LPG-heftrucks aan de wettelijke voorschriften in de desbetreffende landen.

Het bedrijf dat de machine gebruikt, moet ervoor zorgen dat mankementen onmiddellijk worden verholpen. Neem in geval van defecten contact op met het geautoriseerde servicecentrum.

Regelmatige controle van de concentratie schadelijke stoffen in de uitlaatgassen

Het bedrijf dat de heftruck gebruikt, moet ervoor zorgen dat de concentratie schadelijke stoffen in de uitlaatgassen met regelmatige intervallen, maar ten minste om de zes maanden, door een gekwalificeerde persoon wordt gecontroleerd. Volg de voorschriften van het land in kwestie op! In Duitsland dient er te worden gecontroleerd volgens § 37 van BGV D34 'Unfallverhütungsvorschrift für die Verwendung von Flüssiggas' (voorschriften ter voorkoming van ongevallen met betrekking tot het gebruik van LPG) gepubliceerd door de Duitse overkoepelende organisatie van werkgeversverzekeringen.

Het type en de omvang van de tests kunnen per land verschillen. Houd u bij het gebruik van LPG-heftrucks aan de wettelijke voorschriften in de desbetreffende landen.



OPMERKING

Let op de definitie van de volgende verantwoordelijke personen: "bedrijf dat de heftruck gebruikt" en "gekwalificeerde persoon".

Isolatie-test

De isolatie van de heftruck moet over voldoende isolatieweerstand beschikken. Daarom dient er ten minste éénmaal per jaar een isolatie-test te worden uitgevoerd in overeenstemming met DIN EN 1175 en DIN 43539, VDE 0117 en VDE 0510.



OPMERKING

Neem contact op met uw servicecentrum om een isolatie-test te regelen.

Isolatie weerstand van de elektrische installatie meten



OPMERKING

Nominale batterijspanning < testspanning < 500 V.

- Zorg ervoor dat alle spanningsbronnen zijn losgekoppeld van het te testen circuit.
- Meet de isolatieweerstand met een geschikt meetinstrument.

De isolatieweerstand kan als voldoende worden beschouwd indien deze ten minste 1000 Ω/V voor de nominale batterijspanning ten opzichte van de massa bedraagt.

- Neem contact op met het geautoriseerde servicecentrum.

Veiligheidsvoorschriften voor de omgang met te gebruiken middelen

Toegestane middelen

WAARSCHUWING

De te gebruiken middelen kunnen gevaarlijk zijn!

- Volg de veiligheidsvoorschriften voor de omgang met deze middelen op; zie de paragraaf "Veiligheidsvoorschriften voor de omgang met de te gebruiken middelen".
- Volg alle veiligheidsspecificatiebladen op die door de fabrikant van de betreffende te gebruiken middelen zijn verstrekt.

- De voor de heftruck toegestane te gebruiken middelen vindt u in het onderhoudschema.

LPG

Goedgekeurd voor de VW-motor:

- LPG met een propaanconcentratie van max. 95%
- LPG met een butaanconcentratie van max. 80% en een propaanconcentratie van ten minste 20%



OPMERKING

Het geautoriseerde servicecentrum dient de motorregeleenheid af te stellen voor een butaanconcentratie van 70% of hoger.

De kwaliteit van het LPG moet minimaal voldoen aan de vereisten van **DIN 51622**. De kwaliteit is optimaal als het LPG voldoet aan de vereisten van **EN 589** (autogas).

Toestand van de LPG-cilinders

GEVAAR

Explosiegevaar!

LPG-cilinders mogen niet buiten de contouren van de heftruck uitsteken, omdat anders bij een botsing tegen objecten of andere heftrucks de LPG-cilinders beschadigd kunnen raken.

- Gebruik uitsluitend LPG-cilinders die voor gebruik met het LPG-systeem zijn goedgekeurd.

Veiligheidsvoorschriften voor de omgang met te gebruiken middelen

Oliën



⚠ GEVAAR

Oliën zijn brandbaar!

- Houd u aan de wettelijke voorschriften.
- Zorg ervoor dat oliën niet met hete motoronderdelen in contact kunnen komen.
- Roken en (open) vuur zijn niet toegestaan!



⚠ GEVAAR

Oliën zijn giftig!

- Voorkom aanraking en inslikken.
- Bij inademen van nevel of damp moet er onmiddellijk frisse lucht worden toegevoerd.
- Bij aanraking met de ogen moeten de ogen grondig met water worden gespoeld (ten minste 10 minuten); daarna moet er een oogarts worden opgezocht.
- Bij inslikken geen braken opweken. Zoek onmiddellijk medische hulp.



⚠ WAARSCHUWING

Langdurig intensief contact met de huid kan tot verschraling en irritatie van de huid leiden!

- Voorkom aanraking en inslikken.
- Draag veiligheidshandschoenen.
- Was na contact de huid met zeep en water en gebruik vervolgens een huidbeschermingsmiddel.
- Vervang doordrenkte kleding en schoenen onmiddellijk.

⚠ WAARSCHUWING

Er bestaat uitglijgevaar door gemorste olie, met name in combinatie met water!

- Gemorste olie moet onmiddellijk met oliebindende middelen worden verwijderd en volgens de voorschriften worden afgevoerd.

 **MILIEUVOORSCHRIFT**

Olie is watervervuilend!

- Sla olie altijd in vaten op die aan de geldende regels voldoen.
- Voorkom morsen van olie.
- Gemorste olie moet onmiddellijk met oliebindende middelen worden verwijderd en volgens de voorschriften worden afgevoerd.
- Voer afgewerkte oliën volgens de voorschriften af.

Hydrauliekolie

**⚠ WAARSCHUWING**

Deze vloeistoffen zijn gevaarlijk voor de gezondheid en staan tijdens het gebruik van de heftruck onder druk.

- Mors deze vloeistoffen niet.
- Houd u aan de wettelijke voorschriften.
- Zorg ervoor dat de vloeistoffen niet met hete motoronderdelen in contact kunnen komen.

**⚠ WAARSCHUWING**

Deze vloeistoffen zijn gevaarlijk voor de gezondheid en staan tijdens het gebruik van de heftruck onder druk.

- Zorg ervoor dat de vloeistoffen niet met de huid in aanraking komen.
- Voorkom inademen van sproeienveld.
- Het binnendringen van onder druk staande vloeistoffen in de huid is bijzonder gevaarlijk als zij bijvoorbeeld door lekkage onder hoge druk uit het hydraulisch systeem ontsnappen. Zoek bij dergelijke verwondingen onmiddellijk medische hulp.
- Om verwondingen te voorkomen, moeten er geschikte persoonlijke beschermingsmiddelen worden gebruikt (bijv. veiligheidshandschoenen, een veiligheidsbril, huidbeschermende kleding en vochtinbrengende crème).

Veiligheidsvoorschriften voor de omgang met te gebruiken middelen

MILIEUVOORSCHRIFT

Hydrauliekolie is watervervuilend.

- *Sla hydrauliekolie altijd in containers op die aan de geldende regels voldoen.*
- *Voorkom morsen.*
- *Gemorste hydrauliekolie moet onmiddellijk met oliebindende middelen worden verwijderd en volgens de voorschriften worden afgevoerd..*
- *Voer oude hydrauliekolie af volgens de voorschriften.*

Batterijzuur



WAARSCHUWING

Batterijzuur bevat verdund zwavelzuur. Dit is giftig.

- Voorkom onder alle omstandigheden beslist aanraking of inslikken van batterijzuur.
- Zoek in geval van lichamelijk letsel onmiddellijk een arts op.



WAARSCHUWING

Batterijzuur bevat verdund zwavelzuur. Dit is bijtend.

- Bij het werken met batterijzuur moeten er geschikte persoonlijke beschermingsmiddelen (PBM, Duits PSA) worden gebruikt (rubberen handschoenen, schort, veiligheidsbril).
- Draag bij het werken met batterijzuur nooit een horloge of sieraden.
- Laat geen zuur op de kleding, op de huid of in de ogen komen. Indien dit toch gebeurt, onmiddellijk met een ruime hoeveelheid schoon water spoelen.
- Zoek in geval van lichamelijk letsel onmiddellijk een arts op.
- Spoel gemorst batterijzuur onmiddellijk weg met voldoende water.
- Houd u aan de wettelijke voorschriften.

MILIEUVOORSCHRIFT

- Voer gebruikt batterijzuur af volgens de hiervoor geldende voorschriften.

LPG

Houd u altijd aan de voorschriften ter voorkoming van ongevallen "Verwendung von Flüssiggas" (BGV D34 met betrekking tot het gebruik van LPG), gepubliceerd door de Duitse overkoepelende organisatie van werkgeversverzekeringen, en de van toepassing zijnde nationale voorschriften.

Tot LPG behoren de brandbare gassen PROPaan, BUTaan en mengsels van beide.

LPG wordt opgeslagen in LPG-cilinders of LPG-tanks om als brandstof te worden gebruikt in verbrandingsmotoren.

De druk van deze gassen in het reservoir hangt af van de buitentemperatuur en kan oplopen tot 25 bar of hoger.



OPMERKING

In deze bedieningsinstructies worden vloeibare gassen aangeduid met LPG.



⚠ GEVAAR

Explosiegevaar! LPG wordt onmiddellijk gasvormig wanneer het ontsnapt; dit betekent dat er onmiddellijk een explosiegevaarlijke omgeving ontstaat.

- Gebruik uitsluitend antistatische gereedschappen die geen vonken veroorzaken.
- Antistatische kleding en schoenen worden aanbevolen.

Veiligheidsvoorschriften voor de omgang met te gebruiken middelen

**⚠ GEVAAR****Brandgevaar!**

Open vuur (kachels/ovens, stormlampen, vonkvormende werkzaamheden etc.) zijn verboden; rook ook nooit in opslagruimtes en tijdens werkzaamheden aan de LPG-installatie!

- Bij branden met LPG mogen uitsluitend poederblussers of gasblussers met kooldioxide worden gebruikt.

**⚠ GEVAAR****Vergiftigingsgevaar!**

Zorg ervoor dat heftrucks met LPG-installaties alleen in geheel of gedeeltelijk gesloten ruimtes worden gebruikt als er geen voor de gezondheid gevaarlijke concentraties giftige stoffen van uitlaatgassen in de lucht terechtkomen.

⚠ LET OP

Bijzonder ontvlambaar! De dampen verspreiden zich over de grond. De dampen verspreiden zich over grote oppervlakken en kunnen branden veroorzaken en tot herontsteking leiden.

- Heftrucks die op LPG rijden mogen alleen in ruimtes boven het maaiveld worden geparkeerd die bovendien voldoende geventileerd zijn. De machines mogen niet worden geparkeerd in de buurt van openingen naar ondergrondse ruimtes.
- Er moet voldoende ruimte zijn rond geparkeerde heftrucks. In de betreffende ruimtes mogen zich geen kelderopeningen of andere verbindingen met kelders, smeerputten of soortgelijke ruimtes, afvoeren zonder zwanenhals, ventilatieschachten en lichtkolken (keldergaten) of brandbaar materiaal bevinden.

Veilig gebruik van LPG-heftrucks

De LPG-installatie moet ten minste eenmaal per jaar door een specialist voor LPG-installaties op beschadiging en lekkage gecontroleerd worden; zie het hoofdstuk "Regelmatige veiligheidsinspectie van de LPG-installatie uitvoeren".

Wanneer u twijfelt over het type en de toestand van de verdamper-drukregelaar, of als de LPG-installatie lange tijd niet is gecontroleerd, dient er onmiddellijk een specialist voor LPG-installaties voor het testen te worden ingeschakeld.



⚠ WAARSCHUWING

Explosiegevaar!

Wanneer u een LPG-heftruck gebruikt, zorg er dan voor dat de opening in de bodem (1) onder het motorcompartiment niet is gesloten. Zorg voor voldoende grote ventilatieopeningen (ten minste 200 cm² in totaal) in de bodem van het motorcompartiment, om gasophoping te voorkomen.

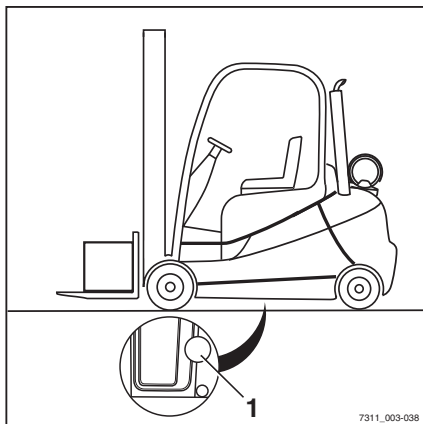

Opslag van gasreservoirs

De kleppen van de cilinders en de hoofdafsluitlekken moeten worden gesloten zodra de heftruck wordt geparkeerd.

De speciale voorschriften betreffende de opslag van gasreservoirs moeten zonder enige uitzondering worden opgevolgd, in aanvulling op eventuele nationale voorschriften.

Gasreservoirs moeten als volgt worden opgeslagen:

- Uit de buurt van ontstekingsbronnen en warmtebronnen
- Beschermd tegen zonlicht
- Achter slot en buiten bereik van kinderen
- Niet in ruimtes beneden het maaiveld
- Niet in trappenhuisen, in gangen of op overlopen, op krappe binnenplaatsen en in doorgangen/doorritten of in de directe omgeving daarvan
- Niet op trappen van installaties in de openlucht

Veiligheidsvoorschriften voor de omgang met te gebruiken middelen

- Niet op speciaal gemarkeerde vluchtwegen
- Niet in garages
- Niet in werkruimtes



OPMERKING

Houd u aan de paragraaf "Allgemeine Anforderungen an Druckgasbehälter; Betreiben von Druckgasbehältern" (algemene vereisten ten aanzien van gasreservoirs; gebruik van gasreservoirs)" in de Duitse technische voorschriften voor gasreservoirs (TRG 380 en 404), in aanvulling op de van toepassing zijnde nationale richtlijnen.

Elektrische looplampen die in deze ruimtes worden gebruikt, moeten een afgedichte omkapseling en een sterke beschermkorf hebben.

Stallingsruimtes, opslagruimtes en onderhoudswerkplaatsen moeten goed geventileerd zijn. Het is belangrijk te onthouden dat LPG zwaarder is dan lucht. Het gas verzamelt zich op de bodem, in smeerputten en in andere verzonken gedeeltes en er kunnen zich daar explosieve mengsels van gas en lucht ophopen.

Koelmiddel en koelvloeistof



⚠ WAARSCHUWING

Koelmiddel en koelvloeistof kunnen gevaarlijk zijn voor uw gezondheid en het milieu!

Koelmiddelen zijn chemische anticorrosiemiddelen en beschermingsmiddelen voor koelsystemen, zoals Glysantin. Koelvloeistof is een geschikt mengsel van water en koelmiddel.

Koelmiddel kan zowel in geconcentreerde als in verdunde vorm bij inslikken gevaarlijk zijn voor uw gezondheid en bij morsen gevaarlijk voor het milieu.

- Sla koelmiddel en koelvloeistof uitsluitend op in de oorspronkelijke containers en mors ze niet.
- Sla koelmiddel of koelvloeistof nooit op in lege conserveblikken, flessen of andere soortgelijke containers.
- Volg de voorschriften van het land van gebruik op.



MILIEUVOORSCHRIFT

- Neem eventueel gemorst koelmiddel of gemorste koelvloeistof onmiddellijk op met een oliebindend middel en voer de vloeistof af volgens de nationale voorschriften van het land van gebruik.
- Voer oud koelmiddel of oude koelvloeistof af volgens de nationale voorschriften van het land van gebruik.

Gebruikte middelen afvoeren



MILIEUVOORSCHRIFT

Middelen die bij onderhouds-, reparatie- en reinigingswerkzaamheden vrijkomen, moeten goed worden opgevangen en worden afgevoerd volgens de nationale voorschriften van het land waar de machine wordt gebruikt. De werkzaamheden mogen uitsluitend worden uitgevoerd op de daarvoor bedoelde plaatsen. Zorg ervoor dat het milieu zoveel mogelijk wordt ontzien.

Veiligheidsvoorschriften voor de omgang met te gebruiken middelen

- Neem eventueel gemorste vloeistoffen zoals hydrauliekolie of transmissieolie onmiddellijk op met een oliebindmiddel.
- Neutraliseer alle gemorste batterijzuur onmiddellijk.
- Volg altijd de nationale voorschriften op met betrekking tot het afvoeren van afgewerkte olie.

Emissies

De vermelde waarden gelden voor een standaardmachine (zie de waarden in het hoofdstuk "Technische gegevens"). Afwijkende banden, andere hefmasten, extra uitrusting etc. kunnen tot andere waarden leiden.

Geluidsemissies

De waarden zijn vastgesteld volgens de meetmethode van de norm NEN-EN 12053 "Veiligheid van gemotoriseerde transportwerktuigen. Beproevingmethoden voor het meten van geluidsemissies", op basis van NEN-EN 12001, NEN-EN-ISO 3744 en de vereisten van NEN-EN-ISO 4871.

Deze machine produceert de volgende geluidsdrukniveaus:

Continu geluidsdrukniveau in het bestuurderscompartiment

L_{pAZ}	Meestonzekerheid K_{pA}
< 74,0 dB(A)	4 dB(A)

De waarden zijn tijdens een testcyclus met een identieke machine vastgesteld op basis van de gewogen waarden in de verschillende bedrijfsmodi en in de stationaire modus.

Tijdsverhoudingen:

- Heffen 18%
- Stationair 58%
- Rijden 24%

De opgegeven geluidswaarden bij de heftruck kunnen echter niet worden gebruikt voor het bepalen van de op werkplekken voorkomende geluidsemissies volgens de recentste versie van de **richtlijn 2003/10/EG** (betreffende de dagelijkse blootstelling van personen aan lawaai). Indien nodig moeten deze geluidsemissiewaarden door het bedrijf dat de heftruck gebruikt direct op de werkplekken worden vastgesteld, onder de daar daadwerkelijk aanwezige invloeden (andere geluidsbronnen, speciale gebruiksomstandigheden, geluidswerkaatsingen).

Emissies

**OPMERKING**

Let op de definitie van de volgende verantwoordelijke persoon: "bedrijf dat de heftruck gebruikt".

Trillingen

De trillingen van de machine zijn met een identieke machine vastgesteld volgens de normen NEN-EN 13059 "Veiligheid van gemotoriseerde transportwerktuigen - beproevingsmethode voor het meten van trillingen" en NEN-EN 12096 "Mechanische trillingen - opgaven en controle van trillingsgetallen".

Naar frequentie gewogen effectieve waarde van de acceleratie op de stoel

Bestuurdersstoel MSG 65	Meetonzekerheid
< 0,71 m/s ²	0,177 m/s ²

Studies hebben aangetoond dat de amplitude van de trillingen op hand en arm aan het stuur of aan de bedieningselementen van heftrucks kleiner is dan 2,5 m/s². Daarom bestaat er voor deze metingen geen meetvoorschrift.

De trillingen waaraan de bestuurder gedurende een werkdag blootstaat, moeten door het bedrijf dat de heftruck gebruikt volgens de **richtlijn 2002/44/EG** worden vastgesteld op de daadwerkelijke werkplek, zodat er rekening wordt gehouden met alle overige factoren zoals de route, de gebruiksintensiteit, etc.

**OPMERKING**

Let op de definitie van de volgende verantwoordelijke persoon: "bedrijf dat de heftruck gebruikt".

Uitlaatgassen

GEVAAR

Gezondheidsrisico vanwege gevaarlijke gassen!

Uitlaatgassen van verbrandingsmotoren zijn schadelijk voor uw gezondheid. Als u de verbrandingsmotor laat draaien, bestaat er vergiftigingsgevaar door het CO, CH en NOx in het uitlaatgas.

- Volg de nationale wetten en verordeningen van het land van gebruik op wanneer u heftrucks met verbrandingsmotor gebruikt in geheel of gedeeltelijk gesloten werkomgevingen.
- Zorg altijd voor voldoende ventilatie.

Hitte



GEVAAR

Verbrandingsgevaar door hete uitlaatgassen!

Uitlaatgassen of componenten waarvoorheen uitlaatgassen stromen (bijv. uitlaatpijpen) kunnen dusdanig heet worden dat direct lichaamscontact tot verbranding van de huid kan leiden en dat materialen die zich te dichtbij bevinden, kunnen verbranden of verschroeien.

- Hete uitlaatpijpen niet vastgrijpen of aanraken.
- Houd brandbare materialen uit de buurt van de uitlaatpijp.
- Bij verbrandingen onmiddellijk eerste hulp invoeren.
- Als er materialen branden, onmiddellijk brandbeveiligingsmaatregelen nemen.

3

Overzichten

Overzichtstekening

Overzichtstekening

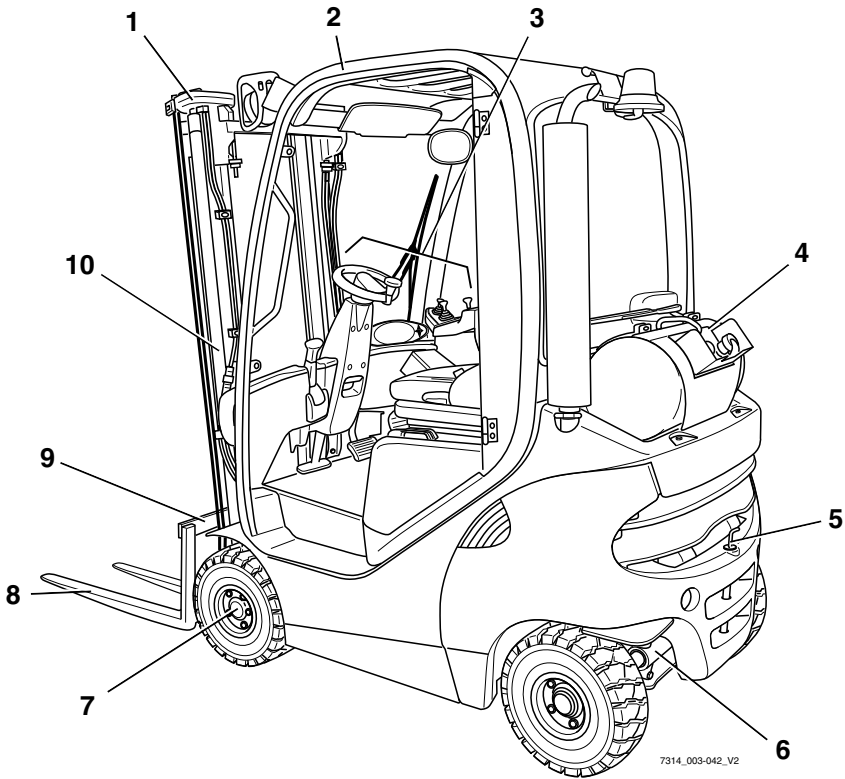

- | | | | |
|---|-------------------------|----|--------------|
| 1 | Hefmast | 6 | Stuuras |
| 2 | Beschermdak | 7 | Aandrijf-as |
| 3 | Bestuurderscompartiment | 8 | Vorken |
| 4 | LPG-tank | 9 | Vorkenbord |
| 5 | Aanhangerkoppeling | 10 | Hefcilinders |

Bestuurderscompartment

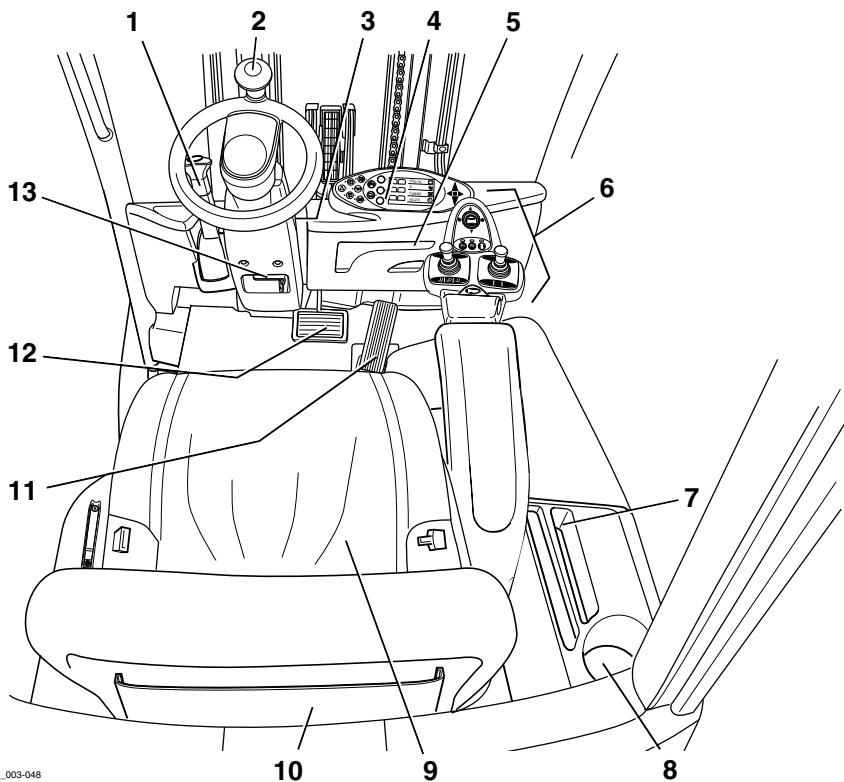

7314_003-048

- | | | | |
|---|---|----|--|
| 1 | Parkeerremhendel | 8 | Fleshouder voor flessen van max. 0,5 l |
| 2 | Stuur | 9 | Bestuurdersstoel |
| 3 | Contactschakelaar | 10 | Opbergvak en opbergruimte voor bedieningshandleiding |
| 4 | Display- en bedieningspaneel | 11 | Rijpedaal |
| 5 | Documenthouder | 12 | Rempedaal |
| 6 | Bedieningselementen voor hydraulische functies en rijfuncties | 13 | Verstelhendel van stuurkolom |
| 7 | Compartment (variant) | | |

**OPMERKING**

De uitrusting van de heftruck kan van de afgebeelde uitrusting afwijken.

Bedienings- en weergave-elementen

Bedienings- en weergave-elementen

Display- en bedieningspaneel

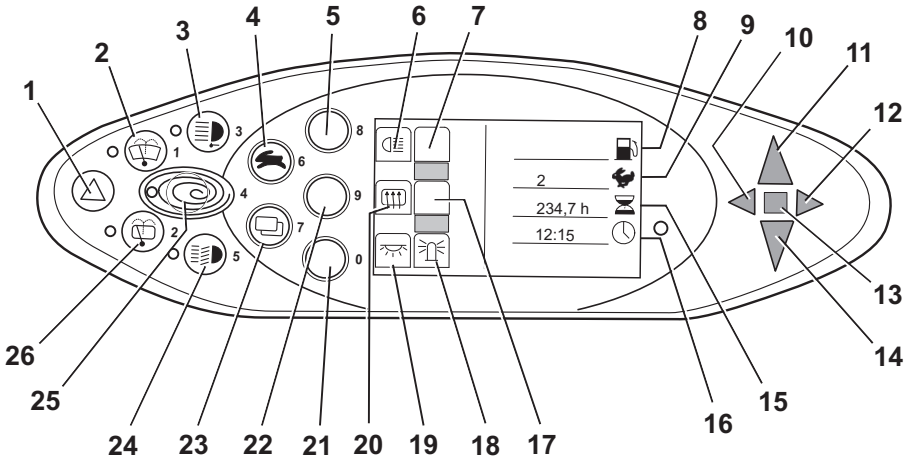

- | | | | |
|----|---|----|--|
| 1 | Toets waarschuwingsknipperlichten | 15 | Draaiuren-display |
| 2 | Toets voorruitwisser | 16 | Tijddisplay (digitaal) |
| 3 | Toets werkclamp | 17 | Niet toegewezen |
| 4 | Toets rijprogrammaselectie | 18 | Display voor zwaailamp |
| 5 | Softkey voor de verlichting | 19 | Display voor interieurverlichting |
| 6 | Symbol voor verlichting | 20 | Display voor achterruietverwarming |
| 7 | Niet toegewezen | 21 | Softkey voor de interieurverlichting/zwaailamp |
| 8 | Brandstofniveau-indicator | 22 | Softkey voor de achterruietverwarming |
| 9 | Rijprogrammadijdisplay (numeriek) | 23 | Menuselectietoets |
| 10 | Controlelampje richtingaanwijzer links | 24 | Verlichtingsknop |
| 11 | Display voor vooruitrijden | 25 | Toets Blue-Q |
| 12 | Controlelampje richtingaanwijzer rechts | 26 | Toets achterruietwisser |
| 13 | Storingsindicator | | |
| 14 | Display voor achteruitrijden | | |

 **OPMERKING**

De Softkeys (5, 21, 22) en de bijbehorende indicators (6, 7, 18, 19, 20) zijn afhankelijk van de variant van de elektrische uitrusting toegewezen.

De hier weergegeven toewijzing is slechts een voorbeeld en kan afwijken van de werkelijk op de machine geprogrammeerde toewijzing.

Aan toetsen kunnen meerdere functies zijn toegewezen, die overeenkomstig de menunavigatie worden opgeroepen. Zie voor

verdere informatie het hoofdstuk 'Bediening van het display- en bedieningspaneel'.

- Neem bij vragen contact op met uw geautoriseerde servicecentrum.

Bedieningselementen voor hydraulische functies en rijfuncties

Voor het bedienen van de hydraulische functies en de rijfuncties zijn er verschillende uitvoeringen van de bedieningselementen mogelijk.

Uw machine kan met de volgende bedieningselementen uitgerust zijn:

- **Dubbele minihendel**
- **Drievoudige minihendel**
- **Vieuvoudige minihendel**
- **Joystick 4Plus**
- **Fingertip-schakelaars**
- **Miniconsole**

Bedienings- en weergave-elementen

Dubbele minihendel

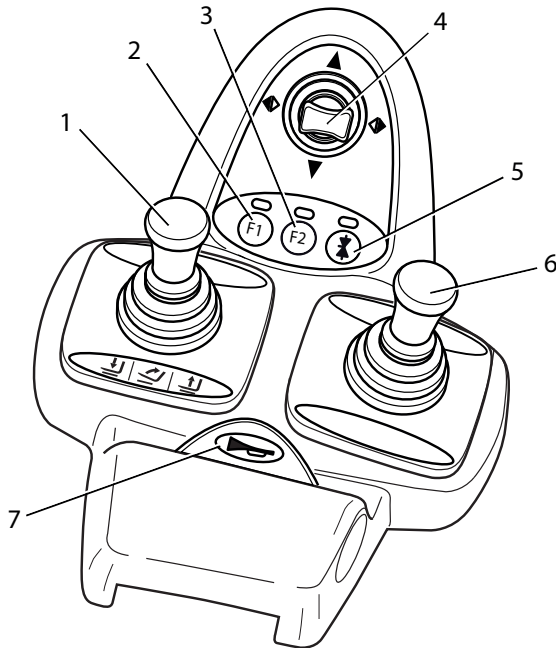

- 1 360°-hendel voor de "hefmast"
- 2 Functietoets "F1"
- 3 Functietoets "F2"
- 4 Kruishendel voor de "rijrichting/richtingaanwijzers"
- 5 Functietoets voor de "5e functie"
- 6 Kruishendel voor "voorzetapparaat"
- 7 Claxonknop

 OPMERKING

Afhankelijk van de specificatie kunnen er via de functietoetsen (2) en (3) verschillende elektrische aanbouwdelen worden bediend.

- *Neem voor wijzigingen contact op met het geautoriseerde servicecentrum.*

Drieweg-minihendel

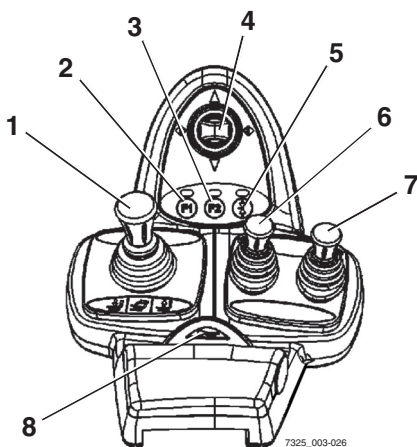

- | | | | |
|---|--|---|---|
| 1 | 360°-hendel voor de "hefmast" | 6 | Bedieningshendel voor "extra hydraulisch systeem 1" |
| 2 | Functietoets "F1" | 7 | Bedieningshendel voor "extra hydraulisch systeem 2" |
| 3 | Functietoets "F2" | 8 | Claxonknop |
| 4 | Kruishendel voor de "rijrichting/richtingaanwijzers" | | |
| 5 | Functietoets voor de "5e functie" | | |

i OPMERKING

Afhankelijk van de specificatie kunnen er via de functietoetsen (2) en (3) verschillende elektrische aanbouwdelen worden bediend.

- *Neem voor wijzigingen contact op met het geautoriseerde servicecentrum.*

Bedienings- en weergave-elementen

Vierweg-minihendel

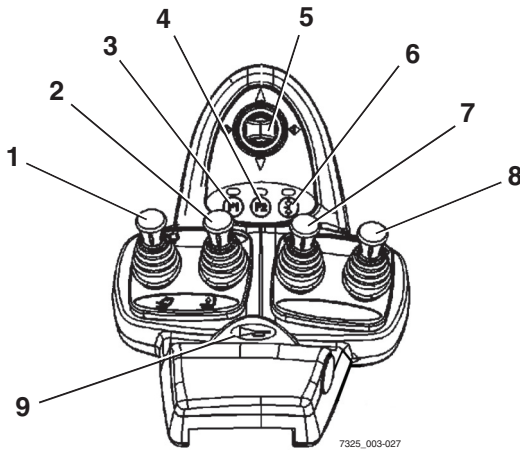

- | | | | |
|---|--|---|---|
| 1 | "Hef-/daal"hendel | 6 | Functietoets voor de "5e functie" |
| 2 | "Neig"hendel | 7 | Bedieningshendel voor "extra hydraulisch systeem 1" |
| 3 | Functietoets "F1" | 8 | Bedieningshendel voor "extra hydraulisch systeem 2" |
| 4 | Functietoets "F2" | 9 | Claxonknop |
| 5 | Kruishendel voor de "rijrichting/richtingaanwijzers" | | |

**OPMERKING**

Afhankelijk van de specificatie kunnen er via de functietoetsen (3) en (4) verschillende elektrische aanboudelen worden bediend.

- *Neem voor wijzigingen contact op met het geautoriseerde servicecentrum.*

Joystick 4Plus

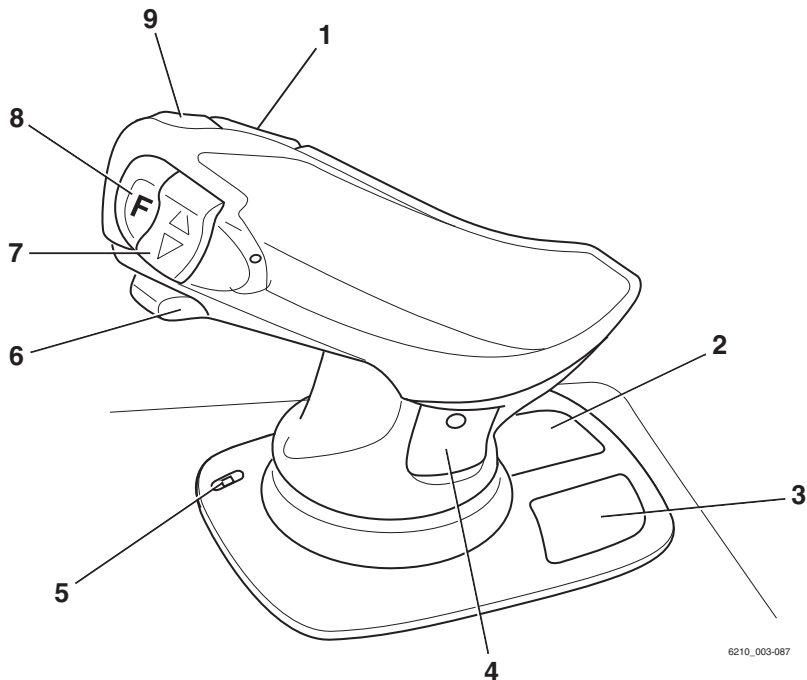

- | | | | |
|---|--|---|---|
| 1 | Horizontale tuimelschakelaar voor de "3e hydraulische functie", hefmaat neigen | 5 | LED voor de klemvergrendeling (variant) |
| 2 | Pictogrammen voor de hydraulische basisfuncties | 6 | Schuif voor de "4e hydraulische functie", bijv. schuifframe naar voren/achteren |
| 3 | Pictogrammen voor de 5e hydraulische functie en de klemvergrendeling (variant) | 7 | Verticale tuimelschakelaar voor de "rijrichting" |
| 4 | Pictogrammen voor de 3e en 4e hydraulische functie | 8 | Shift-toets "F" |
| | | 9 | Claxonknop |

Bedienings- en weergave-elementen

Fingertip

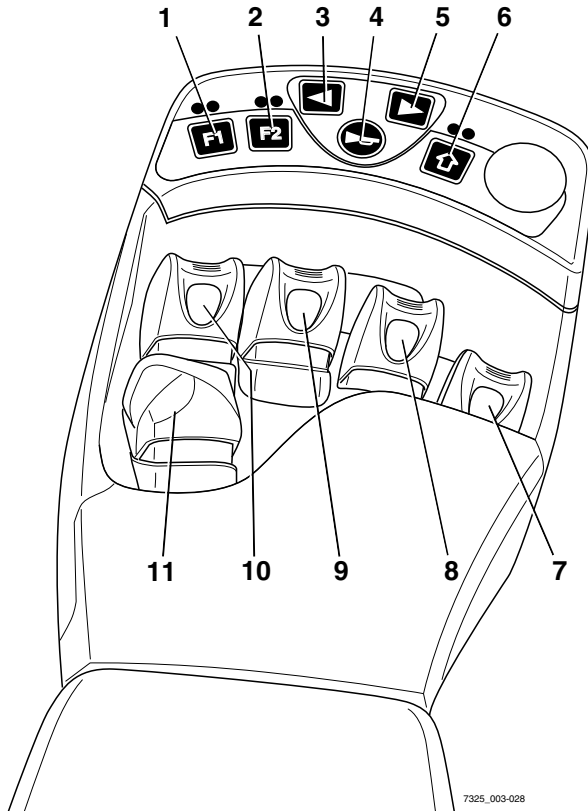

- | | | | |
|---|------------------------------------|----|---------------------------------|
| 1 | Functietoets "F1" | 7 | Hendel voor "voorzetapparatuur" |
| 2 | Functietoets "F2" | 8 | Hendel voor "voorzetapparatuur" |
| 3 | Knop voor richtingaanwijzer links | 9 | "Neig"hendel |
| 4 | Claxonknop | 10 | "Hef-/daal"hendel |
| 5 | Knop voor richtingaanwijzer rechts | 11 | Rijrichtingschakelaar |
| 6 | Functietoets voor de "5e functie" | | |

i **OPMERKING**

Afhankelijk van de specificatie kunnen er via de functietoetsen (1) en (2) verschillende elektrische aanbouwdelen worden bediend.

- *Neem voor wijzigingen contact op met het geautoriseerde servicecentrum.*

Miniconsole

De miniconsole bevindt zich onder het stuur aan de stuurkolom.

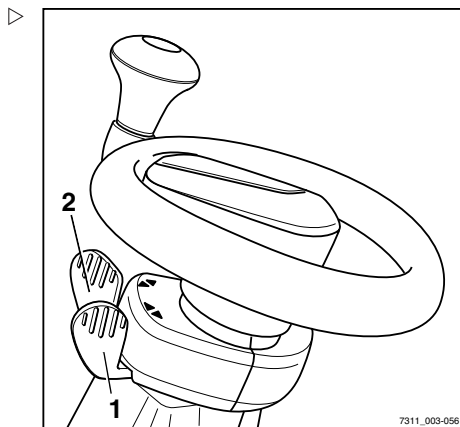

- 1 Rijrichtingschakelaar
- 2 Richtingaanwijzerschakelaar

4

Gebruik

Controles en handelingen voor het dagelijkse gebruik

Controles en handelingen voor het dagelijkse gebruik

Visuele controles

WAARSCHUWING

Bij werkzaamheden aan hogere delen van de machine bestaat er valgevaar.

- Gebruik alleen de treden van de machine.
- Ga niet op componenten van de machine staan en gebruik ze ook niet als opstaphulp.
- Gebruik geschikte uitrusting.

Beschadiging van de heftruck of voorzetapparatuur (variant), niet-werkende schakelaars of veiligheidsvoorzieningen en wijziging van vooraf ingestelde waarden kunnen leiden tot onvoorspelbare en gevaarlijke situaties.

Door middel van de volgende controles en werkzaamheden kunnen oorzaken van dit type op tijd worden vastgesteld. Het is daarom belangrijk om dagelijks de controles en werkzaamheden uit de onderstaande tabel uit te voeren voordat de machine wordt gebruikt.

Indien beschadigingen of andere gebreken van de heftruck of voorzetapparatuur (variant) worden vastgesteld, mag de heftruck niet worden gebruikt tot de gebreken afdoende zijn verholpen.

Controleer dagelijks voordat de machine wordt gebruikt of er veilig mee kan worden gewerkt:

Component	Maatregelen
Vorken, algemene lastdragers	Controleer visueel op vervorming en slijtage (bijvoorbeeld verbogen, gebroken, ernstig versleten). Controleer de toestand en werking van de vergrendelingen die voorkomen dat de vorken eruit worden getild of verschuiven.
Rolgeleidingen van de hefmast	Controleer of er een laag vet aanwezig is.
Hefkettingen	Voer een visuele controle uit om te garanderen dat de kettingen intact zijn en voldoende en gelijkmatig gespannen zijn.

Controles en handelingen voor het dagelijkse gebruik

Component	Maatregelen
Voorzetapparatuur (variant)	Controleer de juiste bevestiging volgens de bedieningsinstructies van de fabrikant. Voer een visuele controle uit om te garanderen dat de voorzetapparatuur in goede staat verkeert en niet lekt. Voer controles uit om te garanderen dat de voorzetapparatuur goed werkt.
Onderkant	Controleer onder de machine op het lekken van vloeistoffen.
Beschermdak, beschermrooster (variant)	Controleer visueel op intactheid. Controleer op een goede bevestiging.
Treden	Controleer of ze schoon zijn (vrij van ijs, niet glad).
Ruiten (variant)	Controleer visueel op intactheid. Controleer of ze schoon zijn (ook vrij van ijs).
Grepen	Controleer op een goede bevestiging.
Onderhoudskleppen	Controleer de sluitfunctie en sluit de kleppen.
Brandstofsysteem, brandstoftank	Controleer visueel op beschadiging en lekkage. Beschadigde slangen moeten worden vervangen door het geautoriseerde servicecentrum.
Motorkap en zijklep	Controleer visueel op intactheid en vervorming. Controleer of de vergrendeling in goede staat verkeert en goed functioneert. Controleer de sluitfunctie. Sluiten.
Koppelen, aanhangerkoppeling (variant)	Controleer visueel op vervorming en slijtage (bijvoorbeeld verbogen, gescheurd, gebroken). Controleer of de borgbus in het contragewicht in orde is en of de bus goed functioneert. Controleer of de borgpen met ring aanwezig is en goed functioneert (ketting, kabel, splitpen).
Labels, stickers	Controleer of de vereiste labels aanwezig en intact/leesbaar zijn. Beschadigde of ontbrekende stickers moeten worden vervangen volgens het hoofdstuk "Posities van labels".
Bestuurdersstoel, veiligheidsgordel	Controleer de intactheid en werking.
Verlichting, waarschuwingseenheden	Controleer de intactheid en werking.
Antistatische strip	Controleer visueel op intactheid. Controleer op reinheid. Controleer of de antistatische strip nog lang genoeg is om de grond onder de machine te raken.

Controles en handelingen voor het dagelijkse gebruik

Component	Maatregelen
Hef- en neigcilinders, tank, kleppenblok, slangen en leidingen, aansluitingen	Controleer visueel op beschadiging en lekkage. Controleer onder de machine op het lekken van vloeistoffen. Beschadigde slangen moeten worden vervangen door het geautoriseerde servicecentrum.
Wielen, banden	Controleer visueel op slijtage en beschadiging. Controleer of er uitsluitend velgen van hetzelfde type van dezelfde fabrikant zijn gemonteerd. In geval van ongelijkmatige bandenslijtage moeten beide banden worden vervangen. Volg de veiligheidsvoorschriften in het hoofdstuk "Banden" op.
As	Controleer of er niets uit de as lekt.
Motor	Controleer het motoroliepeil en vul indien nodig olie bij. Controleer het koelvloeistofniveau en vul indien nodig koelvloeistof bij.

- Gebruik de machine niet als deze beschadigd is of andere gebreken vertoont.
- Neem contact op met uw geautoriseerde servicecentrum.

LPG-cilinderklep openen



⚠ GEVAAR

Er bestaat explosiegevaar als er LPG ontsnapt.

Ontsnappend LPG kan exploderen als het wordt blootgesteld aan ontstekingsbronnen, waardoor zich ernstige ongevallen kunnen voordoen.

- Roken, open licht en vuur zijn verboden.
- Start de motor niet.
- Sluit de cilinderklep.
- Informeer uw geautoriseerde servicecentrum.
- LPG-cilinders mogen alleen in goed geventileerde ruimtes worden vervangen en bovendien niet in de buurt van openingen in de grond.

⚠ GEVAAR
Explosiegevaar door vonkvorming!

- Gebruik geen slaggereedschap bij het openen en sluiten.

⚠ WAARSCHUWING

LPG kan bevriezing van de huid veroorzaken.

- Draag veiligheidshandschoenen.

⚠ LET OP

Als de cilinderklep te snel wordt geopend, kan dit tot ijsafzetting op de installatie leiden.

- Open langzaam de cilinderklep.
- Open de cilinderklep (1) door deze langzaam linksom te draaien.
- Controleer of u gas ruikt.
- Controleer of de slang (2) stevig aan de gascilinder is bevestigd.
- Controleer de slang en de schroefverbindingen op de aanwezigheid van ijs.

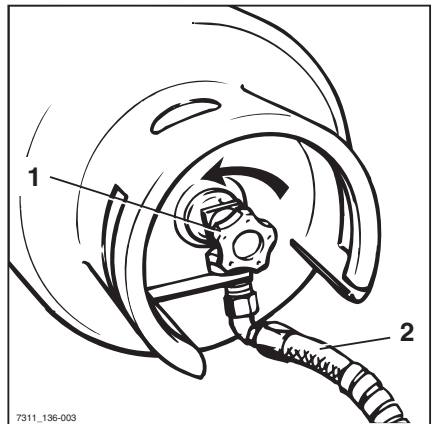

7311_136-003

Controles en handelingen voor het dagelijkse gebruik

Afsluitklep van de LPG-tank openen

**⚠ GEVAAR**

Er bestaat explosiegevaar als er LPG ontsnapt.

Ontsnappend LPG kan exploderen als het wordt blootgesteld aan ontstekingsbronnen, waardoor zich ernstige ongevallen kunnen voordoen.

- Roken, open licht en vuur zijn verboden.
- Start de motor niet.
- Sluit de afsluitklep.
- Informeer uw geautoriseerde servicecentrum.
- De afsluitklep mag alleen in goed geventileerde ruimtes worden geopend en bovendien niet in de buurt van openingen in de grond.

**⚠ GEVAAR**

Explosiegevaar door vonkvorming!

- Gebruik geen slaggereedschap bij het openen en sluiten.

**⚠ WAARSCHUWING**

LPG kan bevrozing van de huid veroorzaken.

- Draag altijd veiligheidshandschoenen.

⚠ LET OP

Bij te snel openen kan ijsafzetting op de installatie optreden.

- Open langzaam de afsluitklep.

Controles en handelingen voor het dagelijkse gebruik

- Open de afsluitklep (2) door deze langzaam linksom te draaien.
- Controleer of u gas ruikt.
- Controleer of de slang (1) stevig aan de LPG-tank is bevestigd.
- Controleer de slang en de schroefverbindingen op de aanwezigheid van ijs.

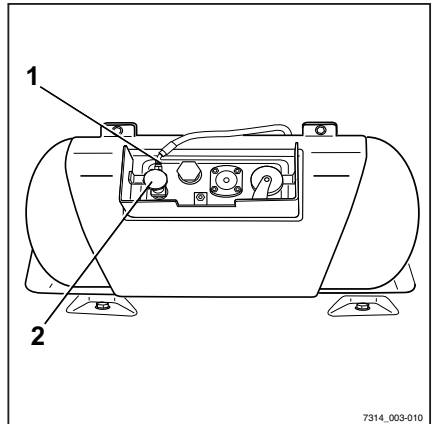

- Het vulniveaudisplay (4) op het LPG-reservoir toont hoeveel LPG er beschikbaar is.

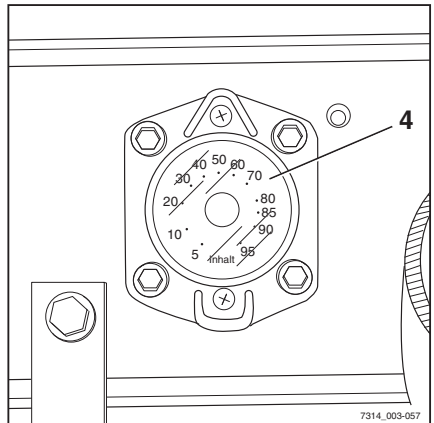

Controles en handelingen voor het dagelijkse gebruik

In- en uitstappen

WAARSCHUWING

Verwondingsgevaar bij het in- en uitstappen doordat u uitglijdt, machinedelen raakt of vast komt te zitten!

Er bestaat uitglijgevaar als de afdekking van de voetruimte vuil is of als er olie op is gemorst. Bij het uitstappen bestaat het gevaar dat u uw hoofd stoot aan de stijl van het beschermdak of dat uw kleding ergens aan vast blijft haken.

- Zorg ervoor dat de afdekking van de voetruimte een antislippoppervlak heeft.
- Spring niet in of uit de machine.
- Zorg ervoor dat u een goede grip hebt op de machine.

WAARSCHUWING

Verwondingsgevaar als u uit de machine springt!

Als uw kleding of sieraden (bijv. horloge, ring etc.) ergens achter blijven haken terwijl u uit de machine springt, kunt u ernstig gewond raken (bijv. door vallen, verlies van vingers etc.). Het is verboden om uit de machine te springen.

- Spring niet uit de machine.
- Draag geen sieraden op de werkvloer.
- Draag geen wijde werkkleding.

LET OP

Componenten kunnen beschadigd raken door onjuist gebruik!

Componenten van de machine, zoals bestuurdersstoel, stuur, parkeerremhendel etc., zijn niet bedoeld als hulpmiddel bij het in- en uitstappen en kunnen beschadigd raken door onjuist gebruik.

- Gebruik alleen de uitrusting die speciaal is ontworpen als hulpmiddel bij het in- en uitstappen.

Om makkelijker in en uit te stappen, gebruikt u de voetruimte als trede (5) en de greep (2) als ondersteuning. De stijl van het beschermddak (1) kan eveneens als steun dienen.

Stap altijd voorwaarts in de machine:

- Pak de greep (2) met uw linkerhand en houd deze vast.
- Plaats uw linkervoet op de trede (4).
- Gebruik uw rechervoet eerst om in de machine te stappen en ga op de bestuurdersstoel (3) zitten.

Stap altijd achterwaarts uit de machine:

- Pak de greep (2) met uw linkerhand en houd deze vast.
- Sta op van de bestuurdersstoel en plaats uw linkervoet op de trede (4).
- Stap uit de machine met uw rechervoet eerst.

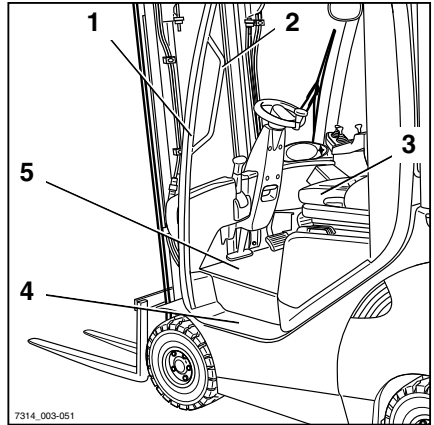

Opbergvakken en bekerhouders

⚠ WAARSCHUWING

Ongevallenrisico!

Materialen die tijdens het rijden in de voetruimte vallen als gevolg van sturen of remmen, kunnen tussen de pedalen (3) terechtkomen, waardoor deze niet meer goed werken. De machine kan dan mogelijk niet meer worden geremd.

- Het opbergvak mag alleen worden gebruikt voor materialen die er niet uit kunnen vallen.
- Zorg ervoor dat geplaatste materialen niet uit het opbergvak (1) kunnen vallen als de machine optrekt, wordt gestuurd of wordt geremd.
- Er kunnen flessen van maximaal 0,5 l in de beker-/fleshouder (2) worden geplaatst.

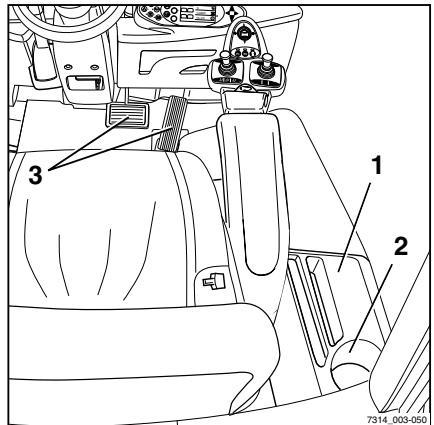

Controles en handelingen voor het dagelijkse gebruik

Bestuurdersstoel MSG 65/MSG 75 verstellen

⚠ GEVAAR

Er bestaat een ongevalrisico als de stoel of rugleuning plotseling verschuift en de bestuurder daardoor op een ongecontroleerde manier beweegt. Hierdoor kunnen onbedoeld de stuurinrichting of bedieningselementen worden bediend waardoor de heftruck of last ongecontroleerde bewegingen maakt.

- Verstel de stoel of de rugleuning niet tijdens het rijden
- Verstel de stoel en rugleuning zodanig dat alle bedieningselementen veilig kunnen worden bediend
- Zorg ervoor dat de stoel en rugleuning goed op hun plaats zitten



⚠ WAARSCHUWING

Bij sommige uitrustingsvarianten kan de hoofdruimte in de machine beperkt zijn.

Bij deze speciale uitrustingsvarianten moet de ruimte tussen het hoofd en de onderkant van het dakpaneel ten minste 40 mm bedragen.



OPMERKING

Als er aparte instructies voor de stoel zijn, moeten deze worden opgevolgd.

⚠ WAARSCHUWING

Voor een optimale stoeldemping moet u de stoelvering op uw eigen lichaamsgewicht afstemmen. Dit is beter voor uw rug en uw gezondheid.

- Om verwondingen te voorkomen, mogen zich geen voorwerpen binnen het draaibereik van de stoel bevinden. Controleer dit

Bestuurdersstoel verschuiven

- Trek de hendel (1) omhoog en houd hem in die positie vast
- Duw de bestuurdersstoel in de gewenste stand.
- Laat de hendel los.
- Zorg ervoor dat de bestuurdersstoel goed op zijn plaats zit.

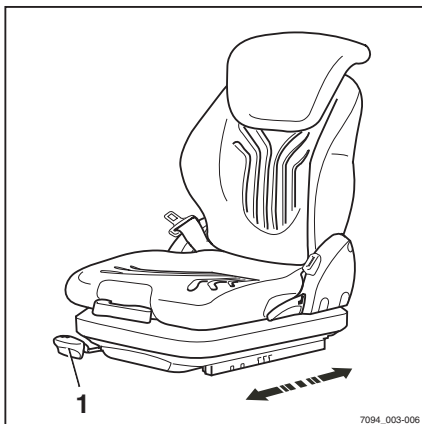
**Rugleuning verstellen**

Oefen geen druk uit op de rugleuning tijdens het verstellen.

- Trek de hendel (2) omhoog en houd hem in die positie vast
- Duw de rugleuning in de gewenste stand.
- Laat de hendel los.
- Zorg ervoor dat de rugleuning goed op zijn plaats zit.

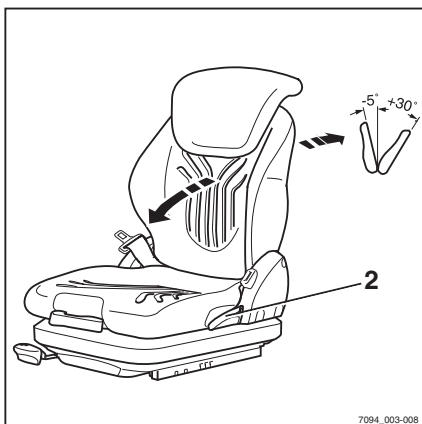
** OPMERKING**

De mate waarin de rugleuning naar achteren kan worden gekanteld, wordt mogelijk beperkt door de constructie van de heftruck.

Controles en handelingen voor het dagelijkse gebruik

Stoelvering afstellen

OPMERKING

De bestuurdersstoel kan op het gewicht van de betreffende bestuurder worden afgesteld. Om de stoelvering optimaal te verstellen, moet de bestuurder tijdens het verstellen op de stoel zitten.

OPMERKING

De bestuurdersstoel MSG 65/MSG 75 is ontworpen voor personen tussen de 45 kg en 170 kg.

OPMERKING

De stoel MSG 75 is voorzien van elektrische luchtvering die wordt geactiveerd met een elektrische schakelaar in plaats van de hendel (3).

- Klap de hendel voor gewichtsafstelling (3) helemaal naar buiten
- Pomp met de hendel omhoog of omlaag om de vering af te stellen op het gewicht van de bestuurder.
- Breng de hendel voor de gewichtsafstelling voor iedere slag in de uitgangspositie in het midden (hoorbare klik).
- Klap de hendel voor gewichtsafstelling helemaal naar binnen wanneer het verstellen is voltooid.

OPMERKING

Het juiste bestuurdersgewicht is gekozen wanneer de pijl (4) zich in het midden van het controlevenster bevindt. Als de stoel tijdens het pompen met de hendel voor gewichtsafstelling niet verder beweegt, is de minimale of maximale gewichtsinstelling bereikt.

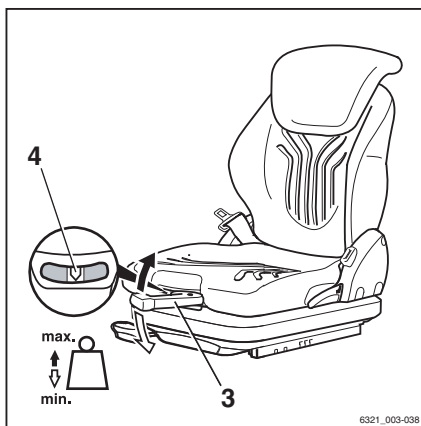

Lendensteun (variant) verstellen

OPMERKING

De lendensteun kan op de contouren van de ruggengraat van de bestuurder worden afgesteld. Wanneer de lendensteun wordt veresteld wordt een bolvormig ondersteuningskussen in het bovenste of onderste deel van de rugleuning verplaatst.

- Draai de draaiknop (5) omhoog of omlaag totdat de lendensteun zich op de gewenste positie bevindt

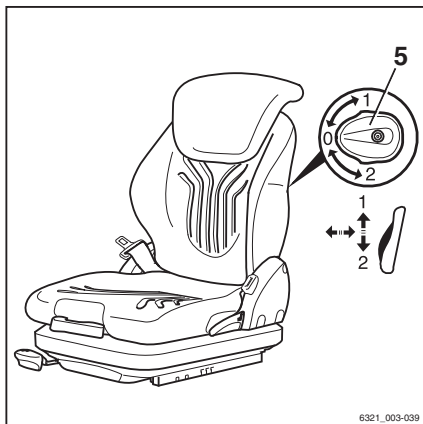

6321_003-039

Verlengde rugleuning (variant) verstellen

- Verstel de verlengde rugleuning (6) door deze in de gewenste stand uit te trekken of in te schuiven.

Om de verlengde rugleuning te verwijderen, moet deze met een ruk naar boven toe voorbij de eindaanslag worden getrokken.

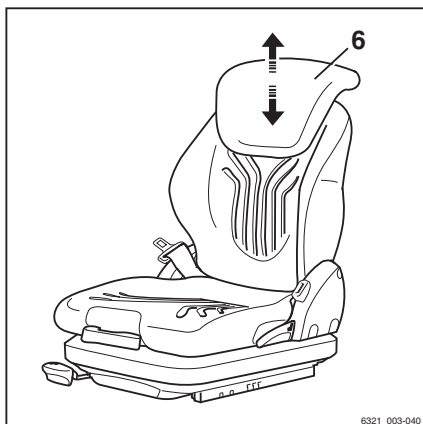

6321_003-040

Controles en handelingen voor het dagelijkse gebruik

Stoelverwarming (variant) in- en uitschakelen ▷

OPMERKING

De stoelverwarming werkt alleen als de stoelcontactschakelaar geactiveerd is, d.w.z. als de bestuurder op de bestuurdersstoel zit.

- De stoelverwarming (7) kan worden in- en uitgeschakeld met de schakelaar.

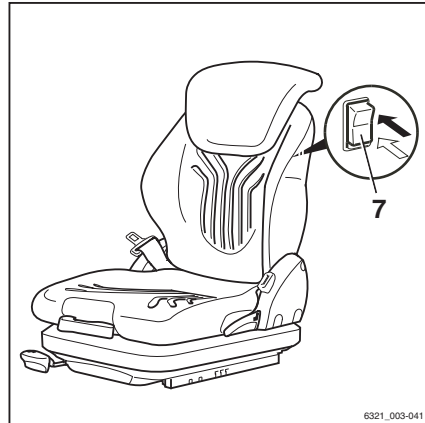

ArMLEuning verstellen

GEVAAR

Er bestaat een ongevalsrisico als de armleuning plotseling omlaag gaat en de bestuurder daardoor op een ongecontroleerde manier beweegt. Hierdoor kunnen onbedoeld de stuurinrichting of bedieningselementen worden bediend waardoor de heftruck of last ongecontroleerde bewegingen maken.

- Verstel de armleuning niet tijdens het rijden.
- Verstel de armleuning zodanig dat alle bedieningselementen veilig bediend kunnen worden.
- Zorg ervoor dat de armleuning goed vastzit.

Lengte van de arMLEuning verstellen

- Draai de stergreep (1) linksom los.
- Schuif de arMLEuning (2) in de gewenste stand.
- Draai de stergreep rechtsom vast.
- Controleer of de arMLEuning goed vastzit.

Hoogte van de arMLEuning verstellen

- Draai het handwiel (3) linksom los.
- Schuif de arMLEuning (2) in de gewenste stand.
- Draai het handwiel rechtsom vast.
- Controleer of de arMLEuning goed vastzit.

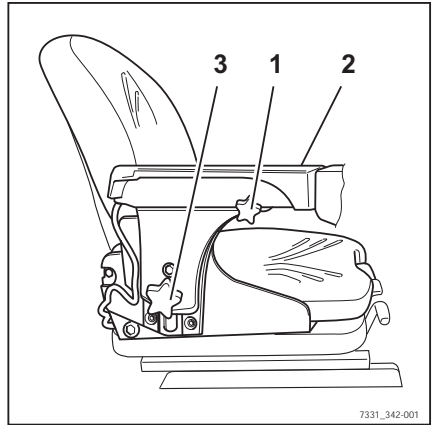

Stuurkolom verstellen

⚠ GEVAAR

OngevalleNrisico!

Afstellen van de stuurkolom tijdens het rijden, kan ertoe leiden dat u de controle over de heftruck verliest.

- Stel de stuurkolom alleen af wanneer de heftruck stilstaat.
 - Zorg dat de stuurkolom is vastgezet.
-
- Houd de hendel (2) naar beneden gedrukt om de stuurkolom te verstellen.
 - Zet de stuurkolom (1) in de gewenste stand en laat de hendel los.

Als de stuurkolom vergrendelt, klikt de hendel weer in de oorspronkelijke stand.

- Druk zacht tegen de stuurkolom en trek zacht aan de stuurkolom om te controleren of de stuurkolom goed vastzit.

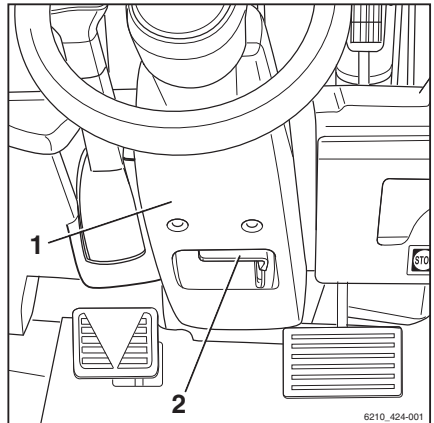

NoodstopSchakelaar ontgrendelen



OPMERKING

Alleen heftrucks met joystick 4Plus (variant) hebben een noodstopSchakelaar.

Controles en handelingen voor het dagelijkse gebruik

- Trek de noodstopshakelaar (1) uit totdat hij ontgrendelt. ▷

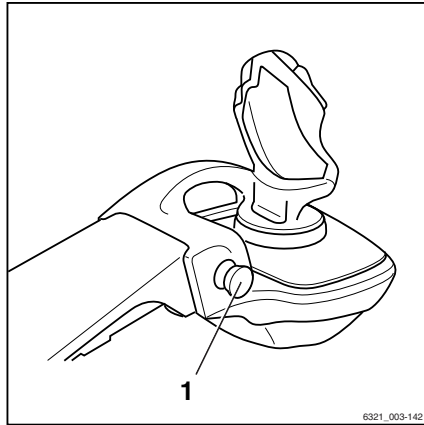

Contact inschakelen

⚠ WAARSCHUWING

Voordat het contact wordt ingeschakeld, dienen alle voorafgaand aan de ingebruikname uit te voeren controles te hebben plaatsgevonden zonder dat er gebreken zijn vastgesteld.

- Voer de voorafgaand aan de ingebruikname voorgeschreven controles uit.
- Gebruik de heftruck niet als er gebreken zijn vastgesteld.
- Informeer het geautoriseerde servicecentrum.

- Steek de contactsleutel (1) in de contactshakelaar en draai de sleutel in stand "I". ▷

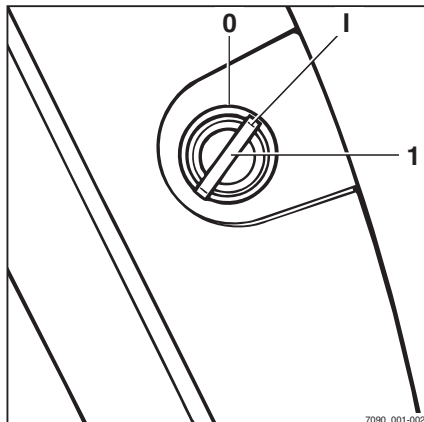

Controles en handelingen voor het dagelijkse gebruik

Er wordt een zelftest uitgevoerd. Alle lampjes in de rijrichting- en richtingaanwijzerdisplays lichten kort op.

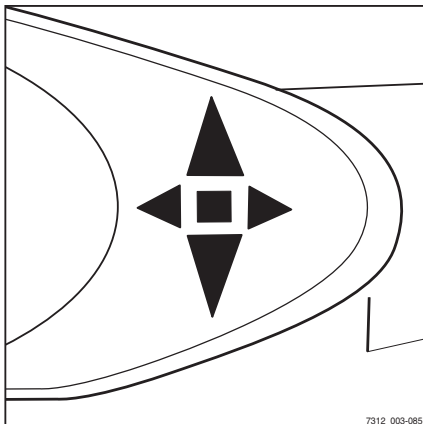

Na het inschakelen van de contactschakelaar wordt op het display het welkomstscherf in de ingestelde taal getoond, tot de regeleenheden van de heftruck volledig zijn opgestart.



Controles en handelingen voor het dagelijkse gebruik

Standaard weergave-elementen

1 Brandstofniveau

Als er voldoende gas beschikbaar is, wordt de indicator niet in het displayveld weergegeven.

De melding **LEEG** verschijnt alleen (knipperend) kort voordat het gas is verbruikt in het displayveld.

2 Rijprogramma

In dit displayveld verschijnt het actuele rijprogramma (1-5).

3 Draaiuren

In dit displayveld verschijnen de draaiuren.

4 Tijd

In dit displayveld verschijnt de actuele tijd.

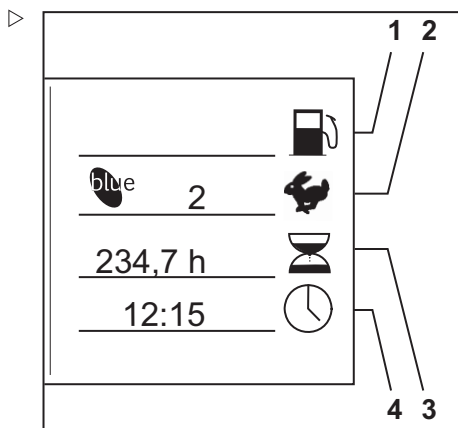

OPMERKING

Laat alle reparaties en onderhoud door een geautoriseerd servicecentrum uitvoeren. Dit is de enige manier om gebreken permanent te verhelpen.

- Informeer het geautoriseerde servicecentrum wanneer het onderhoudsinterval is verstreken.



OPMERKING

Er kan extra informatie op het display verschijnen. Raadpleeg in geval van storingen de informatie in het hoofdstuk "Storingen".

Toegangsautorisatie met pincode (variant)

Omschrijving

Machines met de variant "Toegangsautorisatie met pincode" zijn door middel van een vijf-cijferige bestuurderspincode beveiligd tegen ongeoorloofd gebruik. Er kunnen maximaal vijftig verschillende bestuurderspincodes worden vastgelegd, zodat dezelfde machine kan worden gebruikt door verschillende bestuurders met elk hun eigen bestuurderspincode.

 OPMERKING

De bestuurderspincode worden vastgelegd in een menu van de heftruckregeleenheid dat alleen toegankelijk is voor personen met de bijbehorende toegangsautorisatie, bijv. beheerders van een heftruckvloot.

Na het inschakelen van de contactschakelaar verschijnt het invoermenu voor de bestuurderspincode op het scherm van het display- en bedieningspaneel. Alle functies van de machine (rijaandrijving, hydraulisch systeem, extra elektrische installaties en displays van bedieningspaneel) zijn geblokkeerd. De waarschuwingsknipperlichten (variant) blijven werken. Voer de vijfcijferige bestuurderspincode in (mogelijke codes van 00000 t/m 99999) om de geblokkeerde functies vrij te geven. Als de juiste bestuurderspincode is ingevoerd, worden de standaarddisplays weergegeven. Alle machinefuncties zijn beschikbaar.

De toegangsautorisatie kan zodanig worden geconfigureerd dat telkens wanneer de bestuurder de machine verlaat, de bestuurderspincode opnieuw moet worden ingevoerd voordat er weer met de machine kan worden gewerkt.

- Neem hiervoor contact op met het geautoriseerde servicecentrum.

De eerste bestuurderspincode is af fabriek standaard ingesteld op "11111". Alle overige codes zijn standaard ingesteld op "0xFFF", maar hebben geen functie aangezien de hoogste geldige bestuurderspincode "99999" is. Personen met de juiste toegangsautorisatie, bijv. beheerders van een heftruckvloot, kunnen de bestuurderspincode in het desbetreffende menu wijzigen.

 OPMERKING

Wij adviseren om bij de eerste ingebruikname van de machine de in de fabriek ingestelde toegangsautorisatie te wijzigen. Dit is de enige manier om te garanderen dat de bestuurderspincode alleen bekend is bij personen met de juiste toegangsautorisatie.

Controles en handelingen voor het dagelijkse gebruik

De bestuurderspincodes worden opgeslagen in de heftruckregeleenheid. Deze codes blijven vervolgens ook na vervanging van het display- en bedieningspaneel beschikbaar. Het geautoriseerde servicecentrum kan met behulp van een diagnoseapparaat de bestuurderspincode uitlezen en, indien nodig, de standaard in de fabriek ingestelde bestuurderspincode terugzetten.

Invoermenu TOEGANGSCODE

In dit invoermenu voert de bestuurder de vijfcijferige bestuurderspincode in (00000 t/m 99999).

De bestuurderspincode wordt ingevoerd met de toetsen of Softkeys (1). De voor de bestuurderspincode (2) ingevoerde cijfers zijn niet zichtbaar maar worden als rondjes weergegeven. Als de juiste bestuurderspincode is ingevoerd, verschijnt het bekende scherm met het standaarddisplay en zijn alle functies van de machine beschikbaar.

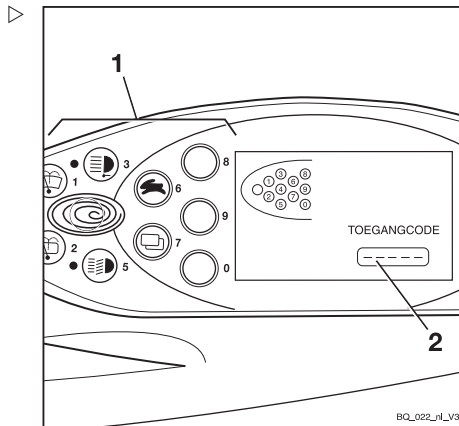

Als er een onjuiste bestuurderspincode is ingevoerd, verschijnt kort de melding **ONGELDIG**. Wanneer de melding weer is verdwenen, kan de bestuurderspincode opnieuw worden ingevoerd.

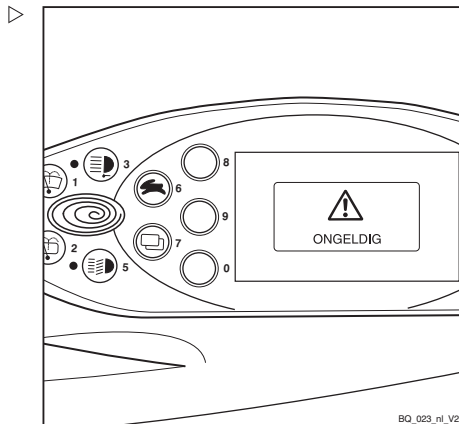

Na drie ongeldige invoerpogingen verschijnt de melding **CODE AFGEWEZEN**. De invoer wordt vervolgens vijf minuten lang geblokkeerd. Pas na deze vijf minuten kan er weer worden ingevoerd.

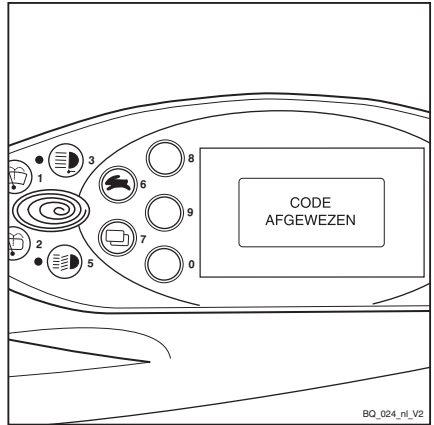

Bestuurderspincode vastleggen



OPMERKING

De bestuurderspincode kan alleen worden vastgelegd door personen met toegangsautorisatie daarvoor, bijv. beheerders van een heftruckvloot. Om de bestuurderspincode in te stellen, moet de vlootbeheerder het configuratiemenu openen. Het configuratiemenu is beveiligd met een wachtwoord. Nadat de vlootbeheerder het wachtwoord heeft ingevoerd, kan hij algemene instellingen voor de machine configureren. Voor wijziging van het wachtwoord, zie het hoofdstuk "Paswoord wijzigen".

- Druk tegelijkertijd op de keuzetoets voor de rijprogramma's (1) en op de menuselectietoets (2).

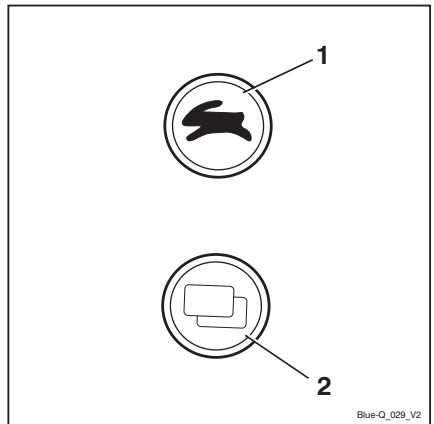

Controles en handelingen voor het dagelijkse gebruik

Op het display verschijnt de melding PAS - WOORD. ▷

- Voer het viercijferige paswoord (standaard af fabriek: 2777) in met de toetsen (1).
- Bevestig de invoer met Softkey (2).

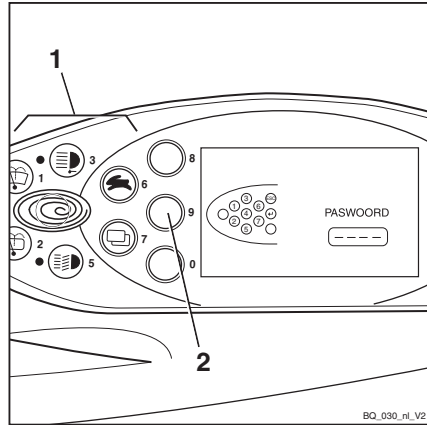

Op het display verschijnt de melding CONF I - GURATIE. ▷

- Gebruik de keuzetoets voor de rijprogramma's (1) en de menuselectietoets (3) om het menu TOEGANGSCODE te selecteren.
- Bevestig uw keuze met Softkey (2).

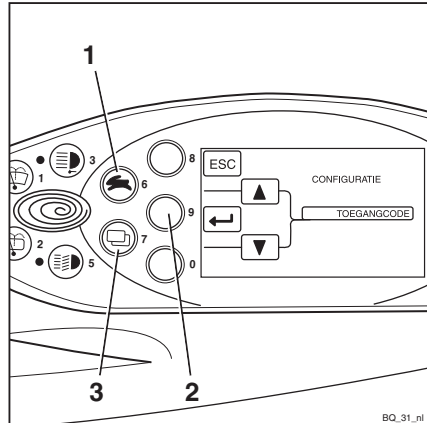

Bestuurderspincode selecteren

In het menu TOEGANGSCODE kan uit vijftig mogelijke bestuurderspincodes worden gekozen.

De cijfervolgorde kan in het sub-menu NIEUWE CODE worden vastgelegd of gewijzigd.

Na oproepen van het menu TOEGANGSCODE staat in het selectieveld CODE (2) het getal 1. Nu kan de eerste van de vijftig bestuurderspincodes worden vastgelegd.

- Gebruik de keuzetoets voor de rijprogramma's (1) en de menuselectietoets (4) om de gewenste bestuurderspincode (1 t/m 50) te selecteren.
- Bevestig uw keuze met Softkey (3).

Op het display verschijnt de melding NIEUWE CODE

- Voer de gewenste bestuurderspincode in met de toetsen of Softkeys (5).

De ingevoerde cijfers verschijnen niet op het display. In plaats daarvan worden er in het veld NIEUWE CODE (6) rondjes weergegeven.

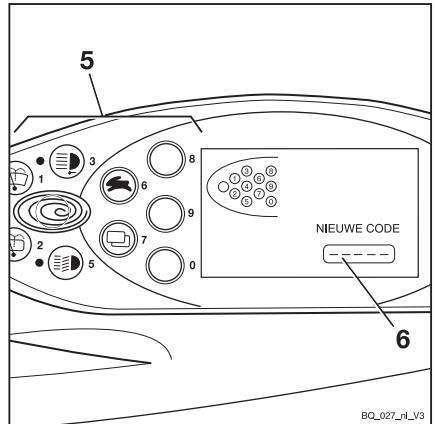
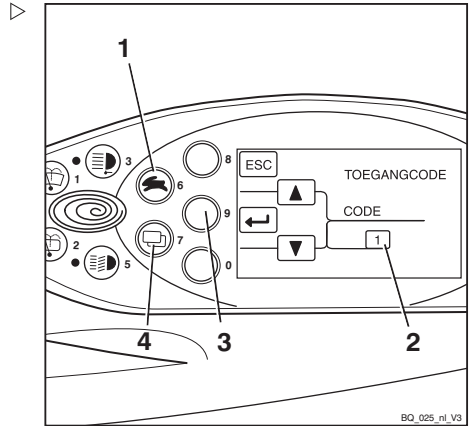

Controles en handelingen voor het dagelijkse gebruik

Op het display verschijnt de melding BEVESTIGEN. ▷

Het submenu BEVESTIGEN wordt gebruikt om de nieuwe bestuurderspincode te bevestigen.

- Voer nogmaals de nieuwe bestuurderspincode in in het veld BEVESTIGEN (8), gebruik daarvoor de toetsen of Softkeys (7).

Als de code hetzelfde is als de eerder ingevoerde nieuwe bestuurderspincode, accepteert het systeem de nieuwe bestuurderspincode zodra het laatste cijfer is ingevoerd. Op het display verschijnt weer het menu TOEGANGSCODE.

Hier kan nog een bestuurderspincode worden vastgelegd.

Indien de in het submenu BEVESTIGEN ingevoerde bestuurderspincode niet hetzelfde is als de eerder in het submenu NIEUWE CODE ingevoerde bestuurderspincode, verschijnt de melding ONGELDIG. ▷

De melding verdwijnt na korte tijd weer. In het submenu BEVESTIGEN kan de nieuwe bestuurderspincode worden ingevoerd om opnieuw te worden bevestigd.

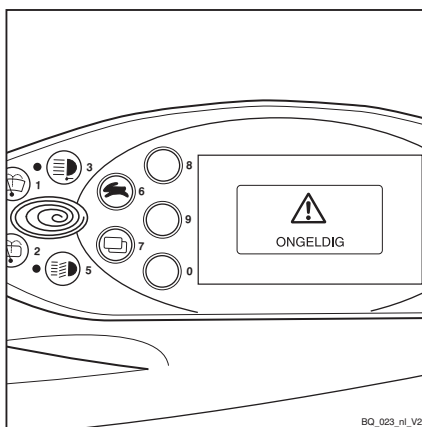
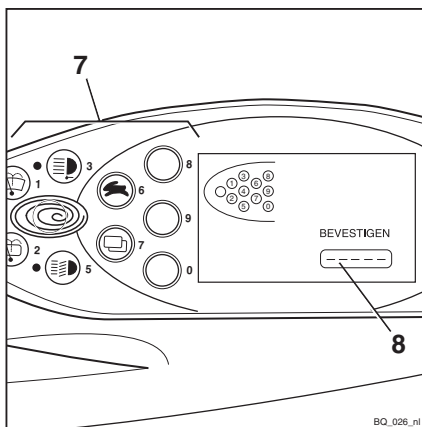

Na drie ongeldige invoerpogingen verschijnt de melding CODE AFGeweZEN.

Op het display verschijnt weer het menu TOEGANGSCODE. De gewenste bestuurderspincode moet opnieuw worden vastgelegd.

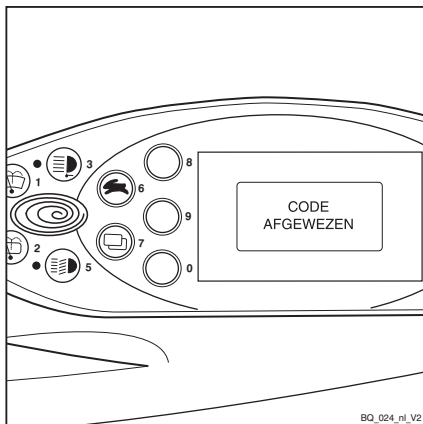

BQ_024_nl_V2

Paswoord wijzigen

Aanbevolen wordt om het standaard in de fabriek ingestelde paswoord te wijzigen.

OPMERKING

Het paswoord kan alleen worden gewijzigd wanneer de parkeerrem is ingeschakeld.

- Druk tegelijkertijd op de keuzetoets voor de rijprogramma's (1) en op de menuselectietoets (2).

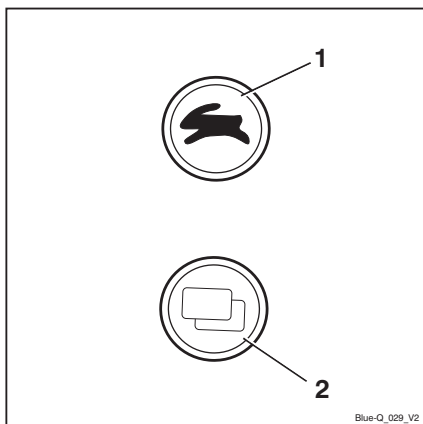

Blue-Q_029_V2

Controles en handelingen voor het dagelijkse gebruik

Op het display verschijnt de melding **PASWOORD**. ▷

- Voer het huidige paswoord in met de toetsen (1).
- Bevestig de invoer met Softkey (2).

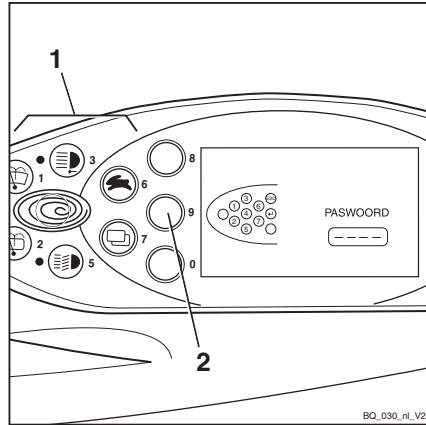

Op het display verschijnt de melding **CONFIGURATIE**. ▷

- Gebruik de keuzetoets voor de rijprogramma's (1) en de menuselectietoets (3) om het menu **PASWOORD** te selecteren.
- Bevestig uw keuze met Softkey (2).

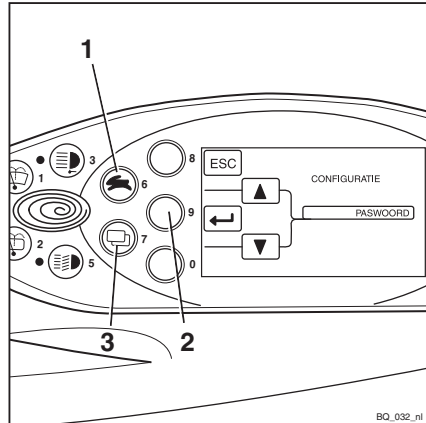

Op het display verschijnt de melding PAS-
WOORD/PASWOORDNIVEAU.

- Gebruik de keuzetoets voor de rijpro-
gramma's (1) en de menuselectietoets (4)
om het gewenste PASWOORDNIVEAU (2)
te selecteren.
- Bevestig uw keuze met Softkey (3).

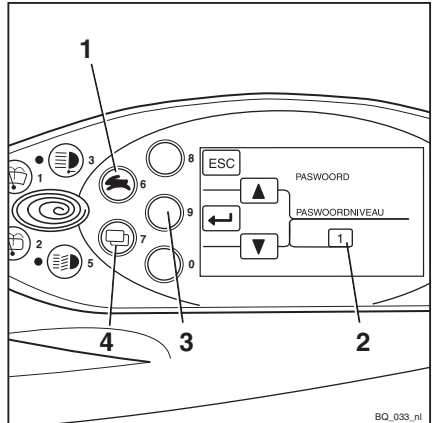

Op het display verschijnt de melding NIEUWE
CODE.

Het viercijferige paswoord kan worden inge-
voerd met de toetsen (1).

⚠ LET OP

Voer niet het paswoord 1777 in!

Als dit paswoord wordt ingevoerd, zijn de confi-
guratiemogelijkheden voor de beheerder van een
heftruckvloot beperkt tot autorisaties op bestuur-
dersniveau en deze kunnen niet zelf worden terug-
gezet.

De autorisaties kunnen alleen worden teruggezet
door het geautoriseerde servicecentrum!

- Voer het gewenste paswoord in met de
toetsen (1).

De ingevoerde cijfers worden leesbaar in het
veld NIEUWE CODE (4) weergegeven.

- Bevestig uw keuze met Softkey (3).

In het veld NIEUWE CODE verschijnt kort
-??-. Het nieuwe paswoord is bevestigd.

- Druk op Softkey (ESC) (2) het nieuwe wacht-
woord te corrigeren.

Op het display verschijnt weer PAS-
WOORD/PASWOORDNIVEAU.

- Herhaal de processtappen vanaf PAS-
WOORD/PASWOORDNIVEAU.

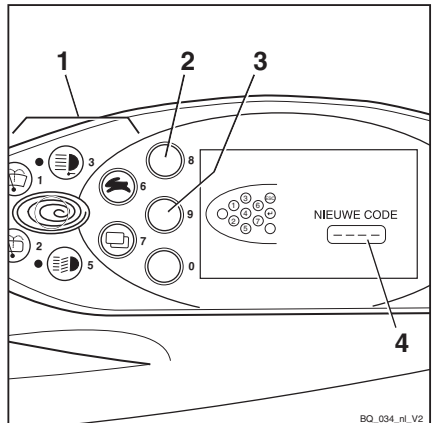

Controles en handelingen voor het dagelijkse gebruik

- Om het configuratiemenu te verlaten, drukt u herhaaldelijk op Softkey (ESC) (2) tot het standaarddisplay verschijnt.

Claxon bedienen

- Druk op de claxonknop (1).

De claxon klinkt.

OPMERKING

De claxon wordt gebruikt om personen te waarschuwen voor dreigend gevaar of om kenbaar te maken dat u wilt inhalen.

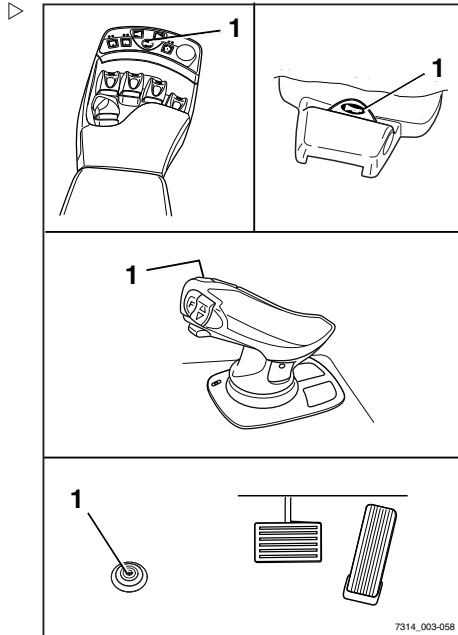

Veiligheidsgordel



GEVAAR

Zelfs bij gebruik van een goedgekeurd veiligheidssysteem bestaat er een bepaald restrisico dat de bestuurder gewond raakt wanneer de heftruck kantelt.

Dit verwondingsgevaar kan worden verminderd door het gecombineerde gebruik van het veiligheidssysteem en de veiligheidsgordel.

De veiligheidsgordel biedt extra bescherming wanneer de machine ergens tegenaan rijdt of van bijv. een laadperron valt.

- Daarom adviseren wij u de veiligheidsgordel altijd te dragen.

⚠ GEVAAR

Alleen beugeldeuren (variant) of de bestuurderscabine (variant) met gesloten, vaste deuren vormen een veiligheidssysteem voor bestuurders. Kunststofdeuren (gesloten cabine) vormen geen veiligheidssysteem voor bestuurders!

Als u de deuren moet openen of verwijderen, dient u een ander geschikt veiligheidssysteem (bijv. veiligheidsgordel) te gebruiken.

Veiligheidsgordel omdoen**⚠ GEVAAR**

Levensgevaar bij het niet dragen van de veiligheidsgordel!

Als de heftruck kantelt of tegen een obstakel aanrijdt en de bestuurder geen veiligheidsgordel draagt, kan de bestuurder uit de heftruck worden geslingerd. De bestuurder kan onder de machine terechtkomen of tegen een obstakel botsen.

Er bestaat levensgevaar!

- Doe altijd de veiligheidsgordel om voordat u met de machine gaat rijden.
- De veiligheidsgordel mag tijdens het vastmaken niet verdraaid zijn.
- De veiligheidsgordel mag alleen worden gedragen door één persoon.
- Laat defecten repareren door het geautoriseerde servicecentrum.

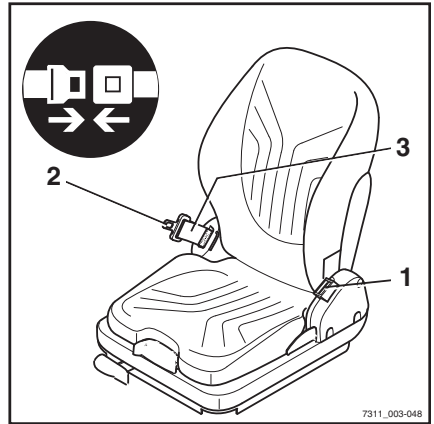
**i OPMERKING**

De gordelsluiting heeft een gordelschakelaar (variant). In geval van een bedieningsfout of storing verschijnt de melding GORDEL op de display- en bedieningseenheid, zie het hoofdstuk "Displaymeldingen".

- Trek de gordel (3) zonder hieraan te rukken uit het oprolmechanisme, en leg de gordel strak aansluitend over de dijbenen.

i OPMERKING

Ga zo ver mogelijk naar achteren zitten zodat uw rug tegen de rugleuning rust. Het automatische blokkeermechanisme laat voldoende bewegingsvrijheid op de stoel toe.

- Klik de tong (2) van de gordel vast in de gordelsluiting (1).

Controles en handelingen voor het dagelijkse gebruik

- Controleer de spanning van de veiligheids-gordel. De gordel moet strak op het lichaam aansluiten.

Veiligheidsgordel omdoen op een steile helling

Het automatische blokkeermechanisme blokkeert het uittrekken van de gordel wanneer de heftruck zich op een steile helling bevindt. Het is dan niet mogelijk om de veiligheidsgordel verder uit het oprolmechanisme te trekken.

- Rijd voorzichtig de helling af.
- Doe de veiligheidsgordel om.

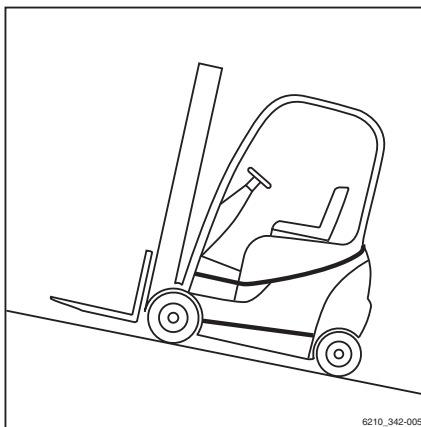

6210_342-005

Veiligheidsgordel losmaken

- Druk op de rode knop (4) van de gordelsluiting (1).
- Begeleid de tong van de gordel langzaam met de hand terug naar het oprolmechanisme.

OPMERKING

Laat de veiligheidsgordel niet te snel oprollen. Het automatische blokkeermechanisme kan worden geactiveerd als de tong van de gordel tegen het huis slaat. De veiligheidsgordel kan dan niet meer met normale kracht worden uitgetrokken.

- Trek de veiligheidsgordel met grotere kracht ca. 10-15 mm uit het oprolmechanisme om het blokkeermechanisme te ontgrendelen.
- Laat de veiligheidsgordel langzaam weer oprollen.
- Bescherm de veiligheidsgordel tegen vuil (bijvoorbeeld door de gordel af te dekken).

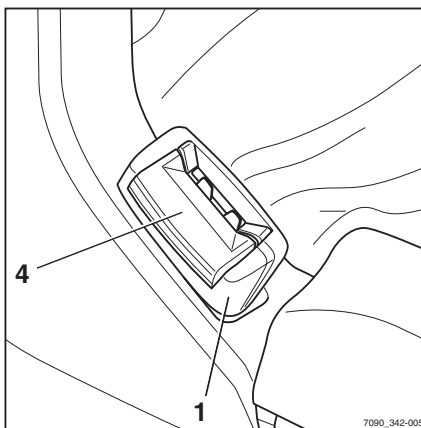

7090_342-005

Problemen door de kou

- Een bevroren gordelsluiting of oprolmechanisme ontdooien en grondig drogen om opnieuw bevrozen te voorkomen.

▲ LET OP

De veiligheidsgordel kan door hitte beschadigd raken!

Stel de gordelsluiting of het oprolmechanisme tijdens het ontdooien niet bloot aan een te grote hitte.

- Gebruik geen warme lucht van meer dan 60 °C voor het ontdooien.

Bestuurderscabine

▲ GEVAAR

Levensgevaar in geval van naar buiten vallen wanneer de machine mocht kantelen!

Om te voorkomen dat de bestuurder bij kantelen van de hefruck onder de hefruck glijdt en bekneld raakt, moet er een veiligheidssysteem aanwezig zijn en worden gebruikt. Het veiligheidssysteem voorkomt dat de bestuurder naar buiten valt wanneer de hefruck mocht kantelen. De bestuurderscabine vormt alleen een veiligheidssysteem voor bestuurders als de cabinedeur stevig en gesloten is. Cabines met canvasafdekking (variant) met deuren van kunststof of canvas vormen geen geschikt veiligheidssysteem voor bestuurders en bieden geen bescherming wanneer de hefruck mocht kantelen!

- Sluit de cabinedeur voordat er met de machine wordt gewerkt
- Als er deuren geopend of verwijderd zijn, dient u een vergelijkbaar betrouwbaar veiligheidssysteem te gebruiken
- Wij adviseren u om de veiligheidsgordel altijd te dragen

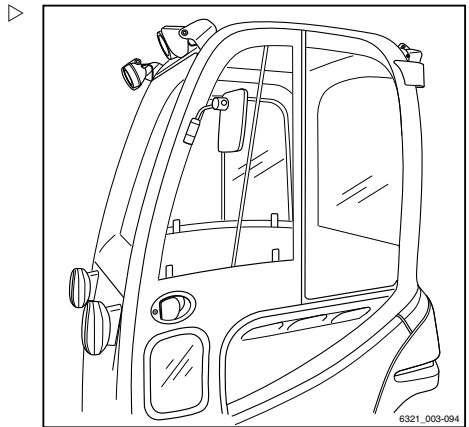

Controles en handelingen voor het dagelijkse gebruik

Motor starten

⚠ GEVAAR

Gezondheidsrisico vanwege gevaarlijke gassen!

Het is gevaarlijk om de motor in gesloten ruimtes te laten draaien. De motor verbruikt zuurstof en stoot kooldioxide, koolmonoxide en andere giftige gassen uit.

- Volg de nationale wetten en verordeningen op wanneer u heftrucks met verbrandingsmotor gebruikt in geheel of gedeeltelijk gesloten werkomgevingen.
- Zorg altijd voor voldoende ventilatie.

- Trek de parkeerrem aan.
- Steek de contactsleutel (1) in de contactschakelaar en draai de sleutel in stand "I".
- Als de displaymelding **STARTEN** oplicht, draait u de sleutel in stand "II" en houdt u hem in die stand vast tot de motor start.
- Laat de contactsleutel los zodra de motor draait.

Indien de motor niet binnen 20 seconden start, moet de startprocedure worden afgebroken en na een minuut worden hervat.

⚠ LET OP

Risico van motorschade!

Als de melding **OLIEDRUK** na het aanslaan van de motor op het display verschijnt, wordt de motor mogelijk onvoldoende gesmeerd. Bij onvoldoende smering kan er motorschade optreden.

- Schakel de motor onmiddellijk uit.
 - Motoroliepeil controleren en indien nodig olie bijvullen
 - Informeer het geautoriseerde servicecentrum als de melding blijft verschijnen.
-
- Neem de informatie in het hoofdstuk "Storingen" in acht.

i OPMERKING

Als de motor niet start omdat de batterij leeg is, kunnen er startkabels worden gebruikt.

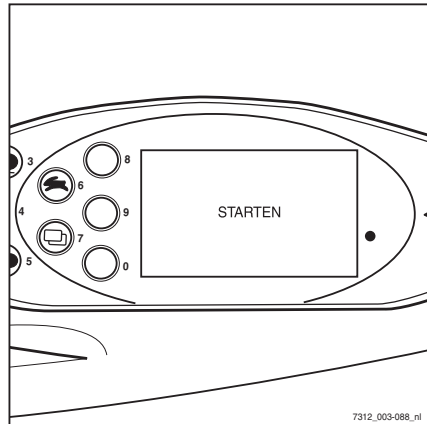
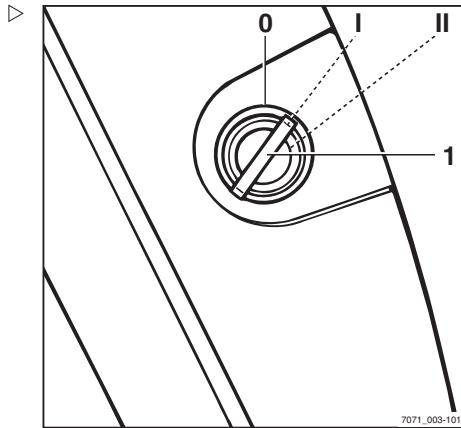

Remsysteem op goede werking controleren

⚠ GEVAAR

Als het remsysteem niet werkt, kan de heftruck niet voldoende of helemaal niet worden afgeremd, waardoor er een ongevalrisico bestaat!

- Neem geen machines met een defect remsysteem in gebruik.

Voetrem controleren

- Haal de heftruck van de parkeerrem.
- Trap op het rempedaal (1).

Er moet een kleine pedaalspeling zijn en vervolgens een voelbaar remdrukpunt.

- Accelereer de heftruck zonder last op een vrije ruimte.
- Trap het rempedaal stevig in.

De machine moet duidelijk afremmen.

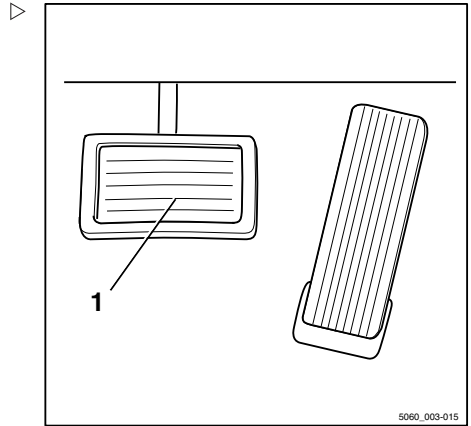

Parkeerrem controleren

⚠ GEVAAR

Wanneer de heftruck wegrolt, bestaat er een levensgevaarlijk risico om overreden te worden.

- De heftruck mag niet op een helling worden geparkeerd.
- In een noodgeval op een helling moet de heftruck bergafwaarts met keggen onder de wielen worden vastgezet.
- Verlaat de heftruck alleen als de parkeerrem is aangetrokken.

- Bedien de parkeerrem bij stapvoets rijden of op een relatief steile helling.

De machine moet stoppen en stil blijven staan.

- Als de machine ondanks ingeschakelde parkeerrem toch verder rolt, neem dan contact op met het geautoriseerde servicecentrum.



Controles en handelingen voor het dagelijkse gebruik

Stuurinrichting op goede werking controleren

GEVAAR

Als het hydraulisch systeem uitvalt, bestaat er gevaar voor ongevallen, aangezien de stureigenschappen dan zijn veranderd.

- Uw heftruck mag niet met een defecte stuurinrichting worden gereden.
- Draai aan het stuur (1). De stuurspel tijdens stilstand mag niet meer dan twee vingers breed zijn.



OPMERKING

Als de heftruck wordt ingeschakeld terwijl het gestuurde wiel is gedraaid, is de maximale rijsnelheid begrensd. De rijsnelheidsbegrenzing wordt opgeheven zodra het gestuurde wiel vanuit de gedraaide stand naar de rechtuitstand wordt gebracht. Hiervoor is een verandering van de stuurhoek van ca. een halve omwenteling nodig.

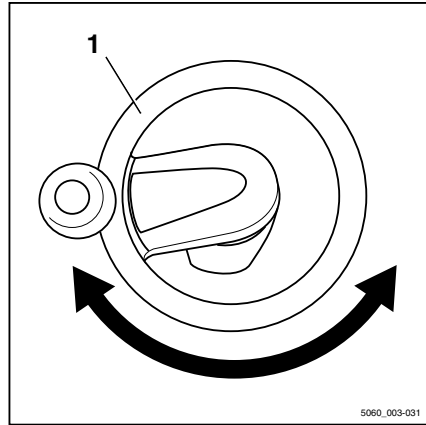

5060_003-031

Noodstopfunctie controleren

WAARSCHUWING

De elektrische rembekrachtiging werkt niet als de noodstopschakelaar wordt bediend!

Door het bedienen van de noodstopschakelaar wordt de gehele elektrische installatie spanningsloos.

- Gebruik om te remmen de bedrijfsrem.



OPMERKING

Alleen heftrucks met joystick 4Plus (variant) hebben een noodstopschakelaar.

- Rij de machine langzaam vooruit.
- Druk op de noodstopschakelaar (1).

De machine zal verder rollen.

- Breng de machine tot stilstand door op het rempedaal te trappen.

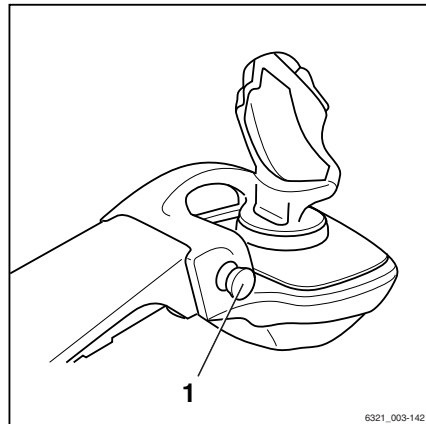

6321_003-142

 OPMERKING

Bij machines met elektrische parkeerrem wordt de elektrische parkeerrem ingeschakeld zodra de machine stilstaat.

- Trek de noodstop-schakelaar (1) uit.

De knop wordt ontgrendeld en springt naar buiten. De machine voert een interne zelftest uit en is daarna weer gereed voor gebruik.

Nulstellen van de lastmeting (variant)** OPMERKING**

Een nulstelling moet worden uitgevoerd om telkens een nauwkeurige lastmeting (variant) te kunnen garanderen. Nulstellen dient te worden uitgevoerd

- *Vóór het dagelijkse gebruik*
- *na vervanging van de vorken*
- *na montage of vervanging van voorzetapparaten.*

 OPMERKING

Nauwkeurige nulstelling is alleen mogelijk wanneer de vork geen last draagt. Neem nog geen last op.

 OPMERKING

Er kan alleen een nauwkeurige nulstelling worden uitgevoerd tijdens de eerste hefbeweging van de hefmast. Hef de vork tijdens het nulstellen niet hoger dan 800 mm boven de grond.

 OPMERKING

De bediening van de hefinrichting is afhankelijk van de bedieningselementen waarmee de heftruck is uitgerust; zie het hoofdstuk "Bedieningselementen voor de hefinrichting".

- Zet de hefmast verticaal.
- Hef de vork naar een hoogte van 300-800 mm.

Controles en handelingen voor het dagelijkse gebruik

- Druk op de Softkey  (1).

De nulstelling van de lastmeting is ingeschakeld. Het symbool  wordt weergegeven. De melding VORKEN OMLAAG verschijnt op het display.

OPMERKING

Tijdens de volgende procedure dient u het vorkenbord kort te laten dalen en vervolgens abrupt te stoppen. Hierbij mag de vork niet de grond raken, anders is de nulstelling niet nauwkeurig. Om het dalen snel te stoppen, laat u het bedieningselement voor de daal-functie los zodat dit weer naar de nulstand springt.

- Laat het vorkenbord iets zakken en laat het bedieningselement los.

Wanneer de nulstelling correct is uitgevoerd, verschijnt de waarde "0 kg" op het display.

- De nulstelling van de lastmeting is voltooid. Het symbool  (2) wordt weergegeven.

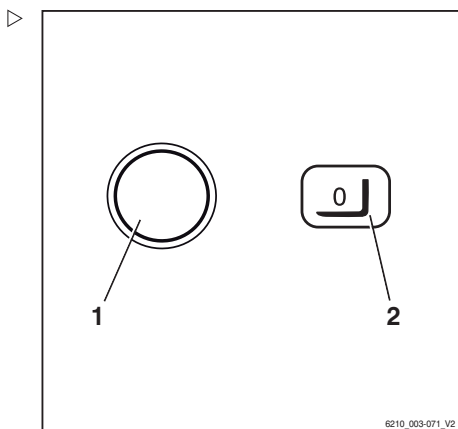

Functie voor verticale maststand (variant) op correcte werking controleren

OPMERKING

Telkens wanneer de machine in gebruik wordt genomen, dient de functie voor de verticale maststand (variant) op correcte werking ervan te worden gecontroleerd.

- Druk op de Softkey  (1).

De comfortfunctie "Verticale maststand" is ingeschakeld. Het symbool  (2) wordt weergegeven.

- Neig de hefmast naar achteren.

De hefmast moet helemaal naar achteren neigen en zacht de eindaanslag raken.

- Neig de hefmast naar voren.

De hefmast moet naar voren neigen en in de verticale stand stoppen.

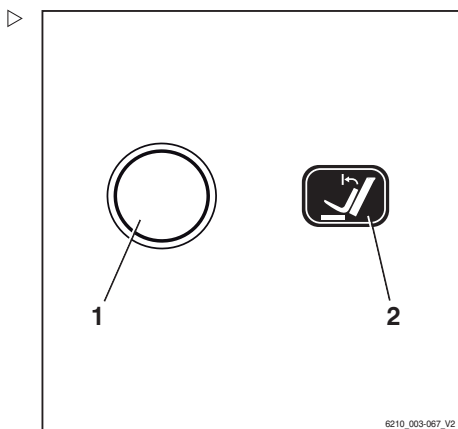

- Laat het bedieningselement voor het neigen los en bedien het opnieuw.

De hefmast moet helemaal naar voren neigen en zacht de eindaanslag raken.

Display- en bedieningspaneel bedienen

Display- en bedieningspaneel bedienen

Indicators

Standaard weergave-elementen

In de fabrieksinstelling zijn de volgende indicators op het display- en bedieningspaneel te zien:

1 **Brandstofniveau**

Als er voldoende gas beschikbaar is, wordt de indicator niet in het displayveld weergegeven. De melding **LEEG** verschijnt alleen (knipperend) kort voordat het gas is verbruikt in het displayveld.

2 **Rijprogramma**

Geeft het actuele rijprogramma numeriek weer (1–5). Het rijprogramma kan worden gewijzigd; zie het hoofdstuk "Rijprogramma instellen".

3 **Draaiuren**

Geeft de door de machine gemaakte draaiuren weer. De urenteller loopt zodra de motor draait.

4 **Tijd**

Geeft de actuele tijd digitaal in uren en minuten weer. De tijd kan worden ingesteld; zie de paragraaf "Tijd instellen".

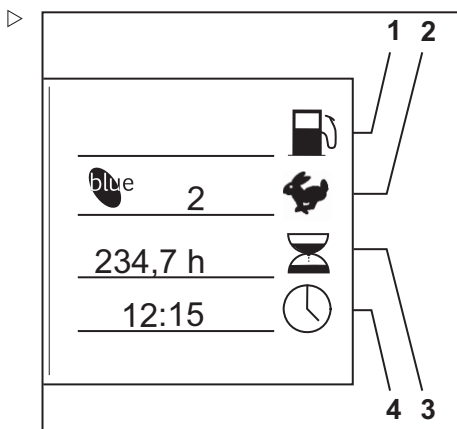

Aanvullende indicators

- 5 **Menuselectietoets**
Als er op de menuselectietoets wordt gedrukt, verschijnen de volgende extra indicators:
- 6 **Indicator "Service na"**
Toont de resterende tijd in uren tot de volgende onderhoudsbeurt volgens het onderhoudsschema in de onderhoudsinstructies. Neem op tijd contact op met het STILL-centrum.
- 7 **Totale afstand**
Toont de totale afgelegde afstand in kilometers.
- 8 **Kilometers per dag**
Toont de afgelegde afstand/dag.
- 9 **Rijtijd per dag**
Toont de gereden uren/dag.

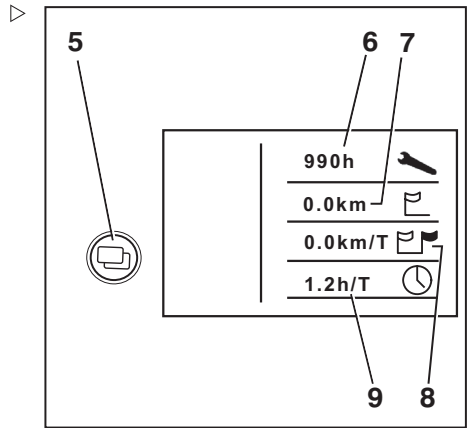

Displays instellen

i OPMERKING

De parkeerrem moet altijd worden ingeschakeld wanneer u de displays instelt. De displays kunnen niet worden ingesteld als de parkeerrem uitgeschakeld is.

i OPMERKING

Tijdens het instellen van de displays niet de bedieningselementen van het hydraulisch systeem bedienen. Als u dat wel doet, wordt de invoer onderbroken en springt het display terug naar de aan-indicator.

De displays worden ingesteld in het menu CONFIGURATIE.

- Draai de contactsleutel in stand "I".

Display- en bedieningspaneel bedienen

- Druk tegelijkertijd op de rijprogramma-toets (1) en de menuselectietoets (2).

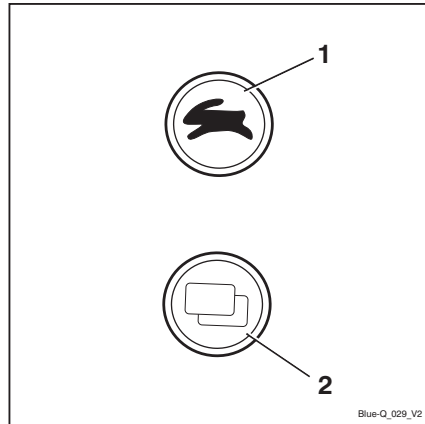

Het display springt naar het menu PAS-
WOORD.

OPMERKING

Het kan nodig zijn om een wachtwoord in te voeren om de displays te configureren. Dit is afhankelijk van de configuratie van het display- en bedieningspaneel.

- *Neem voor de configuratie van het display- en bedieningspaneel contact op met het geautoriseerde servicecentrum*

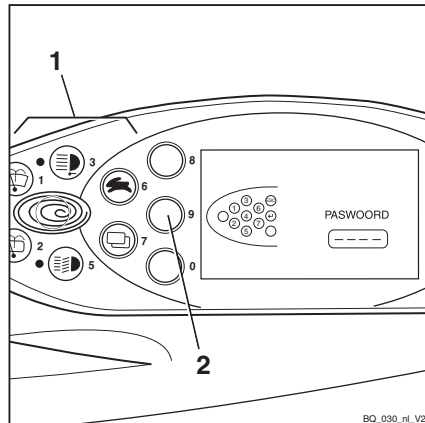

- Druk op de Softkey  (3).

Het display springt naar het menu CONFIGURATIE.

De volgende instellingen zijn mogelijk en zijn te vinden in het desbetreffende hoofdstuk:

- Datum en tijd instellen
- Kilometers en draaiuren per dag resetten
- Taal instellen
- Blue-Q configureren

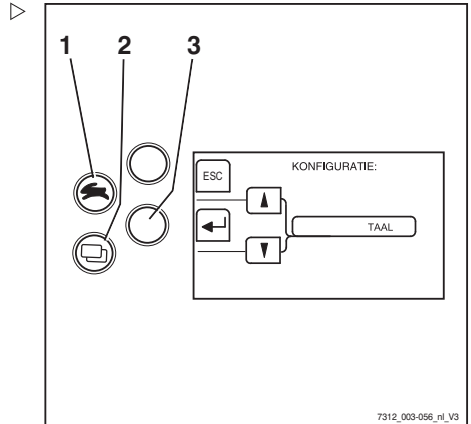











Symbolen op het display











Meldingen

Om bedrijfs-, waarschuwings- of storingsmeldingen weer te geven, worden er op het display verschillende tekstmeldingen en symbolen gebruikt.







Symbolen voor bedrijfsmeldingen

Omschrijving	Symbol
Leeg veld	Geen weergave
S.v.p. wachten	
Service nodig	
Hefhoogtebegrenzing	
Referentiebeweging	
Batterij opladen	
Rijprogramma	
Urenteller	
Kilometerteller	
Dagurenteller	
Dagteller	
Snelheid	





Display- en bedieningspaneel bedienen

Omschrijving	Symbol
Stuurhoek	
Last	
Tijd	
Hydraulisch systeem	
Uitlaatgasreiniger	
Koelvloeistoftemperatuur	
Brandstofniveau	
Blue-Q	
Vermogen (gemiddeld)	
Vermogen (trend)	

Symbolen voor waarschuwingmeldingen

Omschrijving	Symbol
Parkeerrem	
Stoelschakelaar activeren	
Veiligheidsgordel	
Zuurpeil van de batterij	
Neutrale waarschuwingmelding	
Bent u zeker?	
Oliedruk	

Symbolen voor storingsmeldingen





Omschrijving	Symbol
Storing in het remsysteem	
Motor oververhit	
Oververhitting	
Storing in de elektrische installatie	
Algemene storing	

Symbolen voor softkeyfuncties van extra apparatuur

Voor extra apparatuur worden aan de linkerzijde van het display de volgende symbolen voor softkeyfuncties gebruikt:





Omschrijving	Symbol
Leeg veld	Geen weergave
Algemene functie UIT	
Algemene functie AAN	
Werklamp achter UIT	
Werklamp achter AAN	
Werklamp voor UIT	
Werklamp voor AAN	
Voorruitverwarming UIT	
Voorruitverwarming AAN	
Achterrautverwarming UIT	
Achterrautverwarming AAN	
Interieurverlichting UIT	
Interieurverlichting AAN	
Dakruitwisser/-sproeier UIT	
Dakruitwisser/-sproeier AAN	
Ventilator van verwarming UIT	
Ventilator van verwarming AAN	
Zwaailamp UIT	
Zwaailamp AAN	
Stoelverwarming UIT	
Stoelverwarming AAN	
Claxon UIT	
Claxon AAN	
Cruisecontrol UIT	
Cruisecontrol AAN	
Automatische verticale mastpositionering UIT	
Automatische verticale mastpositionering AAN	

Display- en bedieningspaneel bedienen

Omschrijving	Symbol
Nulstelling lastmeting UIT	
Nulstelling lastmeting AAN	
Lastmeting UIT	
Lastmeting AAN	

Symbolen voor softkeyfuncties voor menunavigatie en voor bevestiging van meldingen

Voor menunavigatie en voor bevestiging van meldingen worden aan de linkerzijde van het display de volgende symbolen voor softkeyfuncties gebruikt:

Omschrijving	Symbol
Leeg veld	Geen weergave
Invoer annuleren	
Invoer bevestigen	
Informatie bevestigen	
Reset	
Een menuniveau terug	
Terug naar het vorige bewerkingsveld	
Omhoog scrollen	
Omlaag scrollen	
Optellen	
Aftellen	

Status-LED's van de functietoetsen voor extra elektrische installaties

De actuele schakelstatus van een toets wordt aangegeven door een LED naast de betreffende functietoets voor de extra elektrische installatie.

Omschrijving	LED
Functie uitgeschakeld	LED UIT
Functie ingeschakeld	LED AAN

Symbolen voor numeriek toetsenblok

De toetsen en Softkeys die kunnen worden gebruikt voor het invoeren van getallen en het bevestigen of annuleren van invoerwaarden worden op het display weergegeven.

Invoerscherm voor het wachtwoord van de vlootbeheerder:

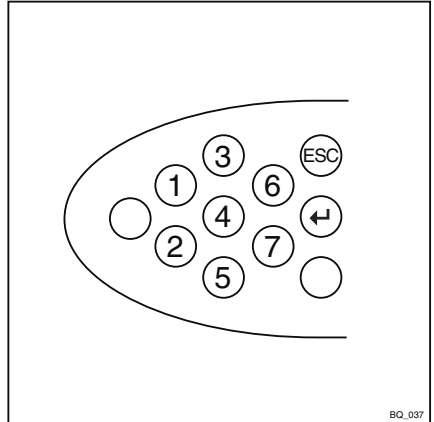

Invoerscherm voor de bestuurderspincode (toegangscodes):

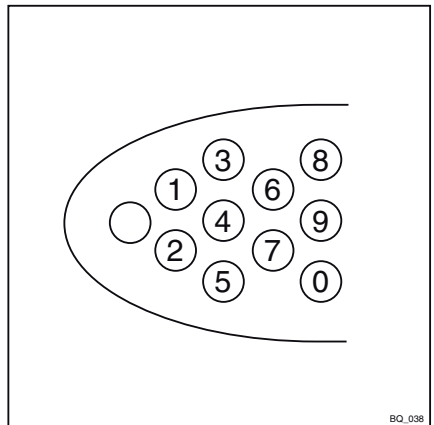

Display- en bedieningspaneel bedienen

Datum of tijd instellen

- Ga naar het menu CONFIGURATIE; zie het hoofdstuk "Displays instellen".
- Druk herhaaldelijk op de rijprogrammaets (1) of de menukeuzetoets (2) tot de optie TIJD verschijnt.
- Bevestig uw keuze met Softkey (↵) (4).

Het menu TIJD verschijnt.

- Houd de rijprogrammaets (1) of de menukeuzetoets (2) ingedrukt tot de gewenste tijd op het display verschijnt.

Als er langer op de toetsen wordt gedrukt, wordt de loopsnelheid in drie stappen verhoogd.

- Bevestig de ingestelde tijd met Softkey (↵) (4).
- Gebruik de Softkey (←) (3) om het menu te verlaten en naar het naasthogere niveau terug te keren.

OPMERKING

De datum wordt op vergelijkbare wijze ingesteld.

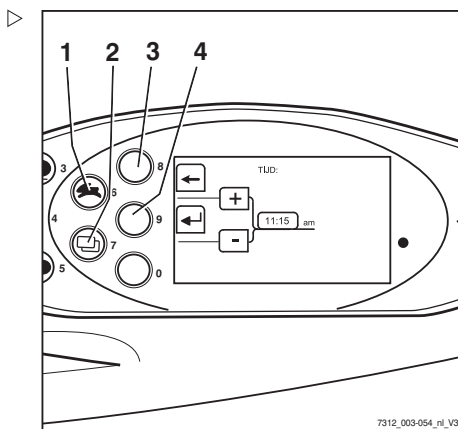

7312_003-054_nl_V3

Kilometers en draaiuren per dag resetten

De displays voor het aantal kilometers per dag en de draaiuren per dag kunnen weer op nul worden ingesteld:

- Ga naar het menu CONFIGURATIE; zie het hoofdstuk "Displays instellen".
- Druk herhaaldelijk op de rijprogrammaets (1) of de menukeuzetoets (2) tot de optie DAGKM verschijnt.
- Bevestig uw keuze met Softkey (↵) (4).

Het menu DAGKM verschijnt.

- Reset de weergegeven kilometerstand met Softkey (RES) (4).

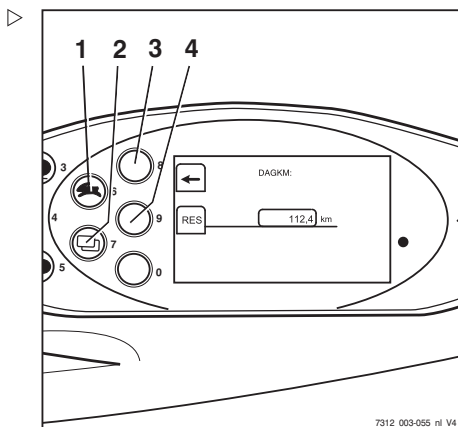

7312_003-055_nl_V4

- Gebruik de Softkey  (3) om het menu te verlaten en naar het naasthogere niveau terug te keren.

OPMERKING



De draaiuren per dag worden op dezelfde manier ingesteld.

Taal instellen

De displays kunnen andere talen weergeven.

- Ga naar het menu CONFIGURATIE; zie het hoofdstuk "Displays instellen".
- Druk herhaaldelijk op de rijprogramma-toets (1) of de menukeuzetoets (2) tot de optie TAAL verschijnt.
- Bevestig uw keuze met Softkey  (4).

Het menu TAAL verschijnt.

- Druk op de rijprogramma-toets (1) of de menuselectietoets (2) tot de gewenste taal op het display verschijnt.
- Bevestig uw keuze met Softkey  (4).
- Gebruik de Softkey  (3) om het menu te verlaten en naar het naasthogere niveau terug te keren.

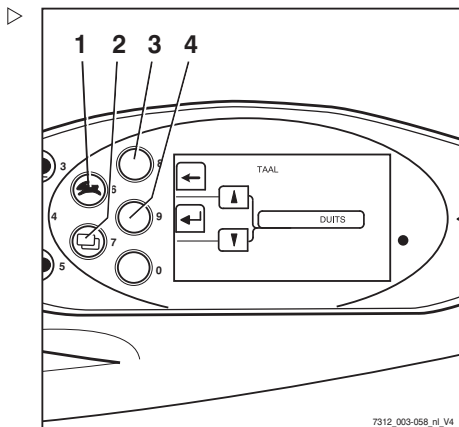

Softkeys voor het bedienen van verschillende uitrustingsvarianten

Er kunnen extra functies worden weergegeven op het display- en bedieningspaneel. Deze extra functies, bijv. een zwaailamp, kunnen worden in- en uitgeschakeld met Softkeys

Display- en bedieningspaneel bedienen

Softkey-functies wijzigen:

Een grijze balk (3) markeert de Softkey-kolom. Dit is de rechter kolom in het hier getoonde voorbeeld. Deze extra functies kunnen nu worden in- en uitgeschakeld met de betreffende Softkeys (2). De rechter kolom bevat alleen extra functies als de machine over meer dan drie uitrustingsvarianten beschikt die met Softkeys kunnen worden in- en uitgeschakeld.

In dit geval kunt u als volgt tussen de twee kolommen wisselen:

- Druk kort op de menukeuzetoets (1).

De grijze balk springt naar de linker kolom. Deze extra functies kunnen nu worden in- en uitgeschakeld met de betreffende Softkeys (2).

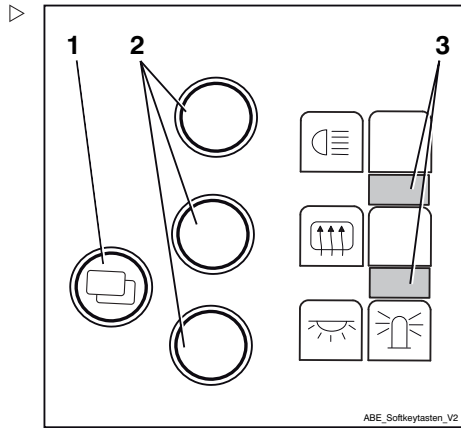

i OPMERKING

Druk ca. 1 seconde op de menuselectietoets (1) om tussen de verschillende menu's op het display- en bedieningspaneel te wisselen.

i OPMERKING

De extra functies zijn afhankelijk van de individuele uitrusting van de machine en kunnen afwijken van de hier getoonde functies.

Efficiencymodus Blue-Q configureren

Voor het activeren van de efficiencymodus Blue-Q, kan er worden gekozen uit de volgende bedrijfsmodi:

STANDARD (standaard)

- Telkens wanneer de heftruck wordt ingeschakeld, is Blue-Q uitgeschakeld. De bestuurder kan tijdens het werk met de heftruck op elk moment met de Blue-Q-toets de efficiencymodus in- en uitschakelen

FIX (vast)

- Telkens wanneer de heftruck in bedrijf wordt genomen en tijdens het werk met

de heftruck is Blue-Q permanent ingeschakeld. De bestuurder kan de efficiencymodus niet uitschakelen

FIX-FLEX (vast/flexibel)

- Telkens wanneer de heftruck wordt ingeschakeld, is Blue-Q ingeschakeld. De bestuurder kan tijdens het werk met de heftruck op elk moment met de Blue-Q-toets de efficiencymodus in- en uitschakelen
- Ga naar het menu CONFIGURATIE; zie het hoofdstuk "Displays instellen".
- Druk herhaaldelijk op de rijprogrammatoets (1) of de menuselectietoets (2) tot de optie BLUE-Q-CONFIGURATIE verschijnt.
- Bevestig uw keuze met Softkey (4).

Het menu BLUE-Q-CONFIGURATIE verschijnt.

- Druk op de rijprogrammatoets (1) of de menuselectietoets (2) tot de gewenste efficiencymodus op het display verschijnt.
- Bevestig de ingestelde efficiencymodus met Softkey (4).
- Gebruik de Softkey (3) om het menu te verlaten en naar het naasthogere niveau terug te keren.

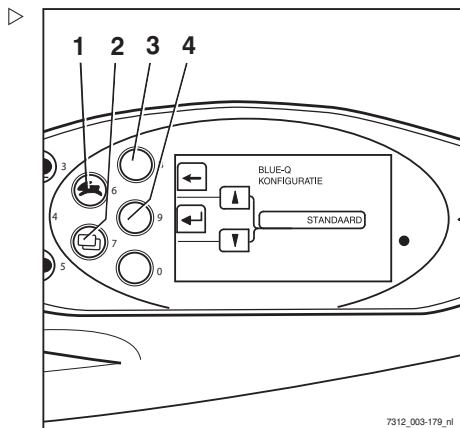

7312_003-179_ni

Efficiencymodus Blue-Q

Efficiencymodus Blue-Q

Beschrijving van de werking

De Blue-Q efficiencymodus beïnvloedt zowel de aandrijf eenheid als de aansturing van de extra verbruikers en reduceert het energieverbruik van de heftruck.

Bij geactiveerde efficiencymodus verandert het acceleratiegedrag van de heftruck zodanig dat er gematigder wordt geaccelereerd.

Bij lage rijsnelheden, veelal tijdens manoeuvreren met de machine, is er ondanks geactiveerde efficiencymodus geen reductie van het acceleratievermogen merkbaar. Bij middelmatige snelheden vanaf ca. 7 km/h wordt er gematigder geaccelereerd. Bij afstanden tot ca. 40 m worden hierdoor lagere snelheden bereikt dan bij niet-geactiveerde efficiencymodus.

Blue-Q is niet van invloed op de:

- Maximaal toerental
- Klimvermogen
- Rijden
- Remkarakteristieken



OPMERKING

De efficiencymodus Blue-Q kan worden in- en uitgeschakeld in de bedrijfsmodi STANDARD (standaard) en FIX - FLEX (vast/flexibel). Wanneer in het display- en bedieningspaneel de bedrijfsmodus FIX (vast) is geconfigureerd, werkt de Blue-Q-toets niet en is de efficiencymodus Blue-Q permanent ingeschakeld; zie ook het hoofdstuk "Efficiencymodus Blue-Q configureren".

Extra verbruikers uitschakelen

Als de efficiencymodus Blue-Q is ingeschakeld, schakelt de regelenheid onder bepaalde omstandigheden diverse extra verbruikers na enkele seconden uit. De beschikbare extra verbruikers hangen af van de uitrusting van de heftruck. De volgende tabel toont de voorwaarden waaronder extra verbruikers worden uitgeschakeld. Er hoeft aan slechts één van de voorwaarden te zijn voldaan.

Extra verbruikers	Toestand		
	Stoelschakelaar niet geactiveerd	Heftruck staat stil	Machine rijdt
Werklampen vóór	X	X	Achteruit > 3 km/h
Werklampen achter	X	X	Vooruit
Dubbele werklamp boven	X	X	> 3 km/h
Koplampen	X	X	-
Voorruitwisser	X	X	Achteruit > 3 km/h
Achterruitwisser	X	X	Vooruit
Stoelverwarming	X	-	-
Cabineverwarming	X	-	-



OPMERKING

Bij de uitvoering met uitrusting voor rijden op de weg schakelt de efficiencymodus Blue-Q de koplampen en werklampen, zijlampen, achterlichten en kentekenplaatverlichting niet uit.

Efficiencymodus Blue-Q in- en uitschakelen



OPMERKING

De efficiencymodus Blue-Q kan worden in- en uitgeschakeld in de bedrijfsmodi STANDAARD en VAST/FLEX. . Wanneer in het display- en bedieningspaneel de bedrijfsmodus VAST is geconfigureerd, werkt de Blue-Q-toets niet en is de efficiencymodus Blue-Q permanent ingeschakeld. Voor informatie over het configureren van de Blue-Q-be-

Efficiencymodus Blue-Q

drijfsmodi zie de paragraaf "Efficiencymodus Blue-Q configureren".

- Druk op de Blue-Q-toets (2) om de BLUE-Q-functie in te schakelen. ▷

Het symbool Blue-Q (1) wordt weergegeven. De LED (3) licht blauw op. De efficiencymodus Blue-Q is ingeschakeld.

- Om uit te schakelen, drukt u opnieuw op de Blue-Q-toets (2).

Het Blue-Q-symbool (1) en de LED's (3) doven. De efficiencymodus Blue-Q is uitgeschakeld.

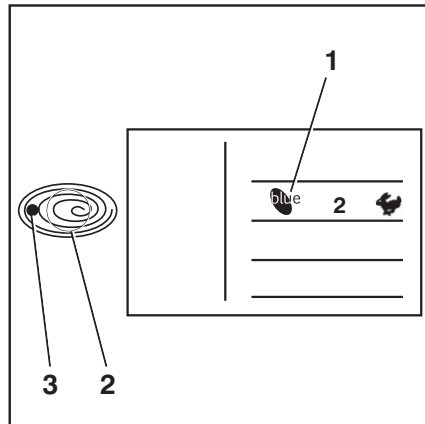

Rijden

Veiligheidsvoorschriften voor het rijden

Gedrag tijdens het rijden

De bestuurder moet zich tijdens het rijden binnen het bedrijf aan de voorschriften voor het wegverkeer houden.

De snelheid moet worden aangepast aan de plaatselijke omstandigheden.

Zo moet de bestuurder bijvoorbeeld in bochten, in nauwe doorgangen, tijdens het rijden door klapdeuren, op onoverzichtelijke plaatsen en op een oneffen ondergrond langzaam rijden.

De bestuurder moet altijd een veilige remweg tot voertuigen en personen voor hem bewaren, en hij moet de heftruck op elk moment onder controle hebben. Voorkom het plotseling remmen, het snel nemen van bochten en het inhalen op gevaarlijke of onoverzichtelijke plaatsen.

- Probeer altijd eerst in een vrije ruimte of op een vrije rijweg te rijden.

Het volgende is tijdens het rijden verboden:

- Armen en benen buiten de heftruck laten bungelen
- Buiten de contour van de heftruck leunen
- Uit de heftruck stappen
- Bestuurdersstoel verschuiven
- Stuurkolom verstellen
- Veiligheidsgordel losmaken
- Veiligheidssysteem buiten werking stellen
- De last hoger heffen dan 300 mm boven de grond (met uitzondering van het manoeuvreren tijdens het in- of uitslaan van lasten)
- Elektronische apparatuur bedienen, zoals radio's, mobieltjes etc.

Rijden

WAARSCHUWING

Het bedienen van multimedia- of communicatieapparatuur en een te hoog geluidsvolume daarvan tijdens het rijden of het hanteren van lasten, kan de aandacht van de bestuurder afleiden. Er bestaat een ongevalrisico!

- Gebruik dergelijke apparaten niet tijdens het rijden of het hanteren van lasten.
- Stel het geluidsvolume zodanig af dat u eventuele waarschuwingssignalen kunt horen.

WAARSCHUWING

Daar waar mobieltjes of radiocommunicatiesystemen verboden zijn, is het gebruik ervan niet toegestaan.

- Schakel de apparaten uit.

Zicht tijdens het rijden

De bestuurder moet in de rijrichting kijken en voldoende zicht op het af te leggen traject hebben.

Vooral bij het achteruitrijden moet de bestuurder zich ervan vergewissen dat de weg vrij is.

Tijdens het transporteren van goederen die het zicht belemmeren, moet de bestuurder met de heftruck achteruitrijden.

Als dit niet mogelijk is, moet een tweede persoon te voet aan de voorzijde van de heftruck als gids dienen.

In dat geval mag de bestuurder alleen stapvoets rijden en dient hij extra voorzichtig te zijn. De heftruck moet onmiddellijk worden gestopt wanneer de bestuurder het oogcontact met de gids verliest.

Achteruitkijkspiegels zijn alleen bedoeld om het gebied achter de heftruck in de gaten te houden; zij mogen niet worden gebruikt tijdens het achteruitrijden. Als er voor voldoende zicht visuele hulpmiddelen (spiegel, monitor) nodig zijn, moet het gebruik daarvan worden geoefend. Tijdens het achteruitrijden met behulp van visuele hulpmiddelen is extra voorzichtigheid geboden.

Voor het werken met voorzetapparatuur gelden speciale voorschriften; zie het hoofdstuk "Voorzetapparatuur monteren".

De ruiten (variant, bijv. voorruit) en spiegels moeten altijd schoon en vrij van ijs zijn.

Rijwegen

Afmetingen van rijwegen en gangpadbreedtes

De volgende afmetingen en gangpadbreedtes gelden onder de gespecificeerde voorwaarden om veilig manoeuvreren te garanderen. Er dient altijd te worden gecontroleerd of er een grotere gangpadbreedte nodig is, bijv. bij afwijkende lastafmetingen, voorzetapparatuur of hefmasten.

In de EU dient er te worden voldaan aan de richtlijn 89/654/EEG (Minimumvoorschriften inzake veiligheid en gezondheid voor arbeidsplaatsen). Buiten de EU zijn de nationale voorschriften van toepassing.

De vereiste gangpadbreedtes zijn afhankelijk van de afmetingen van de last.

Voor pallets zijn deze als volgt:

Model	Type	Gangpadbreedte (mm)	
		Met pallet 1000x1200 overdwars	Met pallet 800x1200 overlangs
RX70-16	7311	3523	3727
	7314		
RX70-18	7312	3557	3762
	7315		
RX70-20	7313	3603	3810
	7316		

De machine mag alleen worden gereden op rijwegen zonder scherpe bochten, te steile hellingen en te smalle of te lage doorgangen.

Rijden

Rijden op op- en aflopende hellingen

⚠ LET OP

Het is niet toegestaan om op lange op- en aflopende hellingen met een hellingspercentage van meer dan 15% te rijden, dit vanwege de voorgeschreven minimale remwerkings- en stabiliteitswaarden.

De hieronder vermelde waarden met betrekking tot het klimvermogen gelden alleen voor het rijden over hindernissen en voor kleine hoogteverschillen, bijv. opritten van laadperrons.

- Neem vóór het rijden op lange op- en aflopende hellingen met een hellingspercentage van meer dan 15% contact op met het geautoriseerde servicecentrum.

Op de volgende op- en aflopende hellingen mag met de machine worden gereden:

Model	Type	Maximaal klimvermogen (%)	
		Met last	Er bevindt zich geen last op de heftruck
RX70-16	7311	27,0	28,0
	7314		
RX70-18	7312	26,0	
	7315		
RX70-20	7313		
	7316		

De aangegeven waarden worden alleen gebruikt om de prestaties van machines in dezelfde categorie met elkaar te vergelijken. De hellingswaarden zijn in geen geval representatief voor de normale dagelijkse werkomstandigheden.

⚠ LET OP

Voor een veilig gebruik van de machine – met of zonder last – bedraagt de maximaal toegestane hellingshoek voor het rijden op op- of aflopende hellingen 15%.

- Neem bij vragen contact op met uw geautoriseerde servicecentrum.

De hellingen mogen niet steiler zijn dan de hierboven aangegeven maximale hellingspercentages en moeten een ruw oppervlak hebben.

Boven- en onderaan de helling moeten vlakke en gelijkmatige overgangen voorkomen dat de last de grond raakt of dat de machine beschadigd wordt.

Waarschuwing voor buiten de contouren van de machine uitstekende componenten

Heftrucks en magazijntrucks moeten vaak door zeer smalle of zeer lage ruimtes zoals gangpaden of containers rijden. De afmetingen van de machines zijn hierop afgestemd. Er kunnen echter beweegbare delen buiten de contouren van de machine uitsteken en beschadigd raken of van de machine af worden getrokken. Enkele voorbeelden van zulke componenten zijn:

- Een openklapbare dakruit in de bestuurderscabine
- Cabinedeuren
- Zwenkbare LPG-cilinders

Toestand van rijwegen

Rijwegen moeten voldoende bestraat, vlak en vrij van vuil en gevallen voorwerpen zijn.

Afvoergoten, spoorwegovergangen en dergelijke moeten zodanig geëgaliseerd zijn en, indien nodig, met rijplaten worden afgedekt dat er zo schokvrij mogelijk overheen kan worden gereden.

Let op het draagvermogen van mangatdeksels, putdeksels etc.

Er moet voldoende afstand zijn tussen de hoogste punten van de machine of de last en vaste objecten in de omgeving. De hoogte is afhankelijk van de totale hoogte van de hefmast en de afmetingen van de last; zie het hoofdstuk "Technische gegevens".

Regels voor rijwegen en de werkomgeving

Er mag alleen worden gereden op wegen die door het bedrijf dat de machine gebruikt of door diens vertegenwoordigers zijn goedgekeurd voor verkeer. Er mogen zich geen ob-

Rijden

stakels op de rijwegen bevinden. De last mag alleen op de daarvoor bedoelde plekken worden neergezet en opgeslagen. Het bedrijf dat de machine gebruikt en diens vertegenwoordigers dienen ervoor te zorgen dat onbevoegde derden geen toegang tot de werkomgeving hebben.

OPMERKING

Let op de definitie van "bedrijf dat de heftruck gebruikt" als verantwoordelijke persoon!

Gevarenzones

Gevarenzones van rijwegen moeten worden gemarkeerd met de gebruikelijke verkeersborden of, indien nodig, met extra waarschuwingsborden.

Rijprogramma's instellen

De rij- en remkarakteristieken van de aandrijving kunnen via het display- en bedieningspaneel worden ingesteld.

- Druk herhaaldelijk op de rijprogrammatoets (1) tot het nummer van het gewenste rijprogramma op het rijprogrammadisplay (2) verschijnt.

Rijprogramma's 1-5 kunnen worden geselecteerd.

In de regel geldt dat hoe hoger het nummer van het rijprogramma is, des te groter de rijdynamiek is.

De volgende rijprogramma's zijn mogelijk:

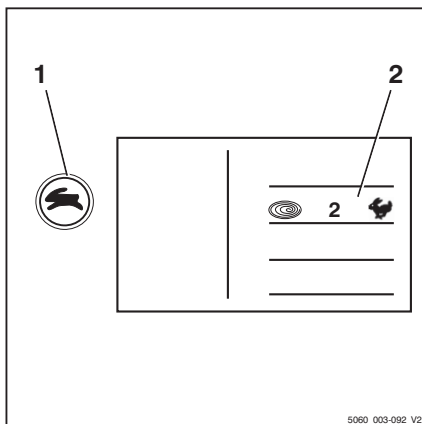

5060_003-092_V2

Rijprogramma	1	2	3	4	5
Snelheid (km/h)	22	22	22	22	22
Acceleratie (%) (vooruit/achteruit)	50	100	120	140	160
Vertraging (%) (vooruit/achteruit)	50	100	120	140	160
Van rijrichting veranderen (%) (vooruit/achteruit)	50	100	120	140	160
Remvertraging (%) (elektrische rembekrachting)	60	70	80	90	100

Rijrichting kiezen

Voordat u met de machine rijdt, moet met de rijrichtingschakelaar de gewenste rijrichting worden gekozen. De bediening van de rijrichtingschakelaar is afhankelijk van met welke bedieningselementen de machine verder is uitgerust.

Mogelijke uitvoeringen zijn:

- **Minihendel**
- **Joystick 4Plus**
- **Fingertip-schakelaars**
- **Miniconsole**



OPMERKING

Er kan ook tijdens het rijden van rijrichting worden veranderd. Uw voet kan hierbij op het rijpedaal blijven. De heftruck remt dan af en accelereert weer in de tegengestelde richting (verandert dus van rijrichting).

Op het display- en bedieningspaneel licht het display voor de gekozen rijrichting "vooruit" (1) of "achteruit" (2) op.

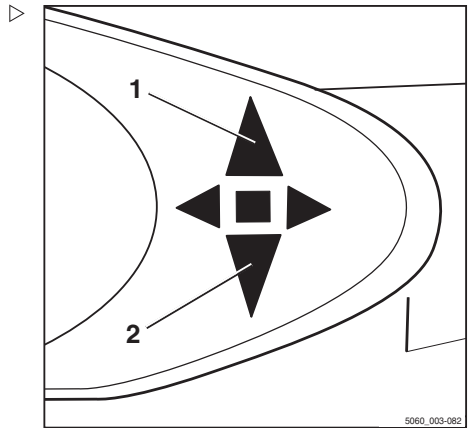

Neutrale stand

Kies de neutrale stand als de machine langere tijd wordt gestopt, om te voorkomen dat de machine optrekt wanneer per ongeluk op het rijpedaal wordt getrapt.

- Zet de rijrichtingschakelaar kort in de tegengestelde rijrichting.

De rijrichtingindicator op het display- en bedieningspaneel gaat uit.



OPMERKING

Als u de stoel verlaat, wordt de rijrichtingschakelaar in de stand "Neutraal" gezet. Om te kunnen rijden, moet de rijrichtingschakelaar weer worden bediend.

Rijden

Rijrichtingschakelaar bedienen, uitvoering met minihendels

- Voor de rijrichting "vooruit", duwt u de kruishendel (1) naar voren
- Voor de rijrichting "achteruit", duwt u de kruishendel naar achteren

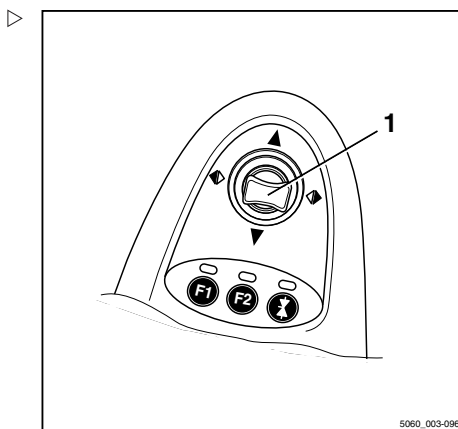

Verticale tuimelschakelaar voor de "rijrichting" bedienen, uitvoering joystick 4Plus

- Voor de rijrichting "vooruit", drukt u de verticale tuimelschakelaar voor de "rijrichting" (1) omhoog (A).
- Voor de rijrichting "achteruit", drukt u de verticale tuimelschakelaar voor de "rijrichting" (1) omlaag (B).

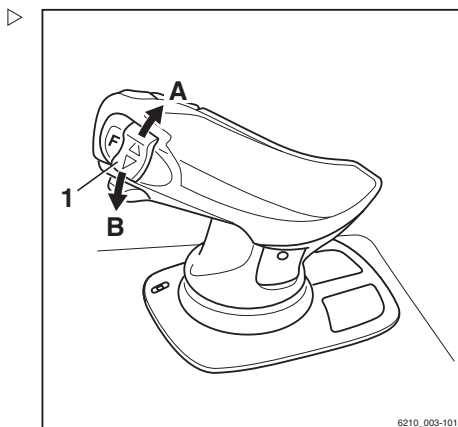

Rijrichtingschakelaar bedienen, uitvoering met fingertip-bediening

- Voor de rijrichting "vooruit", duwt u de rijrichtingschakelaar (1) naar voren
- Voor de rijrichting "achteruit", duwt u de rijrichtingschakelaar naar achteren

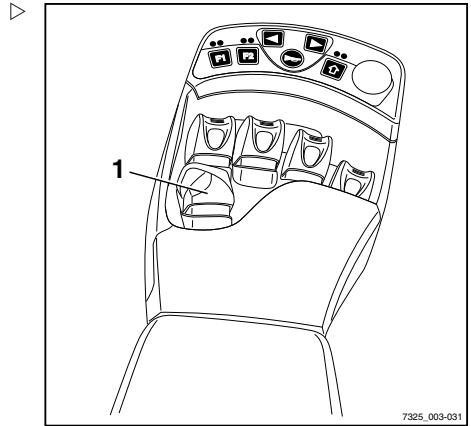

7325_003-031

Rijrichtingschakelaar bedienen, uitvoering met miniconsole

- Voor de rijrichting "vooruit", duwt u de rijrichtingschakelaar (1) naar voren.
- Voor de rijrichting "achteruit", duwt u de rijrichtingschakelaar naar achteren.



OPMERKING

Als alternatief kan de rijrichting ook worden gekozen met de rijrichtingschakelaars op de bedieningselementen.

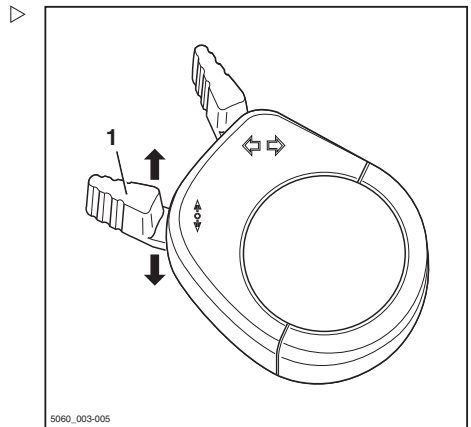

5060_003-005

Optrekken

⚠ GEVAAR

Wanneer personen onder een wegrollende of kantelende heftruck terecht komen, kan levensgevaar ontstaan.

- Neem op de bestuurdersstoel plaats.
- Doe de veiligheidsgordel om.
- Activeer de aanwezige veiligheidssystemen.

Volg de informatie op in het hoofdstuk Veiligheidsvoorschriften voor het rijden.

Rijden

De machine is voorzien van een stoelschakelaar. Deze controleert of de bestuurder op de bestuurdersstoel zit. Indien dit niet het geval is, of bij een storing van de stoelschakelaar, kan er niet met de machine worden gereden en worden alle heffuncties vergrendeld. In dit geval verschijnt de melding **STOELSCHAKELAAR** op het display- en bedieningspaneel.

- Hef het vorkenbord tot er voldoende bodemvrijheid is.
- Neig de hefmast naar achteren.
- Haal de machine van de parkeerrem.
- Kies de gewenste rijrichting.

Op het display- en bedieningspaneel licht het display voor de gekozen rijrichting "vooruit" (1) of "achteruit" (2) op.

 **OPMERKING**

Afhankelijk van de uitrusting kan als waarschuwing bij het achteruitrijden een geluidssignaal (variant) klinken, de waarschuwing lamp (variant) oplichten of kunnen de waarschuwingknipperlichten (variant) knipperen.

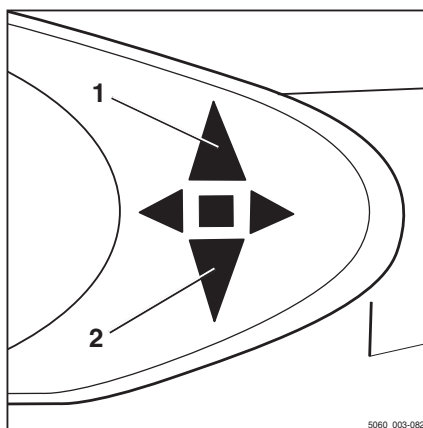

5060_003-082

- Trap op het rijpedaal (3).

De heftruck rijdt in de gekozen richting. De snelheid wordt geregeld door de stand van het rijpedaal. Als het rijpedaal wordt losgelaten, remt de heftruck af.



OPMERKING

De heftruck kan op op- of aflopende hellingen kort worden gestopt zonder de parkeerrem te bedienen (elektrische rem). De heftruck begint langzaam met kruipsnelheid naar beneden te rijden.

⚠ GEVAAR

Ongevalrisico door defecte remmen!

De elektrische rem werkt alleen als het contact is ingeschakeld, de noodstopshakelaar (variant) niet is geactiveerd en de parkeerrem is uitgeschakeld.

- Trap op het rempedaal als de elektrische rem niet werkt.
- Verlaat de heftruck niet zonder de parkeerrem aan te trekken!

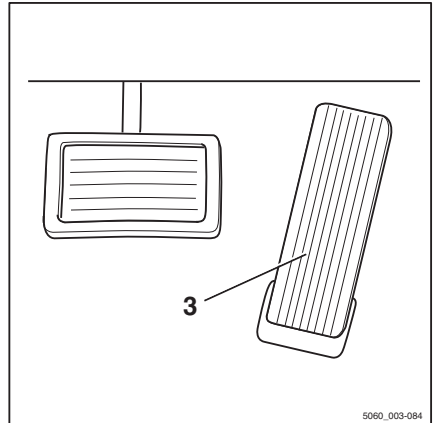

Van rijrichting veranderen

- Haal uw voet van het rijpedaal .
- Kies de gewenste rijrichting.
- Trap op het rijpedaal.

De heftruck rijdt in de gekozen richting.



OPMERKING

Er kan ook tijdens het rijden van rijrichting worden veranderd. Uw voet kan op het rijpedaal blijven. De heftruck remt dan af en accelereert weer in de tegengestelde richting (verandert dus van rijrichting).



OPMERKING

Bij een elektrische storing van de rijpedaal-sensor wordt de rijaandrijving uitgeschakeld. De heftruck wordt door de elektrische rem (bedrijfsrem) afgeremd. Er kan pas weer met de heftruck worden gereden nadat het rijpedaal is losgelaten en opnieuw ingetrapt, mits de elektrische storing niet meer aanwezig is. Als de machine nog steeds niet werkt, parkeer

Rijden

hem dan beveiligd en neem contact op met uw servicecentrum.

Optrekken, tweepedalensysteem (variant)

⚠ GEVAAR

Wanneer personen onder een weggrollende of kantelende heftruck terecht komen, kan levensgevaar ontstaan.

- Neem op de bestuurdersstoel plaats.
- Doe de veiligheidsgordel om.
- Activeer de aanwezige veiligheidssystemen.

Volg de informatie op in het hoofdstuk Veiligheidsvoorschriften voor het rijden.

De machine is voorzien van een stoelschakelaar. Deze controleert of de bestuurder op de bestuurdersstoel zit. Indien dit niet het geval is, of bij een storing van de stoelschakelaar, kan er niet met de machine worden gereden en worden alle heffuncties vergrendeld. In dit geval verschijnt de melding **STOELSCHAKELAAR** op het display- en bedieningspaneel.

- Hef het vorkenbord tot er voldoende bodemvrijheid is.
- Neig de hefmast naar achteren.
- Haal de machine van de parkeerrem.
- Trap op het rechter rijpedaal (1) om "vooruit" te rijden en trap op het linker rijpedaal (2) om "achteruit" te rijden.

i OPMERKING

Bij de uitvoering met tweepedalensysteem hebben de rijrichtingschakelaars op de bedieningselementen geen functie.

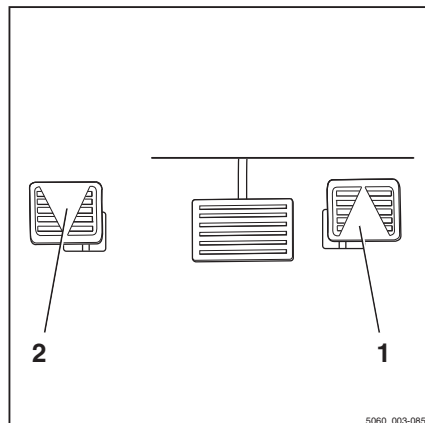

Op het display- en bedieningspaneel licht het display voor de gekozen rijrichting "vooruit" (3) of "achteruit" (4) op.



OPMERKING

Afhankelijk van de uitrusting kan als waarschuwing bij het achteruitrijden een geluidssignaal (variant) klinken, de waarschuwinglamp (variant) oplichten of kunnen de waarschuwingssknipperlichten (variant) knipperen.

De heftruck rijdt in de gekozen richting. De snelheid wordt geregeld door de stand van het rijpedaal. Als het rijpedaal wordt losgelaten, remt de heftruck af.



OPMERKING

De heftruck kan op op- of aflopende hellingen kort worden gestopt zonder de parkeerrem te bedienen (elektrische rem). De heftruck begint langzaam met kruipsnelheid naar beneden te rijden.



GEVAAR

Ongevalrisico!

De elektrische rem werkt alleen als het contact is ingeschakeld, de noodstopschakelaar (variant) niet is geactiveerd en de parkeerrem is uitgeschakeld.

- Trap op het rempedaal als de elektrische rem niet werkt.
- Verlaat de heftruck niet zonder de parkeerrem aan te trekken!

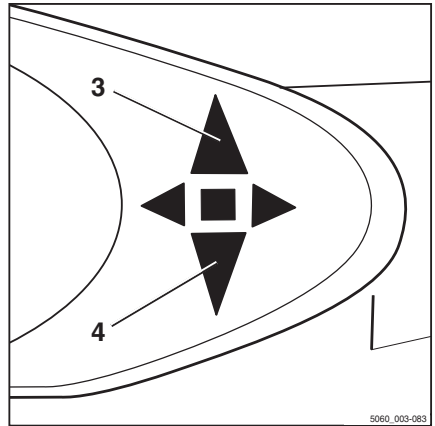

Van rijrichting veranderen

- Haal uw voet van het bediende rijpedaal.
- Trap op het rijpedaal voor de tegengestelde rijrichting.

De heftruck rijdt in de gekozen richting.



OPMERKING

Bij een elektrische storing van de rijpedaal-sensor wordt de rijaandrijving uitgeschakeld. De heftruck wordt door de elektrische rem (bedrijfsrem) afgeremd. Er kan pas weer met de heftruck worden gereden nadat het rijpedaal is losgelaten en opnieuw ingetrapt, mits de

Rijden

elektrische storing niet meer aanwezig is. Als de machine nog steeds niet werkt, parkeer hem dan beveiligd en neem contact op met uw servicecentrum.

Bedrijfsrem bedienen

De elektrische rem zet de acceleratie-energie van de heftruck om in elektrische energie. Hierdoor wordt de heftruck afgeremd.

De heftruck kan ook worden afgeremd met de bedrijfsrem:

- Trap op het rempedaal (2).

In het eerste gedeelte van de rempedaalslag wordt alleen het remsysteem met energieregwinning geactiveerd. Als het pedaal verder wordt ingetrapt, wordt ook de bedrijfsrem ingeschakeld, die op de aangedreven wielen werkt.

⚠ GEVAAR

Ongevalrisico!

Mocht de bedrijfsrem onverwacht niet werken, kan de machine niet voldoende worden afgeremd.

- Breng de heftruck tot stilstand door de parkeerrem aan te trekken.
- Gebruik de heftruck niet meer tot de bedrijfsrem is gerepareerd.

⚠ GEVAAR

Kantel- en slijpgevaar!

De remweg van de heftruck is afhankelijk van de weersomstandigheden en de mate van vervuiling van de rijweg. De basisremweg neemt kwadratisch ten opzichte van de snelheid toe. Er bestaat het gevaar dat de machine slipt of kantelt.

- Stem uw rem- en rijstijl af op de weersomstandigheden en de mate van vervuiling van de rijweg.
 - Kies altijd een rijnsnelheid waarbij voldoende remweg gewaarborgd is.
-
- Rem de machine af door het rijpedaal (1) los te laten.
 - Als de remwerking onvoldoende is, bedient u tevens de bedrijfsrem (2) .

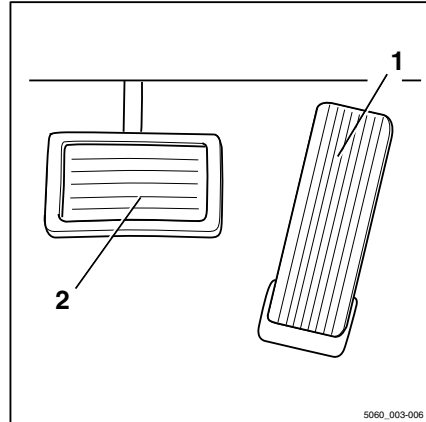

Zonder elektrische remwerking ('nul remmen'; variant)

GEVAAR

Ongevalrisico!

Heftrucks zonder elektrische remwerking (variant) worden niet elektrisch afgeremd als het rijpedaal wordt losgelaten.

- Breng de heftruck tot stilstand door op het rempedaal te trappen.

Indien uw heftruck geen elektrische remwerking heeft (variant), is de elektrische remfunctie gedeactiveerd. Als u uw voet van het rijpedaal haalt, wordt de heftruck niet afgeremd.

In dat geval kan de heftruck alleen worden afgeremd door via het rempedaal de bedrijfsrem te bedienen.

Parkeerrem

De bediening van de parkeerrem is afhankelijk van de parkeerrem waarmee uw heftruck is uitgerust.

Mogelijke uitvoeringen zijn:

- Mechanische parkeerrem; zie ⇒ Deel "Mechanische parkeerrem inschakelen", blz. 4-139
- Elektrische parkeerrem; zie ⇒ Deel "Elektrische parkeerrem bedienen", blz. 4-141

Mechanische parkeerrem inschakelen

GEVAAR

Er bestaat een levensgevaarlijk risico om overreden te worden wanneer de heftruck wegrolt.

- De heftruck mag niet op een helling worden geparkeerd.
- In een noodgeval op een helling moet de heftruck bergafwaarts met keggen onder de wielen worden vastgezet.
- Verlaat de heftruck alleen als de parkeerrem is aangetrokken.

Rijden

i OPMERKING

Zodra de parkeerrem is uitgeschakeld, wordt de eerder gekozen rijrichting hervat en deze wordt op de rijrichtingindicator aangegeven.

i OPMERKING

Als u op het rijpedaal trapt terwijl de parkeerrem is ingeschakeld en er een rijrichting is gekozen, verschijnt op het display de melding PARKEERREM.

Parkeerrem inschakelen

- Trek de parkeerremhendel (1) helemaal naar beneden en laat hem los.

De parkeerremhendel gaat automatisch de helft van de weg terug en blijft in de middelste stand staan.

De parkeerrem is ingeschakeld en de wielen zijn geblokkeerd. Er kan niet meer worden gereden. De rijrichtingindicator (2) op het display- en bedieningspaneel gaat uit.

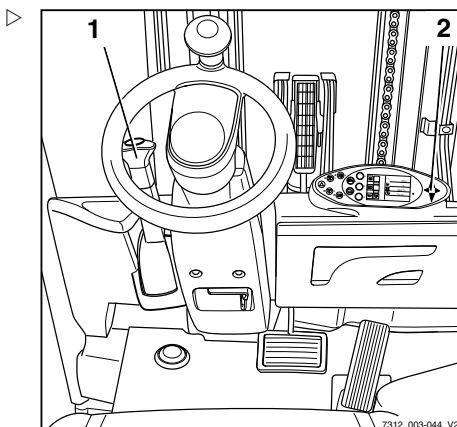
**Parkeerrem uitschakelen**

- Trek de parkeerremhendel (1) vanuit de middelste stand helemaal naar beneden.
- Vervolgens met de hendel in de onderste stand de knop van de hendel uittrekken, en daarna de parkeerremhendel helemaal omhoog geleiden.

i OPMERKING

De parkeerremhendel gaat door middel van veerkracht automatisch naar de bovenste stand en hoeft alleen licht met de hand te worden geleid. Als het verstellen zwaar gaat, neem dan contact op met het geautoriseerde servicecentrum.

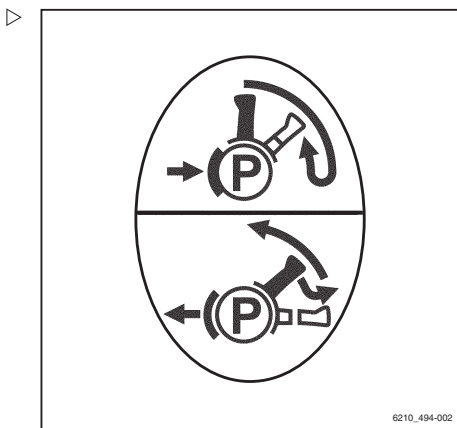

Elektrische parkeerrem bedienen

De elektrische parkeerrem helpt de bestuurder de machine veilig te parkeren door middel van een eenvoudige drukknopbediening (1) en aanvullende automatische functies. Ondanks deze automatische hulpinrichtingen blijft de bestuurder altijd verantwoordelijk voor het veilig parkeren van de machine. De veiligheidsinformatie over het veilig parkeren van de machine is van toepassing.



⚠ GEVAAR

Er bestaat een levensgevaarlijk risico om overreden te worden wanneer de heftruck wegtrot.

- De machine mag niet op een helling worden geparkeerd.
- In een noodgeval op een helling moet de heftruck bergafwaarts met keggen onder de wielen worden vastgezet.
- Verlaat de heftruck alleen als de parkeerrem is aangetrokken!

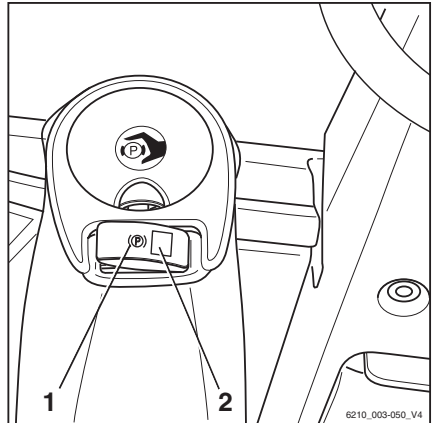

i OPMERKING

Voor de elektrische activering van de parkeerrem moet de batterijstekker aangesloten en het contactslot ingeschakeld zijn.

Rijden

Functies bij een stilstaande machine

Bediening door de bestuurder

- Druk op de drukknop (1).

De parkeerrem wordt hoorbaar ingeschakeld en de LED (2) brandt continu.

Automatische inschakeling

Oorzaak	Gevolg
Als de bestuurder de bestuurdersstoel verlaat:	Na een korte wachttijd wordt de parkeerrem hoorbaar ingeschakeld en brandt de LED (2) continu.
Als het rijpedaal wordt losgelaten:	Na een korte wachttijd wordt de parkeerrem hoorbaar ingeschakeld en brandt de LED (2) continu. Op een helling wordt de machine tot de parkeerrem is ingeschakeld tegengehouden door de rijmotor.
Wanneer het contact wordt uitgeschakeld:	De parkeerrem wordt onmiddellijk hoorbaar ingeschakeld en de LED (2) brandt kortstondig continu tot de regeleenheden worden uitgeschakeld.
Bij bediening van de noodstopchakelaar (variant), in aansluiting op de noodstopfunctie:	De parkeerrem wordt ingeschakeld.

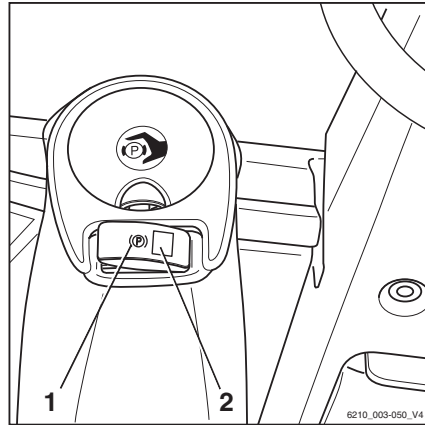

Als de parkeerrem wordt ingeschakeld, wordt gedurende 5 seconden de melding **PARKEERREM ACTIEF** op het display weergegeven.

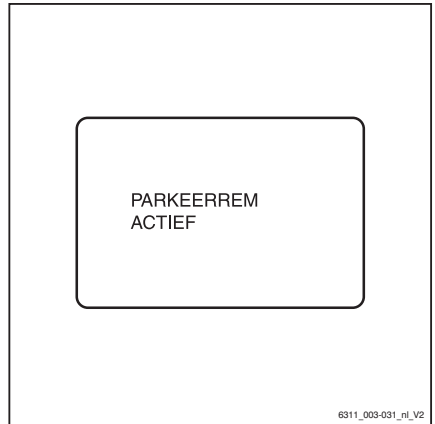

Parkeerrem uitschakelen door op de knop te drukken



OPMERKING

Als de machine gereed is voor gebruik, kan de elektrische parkeerrem op elk moment worden uitgeschakeld door op de knop te drukken.

- Neem op de bestuurdersstoel plaats.
- Druk op de drukknop (1).

De parkeerrem wordt hoorbaar uitgeschakeld en de LED (2) gaat uit.

Parkeerrem uitschakelen door op te trekken

OPMERKING

De elektrische parkeerrem kan alleen worden uitgeschakeld door op te trekken als de elektrische parkeerrem automatisch werd ingeschakeld doordat de bestuurder het rijpedaal losliet of de bestuurdersstoel verliet.

- Neem op de bestuurdersstoel plaats.
- Kies de rijrichting (alleen bij eenpedaalsysteem).
- Trap op het rijpedaal.

De parkeerrem wordt hoorbaar uitgeschakeld en de LED (2) gaat uit.

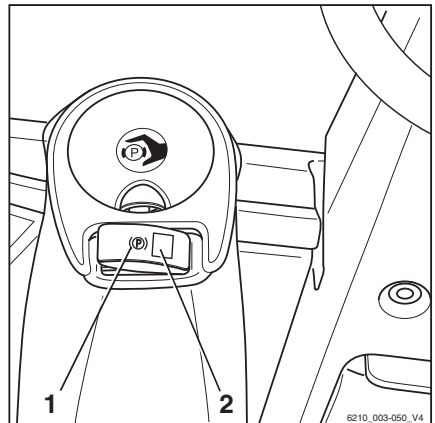

Rijden

Als de elektrische parkeerrem niet werd ingeschakeld doordat de bestuurder het rijpedaal losliet of de bestuurdersstoel verliet, kan er pas met de machine worden gereden wanneer de parkeerrem met de knop wordt uitgeschakeld. De melding **PARKEERREM LOSSEN** verschijnt op het display.

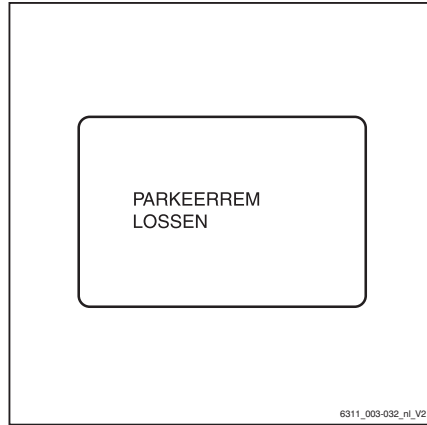

Functies bij een rijdende machine

Bediening door de bestuurder

- Druk op de drukknop (1).

De machine wordt middelmatig afgeremd. Afhankelijk van de situatie kan er na loslaten van de knop weer worden gereden. Als de machine stilstaat, wordt de parkeerrem hoorbaar ingeschakeld en brandt de LED (2) continu.

Automatische inschakeling

Oorzaak	Gevolg
Als de bestuurder de bestuurdersstoel verlaat:	Na een korte wachttijd rolt de machine verder tot hij stilstaat of wordt middelmatig afgeremd. Als de machine stilstaat, wordt de parkeerrem hoorbaar ingeschakeld en brandt de LED (2) continu.
Wanneer het contact wordt uitgeschakeld:	De machine rolt verder tot hij stilstaat. Als de machine stilstaat, wordt de parkeerrem hoorbaar ingeschakeld en brandt de LED (2) continu tot de regeleenheden worden uitgeschakeld.

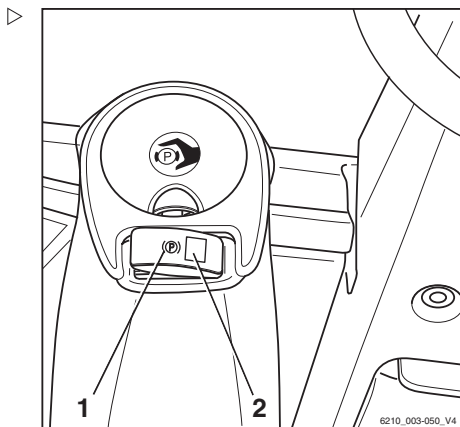

Rijden

Oorzaak	Gevolg
Bij bediening van de noodstopchakelaar (variant), in aansluiting op de noodstopfunctie:	De machine rolt verder tot hij stilstaat. Als de machine stilstaat, wordt de parkeerrem hoorbaar ingeschakeld en brandt de LED (2) kortstondig continu.
Automatisch remmen:	Bij gedeactiveerde rijaandrijving, in combinatie met een verlaten bestuurdersstoel of krachtige acceleratie van de machine, remt de parkeerrem met middelmatig remvermogen.

Stuurinrichting

⚠ GEVAAR

Als het hydraulisch systeem uitvalt, bestaat er gevaar voor ongevallen, aangezien de stureigenschappen dan zijn veranderd.

- Uw heftruck mag niet met een defecte stuurinrichting worden gereden.
- Stuur de heftruck door het stuur (1) in de gewenste richting te draaien.

Door het stuur in de richting van pijl (A) te draaien, stuurt de heftruck in rijrichting (A).

Door het stuur in de richting van pijl (B) te draaien, stuurt de heftruck in rijrichting (B).

Voor de draaistraal zie ⇒ Paragraaf "VDI-specificatieblad voor RX70-16, RX70-18 en RX70-20", blz. 6-390.

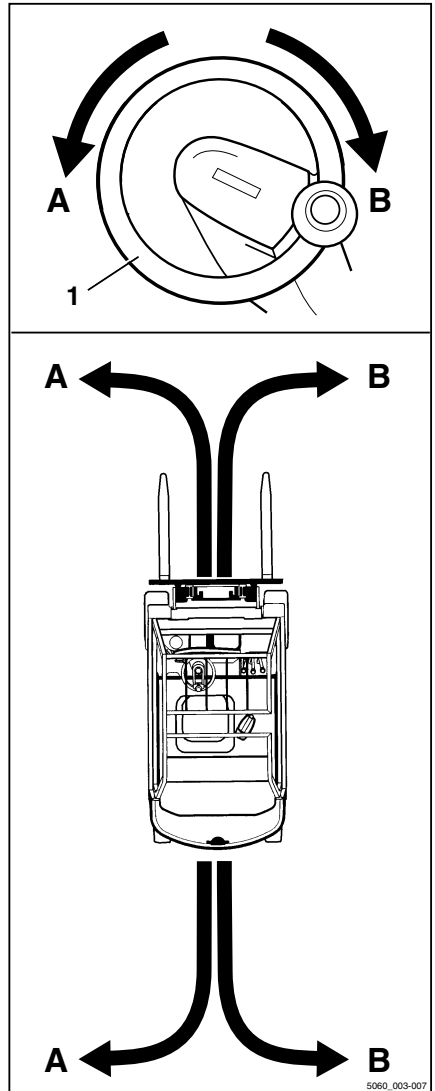

Rijden

Rijden op op- en aflopende hellingen ▷

⚠ GEVAAR**Levensgevaar!**

Rijden op op- en aflopende hellingen leidt tot speciale gevaren!

- Volg altijd de onderstaande instructies op.
-
- Op op- en aflopende hellingen moet de last naar de bovenkant van de helling gericht zijn.
 - Er mag alleen op op- of aflopende hellingen worden gereden die als rijwegen zijn aangemerkt en die veilig kunnen worden gebruikt.
 - Let erop dat de ondergrond waarover zal worden gereden schoon is en een goede grip biedt.
 - Keer de machine niet op op- en aflopende hellingen.
 - Rijd op- en aflopende hellingen niet schuin op en rijd er niet schuin overheen.
 - Parkeer de machine niet op op- of aflopende hellingen.
 - In geval van nood moet de machine naar beneden toe met keggen worden beveiligd zodat de machine niet wegrolt.
 - Verlaag de rijsnelheid op aflopende hellingen.

Het is niet toegestaan om op lange op- en aflopende hellingen met een hellingspercentage van meer dan 15% te rijden, dit vanwege de voorgeschreven minimale remwerkings- en stabiliteitswaarden.

- Neem vóór het rijden op op- en aflopende hellingen met een hellingspercentage van meer dan 15% contact op met het geautoriseerde servicecentrum.

Het in- en uitslaan van lasten op op- of aflopende helling is niet toegestaan!

- Sla lasten altijd in en uit op een horizontale ondergrond.



Snelheidsbegrenzing bij rijden met geheven last (variant)

Met deze functie (variant) wordt de rijnsnelheid van de machine met geheven last gereduceerd.

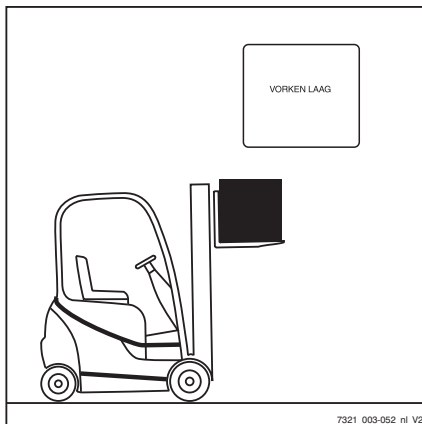

Automatische uitschakeling van de verbrandingsmotor (variant)

De heftruck is uitgerust met een automatische uitschakelfunctie die de verbrandingsmotor uitschakelt wanneer gelijktijdig aan bepaalde voorwaarden is voldaan nadat een vooraf ingestelde wachttijd is verstreken.

De melding AFSCHAKELMODE verschijnt op het display.

Voorwaarden waaraan gelijktijdig wordt voldaan:

- De machine staat stil.
- De parkeerrem is ingeschakeld.
- Er zit niemand op de bestuurdersstoel.
- De regeneratie van het deeltjesfilter is niet actief.
- Er zijn geen verbruikers ingeschakeld die veel energie verbruiken, zoals de airconditioning.

De wachttijd begint alleen af te lopen als er gelijktijdig aan alle voorwaarden is voldaan. Als er aan een van de voorwaarden niet meer wordt voldaan, stopt de wachttijd met aflopen en wordt de wachttijd gereset naar de vooraf ingestelde waarde.

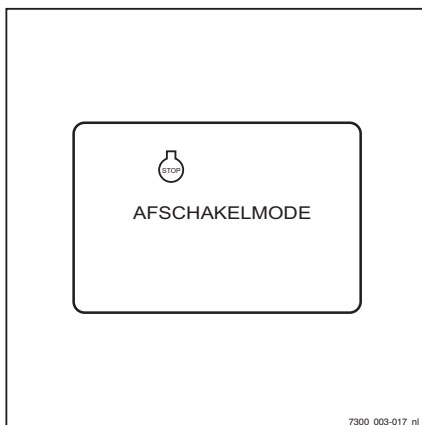

Rijden

OPMERKING

De wachttijd is af fabriek ingesteld op 120 seconden, maar kan later worden gewijzigd.

- *Neem contact op met het geautoriseerde servicecentrum.*

Kortstondig gebruik

OPMERKING

Als de heftruck vaak en slechts voor korte werkcycli wordt gebruikt, kan het koelcircuit van de motor de bedrijfstemperatuur niet bereiken. De verdamper van de LPG-installatie wordt verwarmd door het koelvloeistofcircuit van de motor. Dit voorkomt dat ijsafzetting op de verdamper optreedt, omdat gas aanzienlijk afkoelt bij verdamping. De gastoevoer kan worden onderbroken als er ijsafzetting op de verdamper optreedt. Hierdoor komt de motor tot stilstand.

Ijsafzetting kan op de verdamper optreden als gevolg van:

- Frequent kortstondig gebruik
- Hoge motorbelastingen bij lage omgevingstemperaturen

OPMERKING

Voorkom wanneer mogelijk kortstondig gebruik en hoge motorbelastingen bij lage omgevingstemperaturen. Laat de motor indien nodig draaien tot de bedrijfstemperatuur is bereikt.

Als de motor plotseling afslaat en niet opnieuw wil starten, controleert u of er ijsafzetting op de verdamper aanwezig is en ontdooit u hem indien nodig; zie de paragraaf "Verdamper ontdooien".

Motor slaat af vanwege ijsafzetting op de verdamper



OPMERKING

Gas koelt aanzienlijk af bij verdamping. Als de verdamper niet voldoende wordt verwarmd door de koelvloeistofcirculatie in de motor, kan zich ijs op de verdamper afzetten. Hierdoor kan de gastoevoer worden onderbroken waardoor de motor afslaat.

Als de motor direct na het starten weer afslaat, ga dan als volgt te werk:

Verwijder door middel van de koelvloeistofcirculatie het ijs van de verdamper



GEVAAR

Brandgevaar! Als de motor afslaat voordat hij het restgas heeft verbruikt, kan er restgas in de verdamper achterblijven. Dit gekoelde gas zet bij verwarming uit en wordt naar de motor afgevoerd. Vanaf de motor kan het gas verder in het uitlaatsysteem terecht komen. Bij de volgende startpoging kan het gas in het uitlaatsysteem ontbranden of er kunnen gloeiende deeltjes uit de uitlaatpijp schieten.

Als de motor afslaat terwijl de machine zich in de buurt van brandbare of licht ontvlambare materialen bevindt, mag in die omgeving geen startpoging worden ondernomen. Sleep de machine weg uit de gevarezone voordat u probeert de machine opnieuw te starten. Zorg ervoor dat zich geen personen of voorwerpen in het gebied achter de uitlaat bevinden.

- Sluit de klep van de gascilinder.

Rijden

- Koppel de stekker (1) los van de gasafsluitklep. De gasafsluitklep is gesloten. De gastoevoer naar de verdamper is geblokkeerd.
- Probeer met de contactschakelaar de motor opnieuw te starten. Als de motor start, laat u hem draaien totdat hij wegens gasgebrek opnieuw afslaat.
- Wacht twee minuten nadat de motor is afgeslagen, start de motor opnieuw en laat hem lopen tot hij weer afslaat.
- Als de motor weer is afgeslagen, sluit u de stekker (1) weer aan op de gasafsluitklep. Start de motor opnieuw en laat hem draaien.
- Als de motor stabiel stationair draait, draait u na ca. 15 seconden langzaam de klep van de gascilinder open en laat u de motor stationair draaien zodat hij op bedrijfstemperatuur komt.
- Controleer of de koelwatertoevoer (2) naar de verdamper warm is.
- Wacht tot de verdamper door het stationair draaien van de motor op bedrijfstemperatuur is gebracht.
- Als de verdamper niet warm wordt, draait u langzaam de klep van de gascilinder dicht en laat u de motor draaien tot hij wegens gasgebrek afslaat.
- U kunt nu nog proberen de verdamper op een andere manier te ontdoeien. Ga hiervoor te werk zoals beschreven in het volgende hoofdstuk.

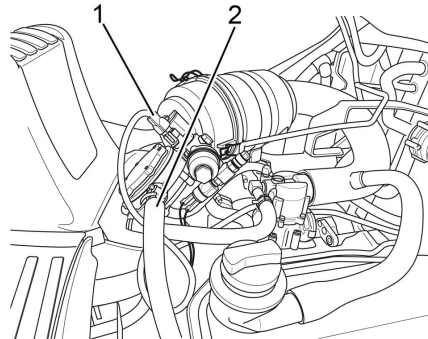
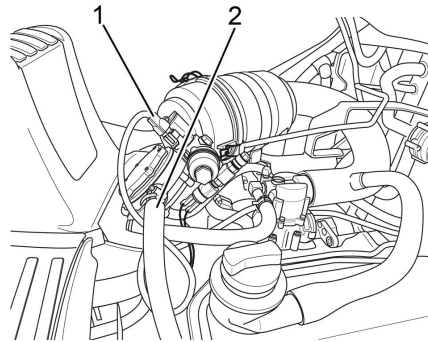

Verdamper handmatig ontdooien



⚠ GEVAAR

Explosiegevaar tijdens het ontdooien van de gasinstallatie! Gas kan ontbranden en exploderen wanneer het wordt blootgesteld aan grote hitte, open vuur, gloeiende voorwerpen en vonkvorming.

Ontdooi bevroren delen van het systeem nooit met open vuur of gloeiende voorwerpen! Volg de onderstaande instructies nauwgezet op.

⚠ GEVAAR

Explosiegevaar! Ontsnappend gas kan ontbranden wanneer het in contact komt met de verwarmingsspiraal van apparaten zoals een heteluchtpistool. Tijdens het ontdooien mag de temperatuur van de toegevoerde warmte niet hoger zijn dan 50 °C.

Voer de warme lucht niet direct uit een verwarmingsapparaat toe. De warme lucht mag echter wel via een warmeluchtslang worden toegevoerd.

De volgende middelen zijn geschikt om bevroren delen van het systeem te ontdooien:

- Warme lucht
- Warm water
- Warme zandzakken
- Nadat de delen van het systeem zijn ontdooit, ontdooit u met de bovenstaande middelen ook de verdamper.
- Schakel het contact in en start de motor.
- Als de motor weer afslaat, probeer dan niet opnieuw de machine te starten; neem contact op met het geautoriseerde servicecentrum.

Parkeren

Parkeren

Machine beveiligd parkeren en uitschakelen

**GEVAAR**

Er bestaat levensgevaar wanneer de heftruck wegrolt!

- Parkeer de machine niet op hellingen.
- In een noodgeval op een helling moet de heftruck bergafwaarts met keggen onder de wielen worden vastgezet.
- Verlaat de heftruck alleen als de parkeerrem is aangetrokken.

**GEVAAR**

Er bestaat levensgevaar door een vallende last of dalende delen van de heftruck!

- Vóór het verlaten van de heftruck moet de last volledig gedaald zijn.

**WAARSCHUWING**

Vluchtig LPG kan zich ophopen en ontbranden. Er bestaat explosiegevaar!

- LPG is zwaarder dan lucht. Het verzamelt zich op de bodem en kan daar gevaarlijke, explosieve mengsels van gas en lucht vormen.
- Parkeer de heftruck niet in de buurt van putten, kelders of trappenhuisen, of van verwarmingssystemen of andere warmtebronnen.
 - Parkeer de heftruck niet in ruimtes beneden het maaiveld.
 - Bescherm gascilinders tegen hitte.
 - Volg de veiligheidsvoorschriften voor de omgang met LPG op.

- Schakel de parkeerrem in.
- Laat de vork op de grond zakken.
- Neig de hefmast naar voren tot de vorkpunten op de grond rusten.
- Schuif bij voorzetapparatuur (variant) de werkcilinders in; zie het hoofdstuk

"Algemene instructies voor het bedienen van voorzetapparatuur".

- Haal uw voet van het rijpedaal en laat de motor nog even stationair draaien.
- Draai de contactsleutel naar links en verwijder hem.

De elektromagnetische klep in de LPG-installatie wordt gesloten. De motor blijft gedurende enkele seconden draaien om het restgas in de LPG-installatie te verbranden. Dit proces kan 2–20 seconden duren, afhankelijk van de temperatuur van het LPG.



OPMERKING

Er is een storing opgetreden als de motor pas na ca. 60 seconden wordt uitgeschakeld. De storingsmelding AUTOM. LPG-KLEP verschijnt op het display- en bedieningspaneel. De machine kan nog steeds worden gebruikt, maar u dient uw geautoriseerde servicecentrum onmiddellijk op de hoogte te stellen van de storing. De storingsmelding wordt op het display- en bedieningspaneel weergegeven totdat de storing door het geautoriseerde servicecentrum is verholpen.



OPMERKING

Contactsleutels, FleetManager-kaarten (variant), FleetManager-transponderchips (variant) en de pincode voor de toegangsautorisatie (variant) mogen zonder uitdrukkelijke instructie daartoe niet aan anderen worden gegeven.

Parkeren

- Bij heftrucks met een LPG-tank (variant), sluit u de afsluitklep (6).

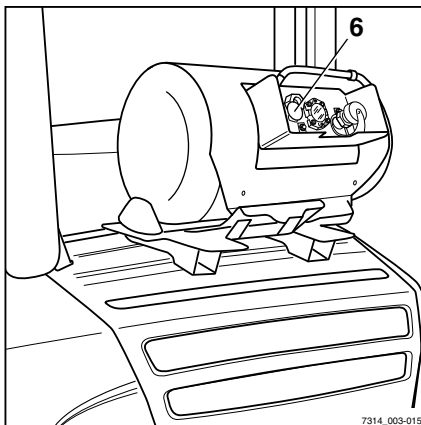

- Sluit bij heftrucks met LPG-cilinders de cilinderklep (7).

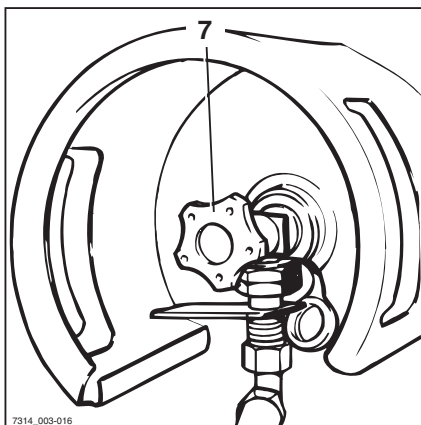

Wielkeg (variant)

De wielkeg (variant) dient om te voorkomen dat de machine op een helling weggrolt.

- Trek de hendel (2) van de bevestigingssteun omhoog.
- Verwijder de wielkeg (1) uit de bevestigingssteun.
- Duw de keg bergafwaarts achter een wiel van de vooras.



OPMERKING

Plaats de wielkeg na gebruik terug in de bevestigingssteun en klap de hendel (2) weer omlaag.

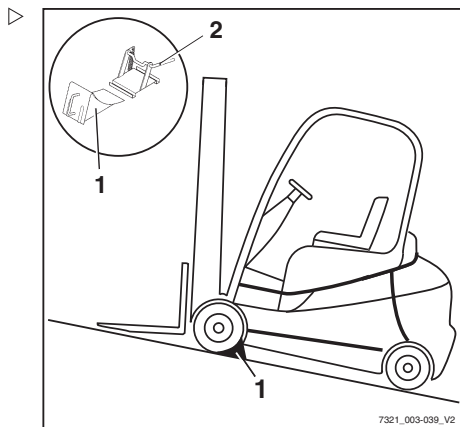

Heffen

Heffen

Uitvoeringen van de hefinrichting

De beweging van het vorkenbord en van de hefmast wordt in hoge mate bepaald door de volgende uitrusting:

- De hefmast van de hefruck, zie
⇒ Deel "Hefmasttypes", blz. 4-163.
- De bedieningselementen voor aansturing van de hydraulische functies, zie
⇒ Deel "Bedieningselementen voor de hefinrichting", blz. 4-167

Onafhankelijk van de uitrustingsvarianten van uw hefruck moeten de basisspecificaties en -procedures worden aangehouden, zie
⇒ Deel "Veiligheidsvoorschriften voor het hanteren van lasten", blz. 4-181.

Automatische hefonderbreking (variant)

Beschrijving:

De automatische hefonderbreking (variant) betekent dat de last niet boven een vooraf ingestelde hoogte kan worden geheven. Deze functie maakt gebruik van een sensor die in de fabriek op de vereiste hoogte voor de begrenzing aan de hefmast wordt vastgelast. Eenmaal vastgelast, kan de hoogte niet eenvoudig worden gewijzigd.

Toepassing:

- Als het plafond van het gebouw lager is dan de maximale hefhoogte van de machine kan deze variant voorkomen dat de hefmast per ongeluk het plafond raakt en beschadigt.
- Als de hefruck vaak voor dezelfde hoogte wordt gebruikt, wordt dit werk door de automatische hefonderbreking op die hoogte vergemakkelijkt.



OPMERKING

Als een last zeer snel wordt geheven, worden het vorkenbord en de last op grond van het traagheidsmoment ca. 15 cm voorbij de

positie van de sensor geheven. Met deze afwijking wordt tijdens het bepalen van de positie van de sensor in de fabriek reeds rekening gehouden.

De automatische hefonderbreking kan worden overbrugd en opnieuw worden geactiveerd

Wanneer een last naar de maximale hefhoogte van de heftruck moet worden geheven en dus de automatische hefonderbreking niet nodig is, kan de hefonderbreking worden overbrugd. Hij wordt automatisch opnieuw geactiveerd als de heftruck uit- en weer ingeschakeld wordt.

Automatische hefonderbreking overbruggen:

- Druk op Softkey **F1** (1).

De automatische hefonderbreking is uitgeschakeld. Het symbool **F1** wordt permanent weergegeven. Lasten kunnen worden geheven naar de maximale hefhoogte van de heftruck.

Automatische hefonderbreking opnieuw inschakelen:

- Druk op Softkey **F1** (1).

De automatische hefonderbreking is ingeschakeld. Het symbool **F1** wordt permanent weergegeven. Lasten kunnen alleen worden geheven tot de ingestelde hefhoogte voor de heftruck.

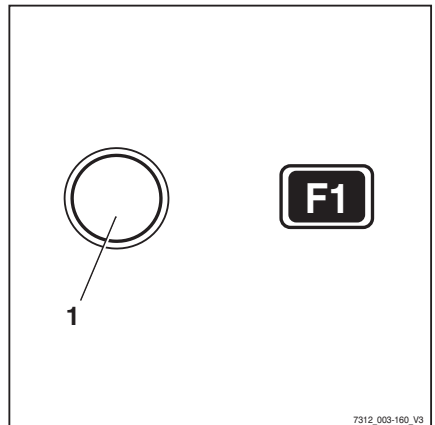

Verticale maststand (variant)

Omschrijving

Als de heftruck uitgerust is met de comfortfunctie "automatische verticale mastpositionering" (variant), kan de bestuurder goederen zoals rollen papier precies verticaal neerzetten en daardoor schade tijdens het lossen voorkomen. De neigcilinders raken de eindaanslagen zacht, om harde schokken en stoten te voorkomen. Oscillerende bewegingen van de heftruck worden beperkt, waardoor de veiligheid tijdens het werk wordt vergroot. De

Heffen

automatische verticale mastpositionering vermindert de slijtage van diverse componenten en reduceert daardoor de reparatiekosten.

▲ LET OP

Risico van materiële schade als de hefmast tegen stellingen of andere objecten botst!

- Zorg dat de hefruck voldoende afstand tot stellingen en andere objecten heeft voordat u de comfortfunctie "Verticale maststand" gebruikt.

De comfortfunctie "Verticale maststand" omvat de volgende afzonderlijke functies:

- Weergave van de "verticale maststand"
- "Automatische verticale mastpositionering"
- Eindaanlagen worden voorzichtig benaderd

De comfortfunctie "Verticale maststand" is alleen als variant beschikbaar indien de machine is uitgerust met een van de volgende bedieningselementen:

- Dubbele minihendel (1)
- Drievoudige minihendel (2)
- Viervoudige minihendel (3)
- Fingertip (4)
- Joystick 4Plus (5)

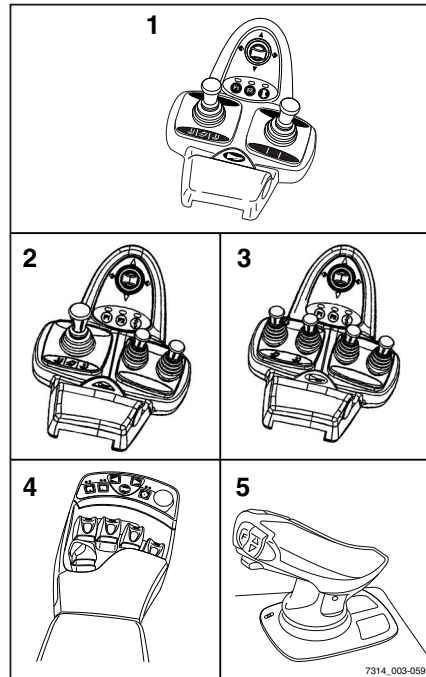

Weergave van de "verticale maststand" ▷

De bestuurder kan de neiging van de mast op het scherm van het display- en bedieningspaneel zien. De balk op het display toont de actuele mastneiging ten opzichte van de "verticale maststand". De pijl boven de balk geeft de verticale maststand aan.

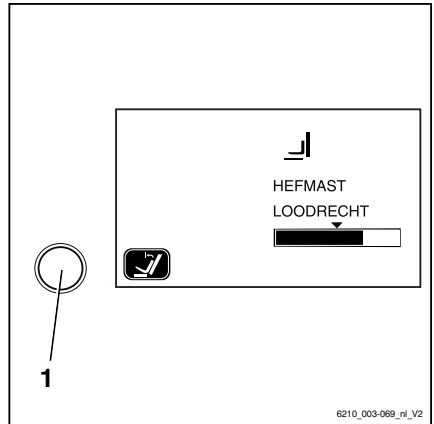

Automatische benadering van de "verticale maststand" ▷

- Druk op Softkey  (1).

De comfortfunctie "automatische verticale mastpositionering" is ingeschakeld. Het symbool  (2) wordt weergegeven.

- Neig de hefmast naar voren.

De hefmast stopt automatisch zodra de vooraf gekozen instelling voor de "automatische verticale mastpositionering" is bereikt.

Als de comfortfunctie is uitgeschakeld, beweegt de hefmast zonder te stoppen voorbij de "automatische verticale mastpositionering".

Als de hefmast naar achteren neigt, beweegt deze zonder te stoppen voorbij de "verticale maststand", ongeacht of de comfortfunctie is ingeschakeld of niet.

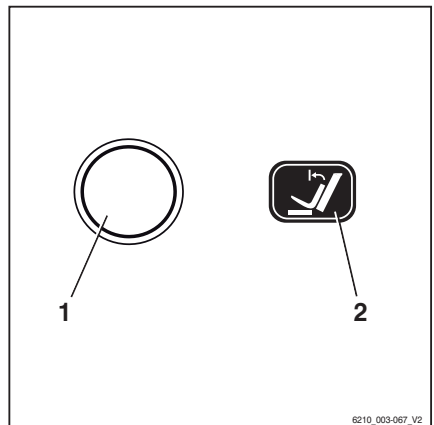

Zacht raken van de eindaanslagen

De hefmast wordt aan het einde van het neigebereik zachtjes afgeremd. Hierdoor wordt voorkomen dat de hefmast hard in de eindpositie stopt en worden ernstige oscillerende bewegingen van de heftruck gereduceerd.

Heffen

Hefmast naar voren neigen met de functie voor de "verticale maststand"

- Druk op Softkey  (1).

De comfortfunctie "automatische verticale mastpositionering" is ingeschakeld. Het symbool  (2) wordt weergegeven.

- Neig de hefmast naar voren.

 OPMERKING

De bediening van de hefinrichting is afhankelijk van de bedieningselementen waarmee de heftruck is uitgerust; zie het hoofdstuk "Bedieningselementen voor de hefinrichting".

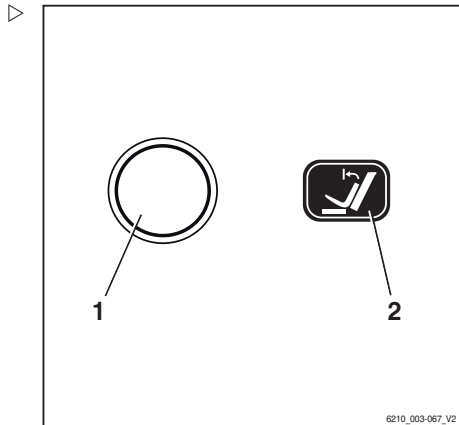



De hefmast neigt naar voren en stopt automatisch zodra de verticale maststand is bereikt. De pijl boven de balk die op het scherm van het display- en bedieningspaneel wordt weergegeven, geeft de "verticale maststand" aan.

De hefmast kan als volgt voorbij de verticale stand naar voren worden geneigd:

- Laat het bedieningselement voor het neigen los en bedien het opnieuw.

De hefmast wordt voorbij de verticale stand naar voren tegen de eindaanslag gekanteld. De actuele mastneiging wordt op het display- en bedieningspaneel weergegeven.

- Om de "automatische verticale mastpositionering" uit te schakelen, drukt u op Softkey  (1).

De comfortfunctie "automatische verticale mastpositionering" is uitgeschakeld. Het symbool  wordt weergegeven.

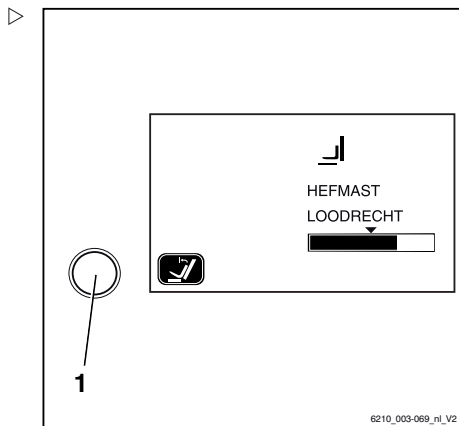
**Hefmast naar achteren neigen met de functie voor de "verticale maststand"**

- Neig de hefmast naar achteren.

De hefmast neigt naar achteren zonder in de verticale stand te stoppen.

Mogelijke beperkingen voor de "verticale maststand"

Onder bepaalde omstandigheden kan de hefmast de vooraf ingestelde verticale stand niet exact bereiken. Mogelijke oorzaken zijn onder andere:

- Oneffen ondergrond
- Verbogen vork
- Verbogen voorzetapparaat
- Versleten banden
- Sterk verbogen hefmast

De verticale stand kan worden gecorrigeerd door de hefmast met het desbetreffende bedieningselement te neigen. Als de verticale stand dikwijls moet worden gecorrigeerd, verdient het aanbeveling om de "verticale maststand" te kalibreren.

"Verticale maststand" kalibreren

- Zet de hefmast in de gewenste stand.
- Houd Softkey  (1) ten minste vijf seconden ingedrukt.

De melding ? POSITIE LOODRECHT verschijnt op het display.

Maststand opslaan:

- Druk op de keuzetoets voor het rijprogramma (3) om uw keuze te bevestigen .

De huidige maststand wordt opgeslagen.

Kalibratie annuleren:

- Druk op de menuselectietoets (2) om de invoer  ongedaan te maken.

De kalibratie wordt geannuleerd.

Hefmasttypes

De heftruck kan met een van de volgende hefmasten uitgerust zijn:

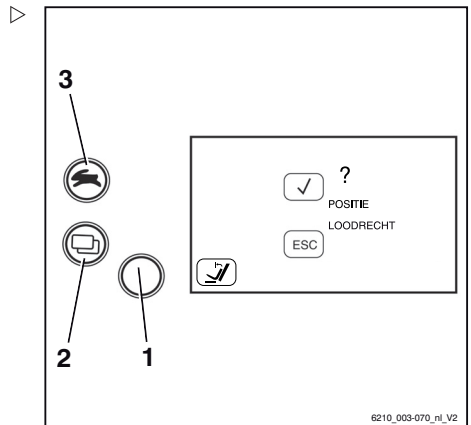

Heffen

Telescopische mast

Tijdens het heffen wordt de hefmast via de twee buitenste hefcilinders uitgeschoven en wordt het vorkenbord via de kettingen meegenomen (het vorkenbord gaat tweemaal zo snel omhoog als de binnenmast). De bovenkant (1) van de binnenmast kan daarbij hoger zijn dan het vorkenbord.

GEVAAR

Ongevalrisico door botsing van de hefmast of last met lage plafonds of ingangen.

- Let erop dat de binnenmast of last hoger kan zijn dan het vorkenbord.
- Houd rekening met de hoogte van plafonds en ingangen.

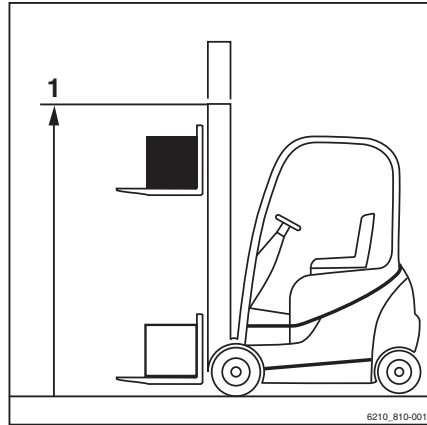

Hi-Lo-hefmast (variant)

Tijdens het heffen schuift de binnenste hefcilinder tot de vrije heffing (3) uit en vervolgens heffen de buitenste cilinders de binnenmast direct naar de max. hoogte (2).

OPMERKING

Wanneer er voorbij de vrije heffing wordt geheven, bevindt het vorkenbord zich altijd aan de bovenzijde van de uitschuivende hefmast.

GEVAAR

Ongevalrisico door botsing van de hefmast of last met lage plafonds of ingangen.

- Let erop dat de binnenmast of last hoger kan zijn dan het vorkenbord.
- Houd rekening met de hoogte van plafonds en ingangen.

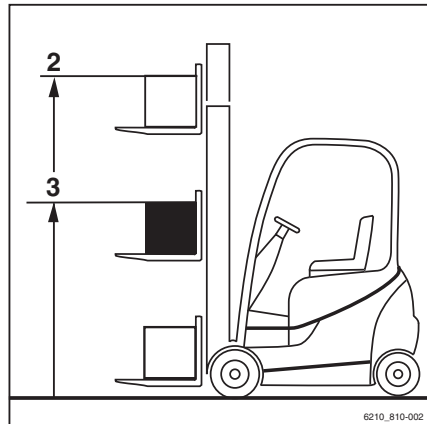

Triplex-hefmast (variant)

Tijdens het heffen schuift de binnenste hefcilinder tot de vrije heffing (3) uit en vervolgens heffen de buitenste cilinders de binnenmast direct naar de max. hoogte (2).

⚠ GEVAAR

Ongevalrisico door botsing van de hefmast of last met lage plafonds of ingangen.

- Let erop dat de binnenmast of last hoger kan zijn dan het vorkenbord.
- Houd rekening met de hoogte van plafonds en ingangen.

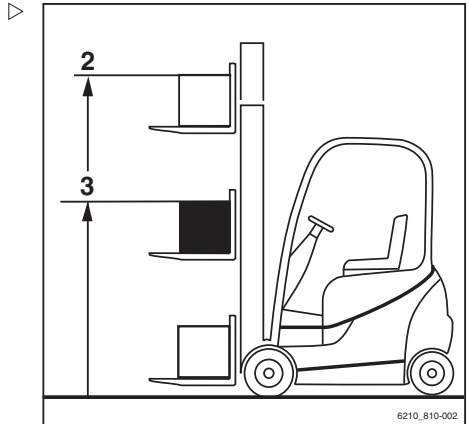

Storingen tijdens het heffen

Verkeerde uitschuifvolgorde

⚠ GEVAAR

Ongevallenrisico!

Bij Hi-Lo- (variant) en triplexmasten (variant) kan de uitschuifvolgorde verkeerd zijn, d.w.z. dat de binnenmast uitschuift voordat de vrije heffing is geëindigd. Hierdoor wordt de totale hoogte van de mast overschreden en kunnen er bij doorgangen en lage plafonds beschadigingen het gevolg zijn.

Een verkeerde uitschuifvolgorde kan bijvoorbeeld de volgende oorzaken hebben:

- Hydrauliekolietemperatuur te laag.
- Blokkeren van het vorkenbord in de binnenmast.
- Blokkeren van de cilinder voor de vrije heffing.
- Blokkeren van de kettingrol bij de cilinder voor vrije heffing.
- Indien de hydrauliekolietemperatuur te laag is, kan de olietemperatuur worden verhoogd door meerdere malen langzaam de hefmastfuncties te bedienen.

Indien het vorkenbord in de binnenmast geblokkeerd is, of indien de cilinder voor de vrije heffing of de kettingrol geblokkeerd is, moet de oorzaak van het blokkeren worden weggenomen voordat u verder kunt werken.

Heffen

- Waarschuw uw servicecentrum.

Lastkettingen niet gespannen

GEVAAR

Gevaar van een vallende last!

- Let er tijdens het laten zakken van de last op dat de ketting(en) niet slap wordt/worden.

Slappe kettingen kunnen bijvoorbeeld de volgende oorzaken hebben:

- Het vorkenbord of de last rust op de stelling.
- Blokkeren van de rollen van het vorkenbord in de hefmast door vuil.
- Mocht het vorkenbord of de last onverwacht tot stilstand komen, moet het vorkenbord worden geheven tot de kettingen weer strak zijn en moet de last op een andere, geschikte plek worden neergelaten.
- Indien de rollen van het vorkenbord in de hefmast door vuil blokkeren, moet het vorkenbord worden geheven tot de kettingen weer strak zijn. Verwijder het vuil voordat u verder werkt.

WAARSCHUWING

Verwondingsgevaar!

- Volg de veiligheidsvoorschriften voor het werken aan de hefmast op, zie het hoofdstuk "Werkzaamheden aan de voorzijde van de machine".

Blokkeerfunctie van hydraulisch systeem

De blokkeerfunctie van het hydraulisch systeem zorgt ervoor dat alle functies van de werkhydrauliek worden geblokkeerd zodra de stoelschakelaar in de bestuurdersstoel onbelast is.

Als de bestuurder uit de bestuurdersstoel opstaat, blokkeert de blokkeerfunctie de volgende hydraulische functies:

- Last heffen
- Last laten zakken

- Hefmast neigen
- Extra functies

Blokkering van het hydraulisch systeem opheffen

Ga als volgt te werk om de blokkering van het hydraulisch systeem op te heffen:

- Neem op de bestuurdersstoel plaats.

Alle relevante functies van de werkhydrauliek zijn weer beschikbaar.



OPMERKING

Als de blokkering van het hydraulisch systeem vanwege een technische storing niet kan worden opgeheven terwijl de last geheven is, moet de last door middel van het "hoodd-aal"mechanisme worden neergelaten voordat er verdere actie wordt ondernomen. Gebruik de machine niet meer tot de storing is verholpen door het geautoriseerde servicecentrum.

Bedieningselementen voor de hefinrichting

De bediening van de hefinrichting is afhankelijk van de bedieningselementen waarmee de machine is uitgerust.

Mogelijke uitvoeringen zijn:

- **Dubbele minihendel**
 - **Drievoudige minihendel**
 - **Viervoudige minihendel**
 - **Joystick 4Plus**
 - **Fingertip-schakelaars**
- De volgende instructies moeten onafhankelijk van de uitrustingsvariant altijd worden opgevolgd:

Heffen

⚠ GEVAAR

Het grijpen tussen of beklimmen van bewegende delen van de machine (zoals hefmast, sideshift, werkuitrusting, lastdragers etc.) kan ernstig letsel of de dood tot gevolg hebben en is daarom verboden.

- Volg de veiligheidsvoorschriften voor het hanteren van lasten op.
 - Bedien de hefinrichting uitsluitend vanaf de bestuurdersstoel.
-

Bediening van hefinrichting met dubbele minihendel

⚠ GEVAAR

Het grijpen tussen of beklimmen van bewegende delen van de machine (zoals hefmast, sideshift, werkuitrusting, lastdragers etc.) kan ernstig letsel of de dood tot gevolg hebben en is daarom verboden.

- Volg de veiligheidsvoorschriften voor het hanteleren van lasten op.
- Bedien de hefinrichting uitsluitend vanaf de bestuurdersstoel.

Vorkenbord heffen en laten zakken

Vorkenbord heffen:

- Beweeg de 360°-hendel voor de "hefmast" (1) in de richting van de pijl (B).

Vorkenbord laten zakken:

- Beweeg de 360°-hendel voor de "hefmast" (1) in de richting van de pijl (A).

Hefmast neigen

Hefmast naar voren neigen:

- Beweeg de 360°-hendel voor de "hefmast" (1) in de richting van de pijl (C).

Hefmast naar achteren neigen:

- Beweeg de 360°-hendel voor de "hefmast" (1) in de richting van de pijl (D).



OPMERKING

De pictogrammen op de 360°-hendel tonen de bewegingsrichting van de hefmast en het vorkenbord wanneer de 360°-hendel wordt bewogen.

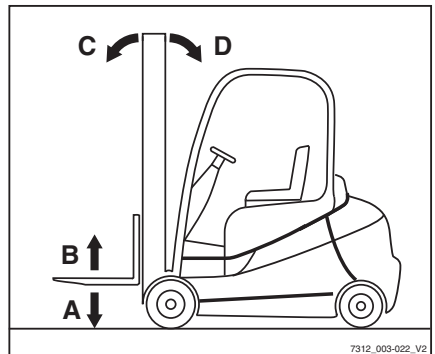
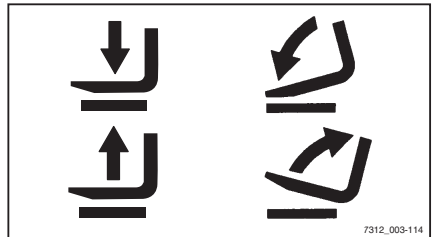
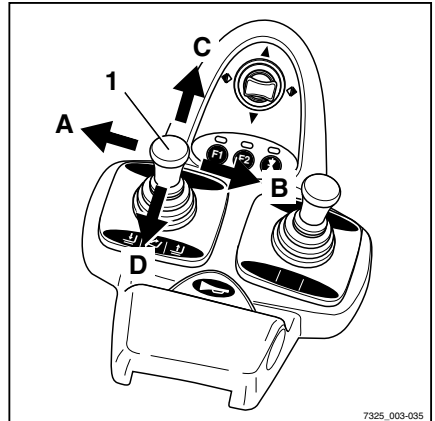

Heffen

Bediening van hefinrichting met drievoudige minihendel

⚠ GEVAAR

Het grijpen tussen of beklimmen van bewegende delen van de machine (zoals hefmast, sideshift, werkuitrusting, lastdragers etc.) kan ernstig letsel of de dood tot gevolg hebben en is daarom verboden.

- Volg de veiligheidsvoorschriften voor het hanteren van lasten op.
- Bedien de hefinrichting uitsluitend vanaf de bestuurdersstoel.

Vorkenbord heffen en laten zakken

Vorkenbord heffen:

- Beweeg de 360°-hendel voor de "hefmast" (1) in de richting van de pijl (B)

Vorkenbord laten zakken:

- Beweeg de 360°-hendel voor de "hefmast" (1) in de richting van de pijl (A)

Hefmast neigen

Hefmast naar voren neigen:

- Beweeg de 360°-hendel voor de "hefmast" (1) in de richting van de pijl (C)

Hefmast naar achteren neigen:

- Beweeg de 360°-hendel voor de "hefmast" (1) in de richting van de pijl (D)

i OPMERKING

De pictogrammen op de 360°-hendel tonen de bewegingsrichting van de hefmast en het vorkenbord wanneer de 360°-hendel wordt bewogen.

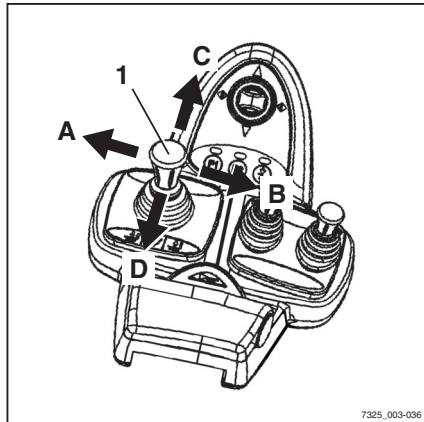

7325_003-036

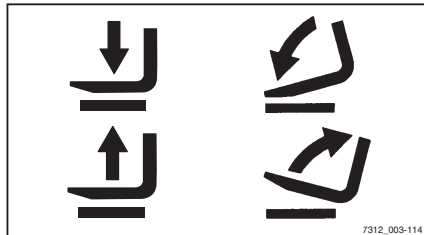

7312_003-114

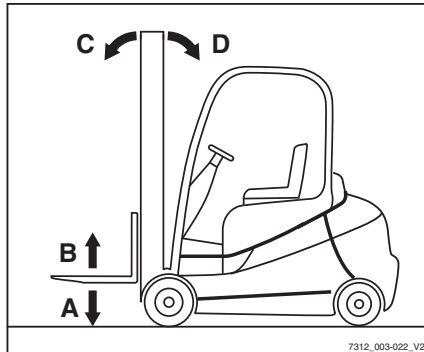

7312_003-022_V2

Bediening van hefinrichting met viervoudige minihendel

⚠ GEVAAR

Het grijpen tussen of beklimmen van bewegende delen van de machine (zoals hefmast, sideshift, werkuitrusting, lastdragers etc.) kan ernstig letsel of de dood tot gevolg hebben en is daarom verboden.

- Volg de veiligheidsvoorschriften voor het hanteleren van lasten op.
- Bedien de hefinrichting uitsluitend vanaf de bestuurdersstoel.

Hefmast neigen

Hefmast naar voren neigen:

- Beweeg de bedieningshendel voor de "hefmast" (1) in de richting van de pijl (A).

Hefmast naar achteren neigen:

- Beweeg de bedieningshendel voor de "hefmast" (1) in de richting van de pijl (B).

Vorkenbord heffen en laten zakken

Vorkenbord heffen:

- Beweeg de "hef-/daalhendel" (2) in de richting van de pijl (D).

Vorkenbord laten zakken:

- Beweeg de "hef-/daalhendel" (2) in de richting van de pijl (C).

i OPMERKING

De pictogrammen op de bedieningshendels tonen de bewegingsrichting van de hefmast of het vorkenbord wanneer de desbetreffende bedieningshendel wordt bewogen.

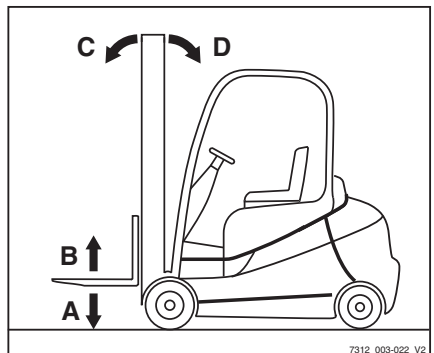
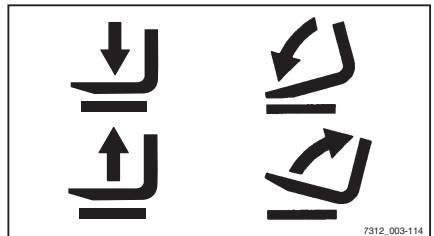
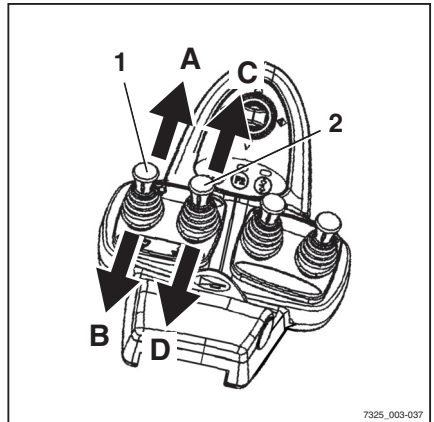

Heffen

Bediening van hefinrichting met joystick 4Plus

⚠ GEVAAR

Het grijpen tussen of beklimmen van bewegende delen van de machine (zoals hefmast, sidershift, werkuitrusting, lastdragers etc.) kan ernstig letsel of de dood tot gevolg hebben en is daarom verboden.

- Volg de veiligheidsvoorschriften voor het hanteren van lasten op.
- Bedien de hefinrichting uitsluitend vanaf de bestuurdersstoel.

Vorkenbord heffen en laten zakken

Vorkenbord heffen:

- Trek de joystick 4Plus (1) naar achteren (B).

Vorkenbord laten zakken:

- Duw de joystick 4Plus (1) naar voren (A).

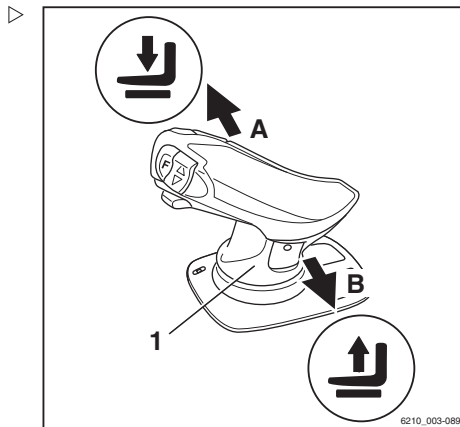

Hefmast neigen

Hefmast naar voren neigen:

- Druk de horizontale tuimelschakelaar (2) naar links (C).

Hefmast naar achteren neigen:

- Druk de horizontale tuimelschakelaar (2) naar rechts (D).

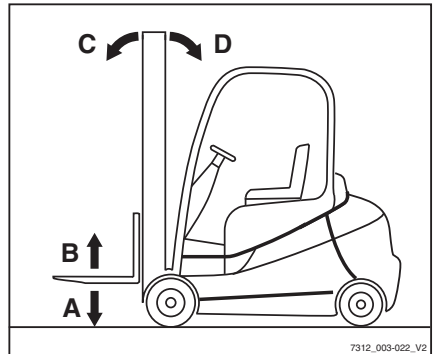
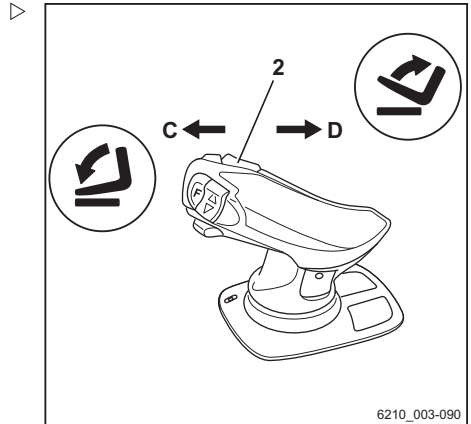

Sideshift van het vorkenbord

Vorkenbord naar links verschuiven:

- Duw de joystick 4Plus (1) naar links (E).

Vorkenbord naar rechts verschuiven:

- Duw de joystick 4Plus (1) naar rechts (F).



OPMERKING

De pictogrammen op de joystick 4Plus geven de bewegingsrichting van de hefmast of het vorkenbord weer.

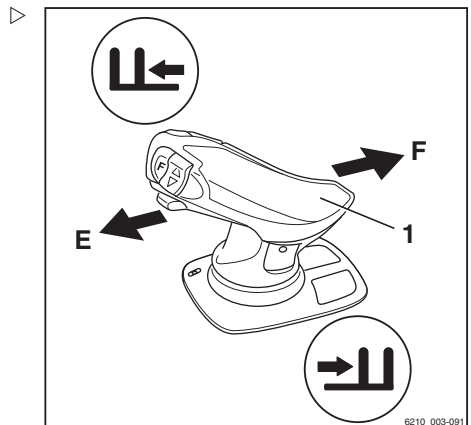

Heffen

Bediening van hefinrichting met fingertip-bediening

⚠ GEVAAR

Het grijpen tussen of beklimmen van bewegende delen van de machine (zoals hefmast, sideshif, werkuitrusting, lastdragers etc.) kan ernstig letsel of de dood tot gevolg hebben en is daarom verboden.

- Volg de veiligheidsvoorschriften voor het hanteren van lasten op.
- Bedien de hefinrichting uitsluitend vanaf de bestuurdersstoel.

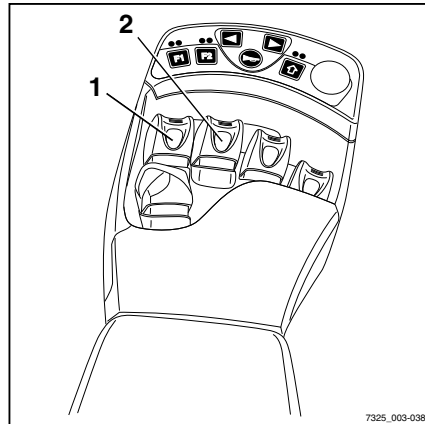

7325_003-038

Vorkenbord heffen en laten zakken

Vorkenbord heffen:

- Trek de "hef-/daal"-hendel (1) naar achteren.

Vorkenbord laten zakken:

- Duw de "hef-/daal"-hendel (1) naar voren.

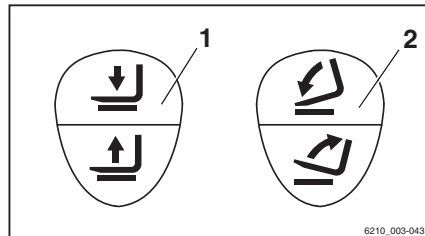

6210_003-043

Hefmast neigen

Hefmast naar voren neigen:

- Duw de "neig"hendel (2) naar voren.

Hefmast naar achteren neigen:

- Trek de "neig"hendel (2) naar achteren.

OPMERKING

De pictogrammen op de bedieningshendels tonen de bewegingsrichting van de hefmast of het vorkenbord wanneer de desbetreffende bedieningshendel wordt bewogen.

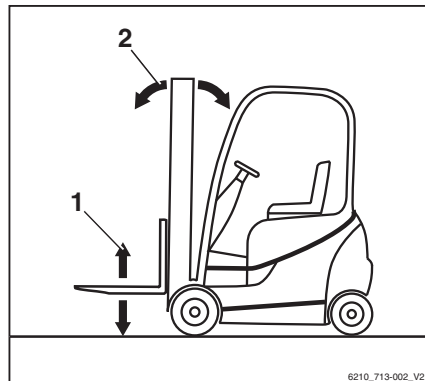

6210_713-002_V2

Vorken vervangen

GEVAAR

Levensgevaar door overreden te worden wanneer de heftruck weggroft!

- Parkeer de heftruck niet op een helling.
- Schakel de parkeerrem in.
- Vervang de vorken op een afgezonderde en veilige plaats en op een vlakke ondergrond.

WAARSCHUWING

Er bestaat verwondingsgevaar bij het vervangen van de vorken; door hun gewicht kunnen de vorken op uw benen, voeten of knieën vallen. De ruimte tussen de linker en rechter vork is een gevarezone.

- Draag altijd veiligheidshandschoenen en veiligheidsschoenen wanneer u de vorken vervangt.
- Zorg ervoor dat zich niemand in de gevarezone bevindt!
- Trek niet aan de vorken.
- De vorken moeten altijd door twee personen worden gedragen; gebruik indien nodig een takel.

OPMERKING

- *Voor het aanbrengen en verwijderen wordt het gebruik van een pallet geadviseerd om de vorken te ondersteunen. De palletmaat is afhankelijk van de maat van de gebruikte vorken en dient zodanig te zijn dat de vorken niet uitsteken nadat zij op de pallet zijn geplaatst. Op deze manier kunnen de vorken veilig worden neergezet en getransporteerd.*
- *Beide vorken kunnen naar dezelfde kant worden geschoven. U kunt de zijde kiezen waaraan de vorken worden verwijderd*

Heffen

Verwijderen

- Kies een pallet die overeenkomt met de vorkmaat.
- Zet de pallet naast het vorkenbord, aan de kant die u hebt gekozen voor het verwijderen.
- Hef het vorkenbord tot de vorken zich ca. 3 cm boven de pallet bevinden.
- Schakel de parkeerrem in.
- Verwijder de contactsleutel.
- Schroef de borgbout (2) aan de voor het verwijderen gekozen zijde los.
- Trek de vergrendelingshendel (1) omhoog en schuif de vorken de een na de ander op de pallet.

Aanbrengen

- Controleer of de borgbout aan de voor het aanbrengen gekozen zijde is losgedraaid.
- Plaats de vorken op een pallet naast het vorkenbord, aan de voor het aanbrengen gekozen zijde.
- Trek de vergrendelingshendel (1) omhoog en schuif de vorken de een na de ander op het vorkenbord.
- Breng de vorken in de juiste positie en duw de vergrendelingshendel omlaag. Zorg dat de vergrendelingshendel goed op zijn plaats vergrendeld is.
- Breng de borgbout (2) aan en schroef hem vast.

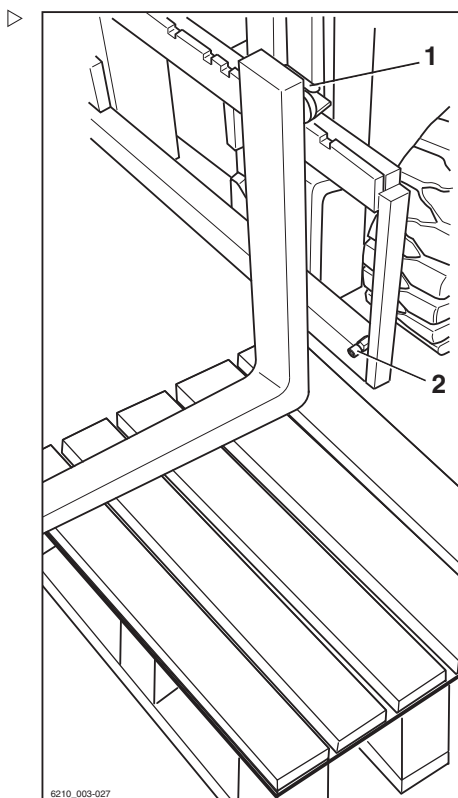

6210_003-027

⚠ GEVAAR

Er bestaat levensgevaar door een vallende last of vork!

- Haal de borgbout aan telkens wanneer een vork wordt vervangen.
- Rijden en transporteren van lasten zonder de borgbout is verboden.

**OPMERKING**

Als de heftruck is uitgerust met de comfort-functie "Lastmeting", moet er nadat de vorken zijn vervangen altijd een "nulstelling van de lastmeting" worden uitgevoerd. Anders kan een correcte lastmeting niet worden gegaran-deerd.

Vorkverlenging (variant)**⚠ GEVAAR**

Er bestaat een levensgevaarlijk risico om overreden te worden wanneer de heftruck weggrolt.

- Parkeer de machine niet op een helling.
- Schakel de parkeerrem in.
- Vervang de vorkverlenging op een afgezon-derde en veilige plaats en op een vlakke ondergrond.

⚠ WAARSCHUWING

Er bestaat beknellingsgevaar!

Vanwege het gewicht van de vorkverlenging kan men bekneld raken of zich aan scherpe randen of bramen snijden.

- Draag altijd veiligheidshandschoenen en veiligheidschoenen.

⚠ WAARSCHUWING

Er bestaat kantelgevaar!

Het gewicht en de afmetingen van de vorkverlenging beïnvloeden de stabiliteit van de heftruck. De volgens het lastindicatieplaatje toegestane gewichten moeten afhankelijk van de werkelijke lastafstand worden gereduceerd.

De heftruck is af fabriek uitgerust met een vorkverlenging; het lastindicatieplaatje is al dienovereenkomstig aangepast.

- Let op het hefvermogen, zie het hoofdstuk "Vóór het oppakken van een last".

**OPMERKING**

Als de heftruck is uitgerust met de comfort-functie "Lastmeting", moet er nadat de vorkverlengingen zijn vervangen altijd een "nulstelling van de lastmeting" worden uitgevoerd.

Heffen

Anders kan een correcte lastmeting niet worden gegarandeerd.

Voorzetapparaat

⚠ GEVAAR

Levensgevaar door vallende last!

De vorkverlenging moet met ten minste 60% van de lengte ervan op de vork rusten. Er is een overhang van maximaal 40% over het eind van de vork toegestaan. Bovendien moet de vorkverlenging zodanig worden vastgezet dat de vorkverlenging niet van de vork kan afglijden.

Als de vorkverlenging (1) niet met een borgpen (2) en een borgpen met ring (3) is vastgezet, kan de last met de vorkverlenging naar beneden vallen.

- Schuif de vorkverlenging helemaal tegen de vorkrug.
 - Controleer of de vorkverlenging met ten minste 60% van de lengte ervan op de vork rust.
 - Zet de vorkverlenging altijd vast met een borgpen.
 - Zet de borgpen altijd vast met een borgpen met ring.
-
- Trek de borgpen met ring (3) uit de borgpen (2).
 - Trek de borgpen uit de vorkverlenging (1).
 - Schuif de vorkverlenging op de vorken tot de vorkverlenging tegen de vorkrug ligt.
 - Steek de borgpen achter de vorkrug helemaal in de vorkverlenging.
 - Steek de borgpen met ring in de borgpen.

Verwijderen

- Trek de borgpen met ring (3) uit de borgpen (2).
- Trek de borgpen uit de vorkverlenging (1).
- Schuif de vorkverlenging van de vorken af.
- Steek de borgpen helemaal in de vorkverlenging.
- Steek de borgpen met ring in de borgpen.

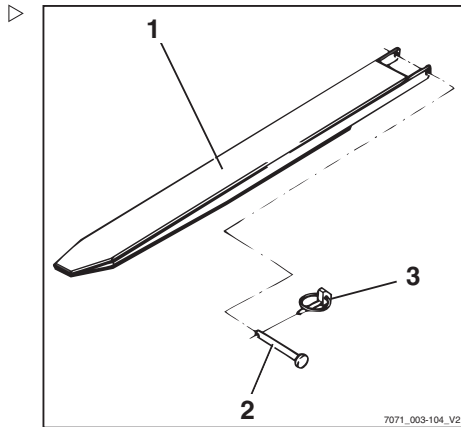

Werken met omkeerbare vorken (variant)

⚠ GEVAAR

Levensgevaar door vallende last!

Standaardvorken zijn op grond van hun constructie niet geschikt voor omgekeerd gebruik en mogen dus ook niet als zodanig worden gebruikt. Bij het niet opvolgen van deze instructie kan het materiaal breken en kan de last naar beneden vallen.

- Alleen in omgekeerde volgorde gebruiken met omkeerbare vorken (1)

⚠ WAARSCHUWING

Ongevalrisico door een wegglijdende last!

Lasten kunnen van de omkeerbare vorken vallen als er geen lastdrager aanwezig is. Een vorkverlenging (variant) kan niet tegen wegglijden worden beveiligd.

- Gebruik geen vorkverlenging (variant)

⚠ WAARSCHUWING

Ongevalrisico door kantelen van de heftruck!

Tijdens het rijden mag het lastzwaartepunt (2) zich niet hoger dan 600 mm boven de grond bevinden. De heftruck kan tijdens het rijden of remmen naar voren kantelen.

- Rijd alleen met de heftruck wanneer het lastzwaartepunt zich maximaal 600 mm boven de grond bevindt

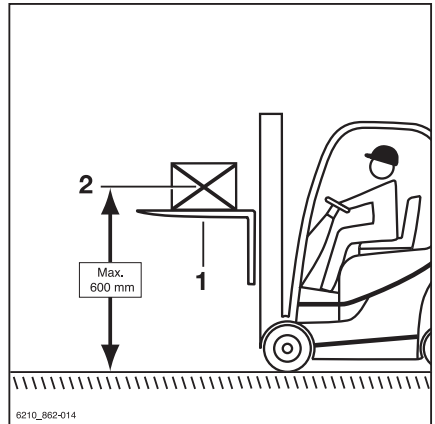

OPMERKING

Als de heftruck is uitgerust met de comfort-functie "Lastmeting", moet er nadat de omkeerbare vorken zijn vervangen altijd een "nulstelling van de lastmeting" worden uitgevoerd. Anders kan een correcte lastmeting niet worden gegarandeerd.

Heffen

Omkeerbare vorken (1) kunnen worden gebruikt om een extra hefhoogte te bereiken. De omkeerbare vorken worden op het vorkenbord gemonteerd, op dezelfde manier als standaardvorken. Lasten mogen worden geheven op en onder de omkeerbare vorken. De mast wordt op dezelfde manier uitgeschoven en gekanteld.

- Alleen omgekeerd werken met omkeerbare vorken
- Gebruik geen vorkverlenging (variant)
- Als de comfortfunctie "Lastmeting" beschikbaar is, voer dan een "nulstelling van de lastmeting" uit
- Rijd alleen met de heftruck wanneer het lastzwaartepunt (2) zich maximaal 600 mm boven de grond bevindt
- Volg de informatie in de paragraaf "Transporteren van hangende lasten"

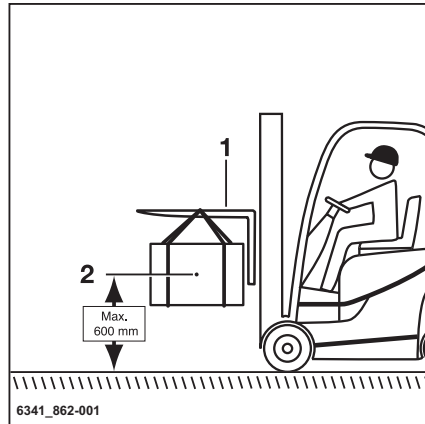

Met lasten werken

Veiligheidsvoorschriften voor het hanteren van lasten

In de volgende paragrafen zijn de veiligheidsvoorschriften voor het hanteren van lasten opgenomen.

⚠ GEVAAR

Er bestaat levensgevaar door vallende lasten of als delen van de hefruck dalen.

- Loop of sta nooit onder opgeheven lasten of vorken.
- Overschrijd nooit het op het lastindicatieplaatje aangegeven maximale lastgewicht. Anders kan de stabiliteit niet worden gegarandeerd!

⚠ GEVAAR

Ongevalrisico door val- of beknellingsgevaar!

- Ga niet op de vorken staan.
- Hef geen personen.
- Grijp of beklim nooit bewegende delen van de machine.

⚠ GEVAAR

Ongevalrisico door een vallende last!

- Monteer bij het transporteren van kleine voorwerpen een veiligheidsschermb (variant), zodat de last niet op de bestuurder kan vallen.
- Gebruik bovendien een gesloten dakbedekking (variant).



Met lasten werken

Vóór het oppakken van een last

Hefvermogen

Het voor de heftruck vermelde hefvermogen op het lastindicatieplaatje mag niet worden overschreden. Het hefvermogen wordt beïnvloed door het lastzwaartepunt en de hefhoogte en eventueel de banden.

De positie van het lastindicatieplaatje is aangegeven in het hoofdstuk "Posities van labels".

⚠ WAARSCHUWING

De afbeeldingen tonen voorbeelden.

Alleen de lastindicatieplaatjes op de heftruck zijn geldig!

Het aanbrengen van extra gewichten ter vergroting van het hefvermogen is verboden.

⚠ GEVAAR
Levensgevaar door verlies van de stabiliteit van de heftruck!

Overschrijd nooit de aangegeven maximale lastgewichten! Deze gelden voor compacte en gelijkmatige lasten. Anders kunnen de stabiliteit en de stijfheid van de vorken en hefmast niet worden gegarandeerd.

Ondeskundig of onjuist gebruik, of het op de machine klimmen van personen ter vergroting van het hefvermogen, is verboden.

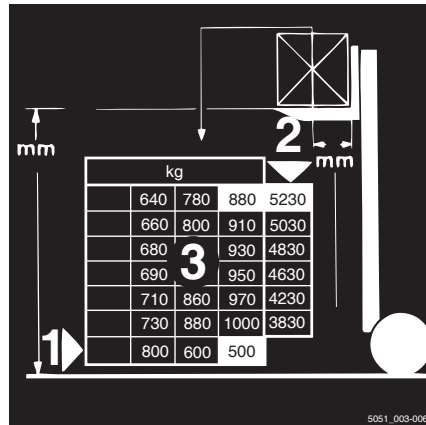

5051_003-008

Voorbeeld

Gewicht van de te heffen last: 880 kg (3)

Lastafstand tot de vorkrug: 500 mm (1)

Toegestane hefhoogte: 5230 mm (2)

⚠ WAARSCHUWING

Ongevalrisico door verlies van de stabiliteit van de heftruck!

Het toegestane hefvermogen van voorzetaapparaat (variant) en het gereduceerde hefvermogen van de combinatie van heftruck en voorzetaapparaat mogen niet worden overschreden.

- Zie de speciale informatie op de lastindicatieplaatjes van de heftruck en het voorzetaapparaat.

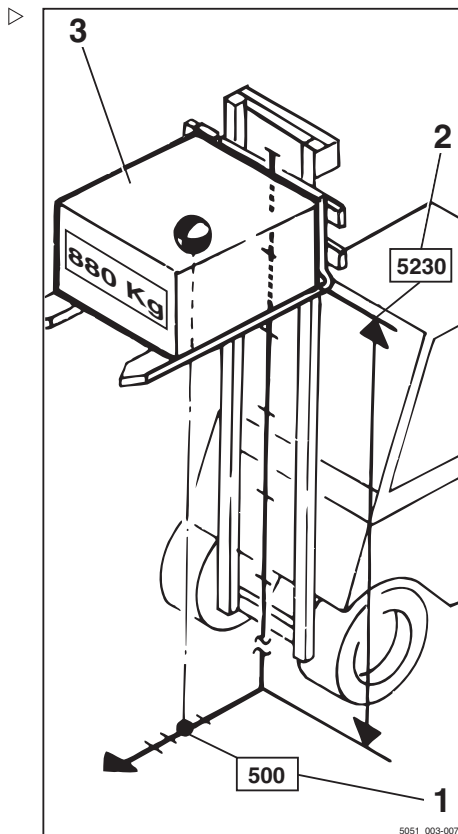
**Lastmeting (variant)****Beschrijving**

Als de bestuurder het gewicht van de te transporteren last kent, geeft hem dat meer zekerheid. Als de machine is uitgerust met de comfortfunctie "Lastmeting" (variant), kan het gewicht van de geheven last worden gemeten en op het display- en bedieningspaneel worden weergegeven.

Een lastmeting kan alleen worden uitgevoerd wanneer de machine stilstaat. Voordat de lastmeting wordt uitgevoerd, dient de last 300-800 mm boven de grond te worden geheven.

Met lasten werken

De lastmeting heeft een nauwkeurigheid van +/-3% van het nominale hefvermogen van de machine.

OPMERKING

Om altijd een nauwkeurige meting te kunnen garanderen, moet een nulstelling van de lastmeting worden uitgevoerd. Nulstellen dient te worden uitgevoerd.

- als onderdeel van de dagelijkse ingebruikname
- na vervanging van de vorken
- na montage of vervanging van voorzetapparaten.

Lastmeting uitvoeren

GEVAAR

Ongevalrisico door een vallende last!

De last kan vallen als er geen rekening is gehouden met het lastzwaartepunt of als de last niet veilig is opgepakt.

- Pak de last veilig op; zie het hoofdstuk "Lasten oppakken".

LET OP

Wanneer het bij de lastmeting bepaalde gewicht het toegestane resthefvermogen van de heftruck overschrijdt, kan de heftruck niet veilig worden bediend.

- Zet de last onmiddellijk neer en verlaag het gewicht ervan.
- Gebruik indien nodig een andere heftruck met voldoende hefvermogen.

OPMERKING

Een nauwkeurige lastmeting is alleen mogelijk onder de volgende omstandigheden:

- De hydrauliekolie is op normale bedrijfstemperatuur
- De last is aan het begin van de lastmeting in rust
- De last komt overeen met ten minste 10% van het nominale hefvermogen bij machines met een hefvermogen tot 2,5 t

- De last komt overeen met ten minste 5% van het nominale hefvermogen bij machines met een hefvermogen vanaf 3 t
- De hefmast is verticaal
- De vork is niet hoger dan 800 mm boven de grond geheven

OPMERKING

De bediening van de hefinrichting is afhankelijk van de bedieningselementen waarmee de machine is uitgerust.

- Zorg ervoor dat de heftruck al een tijdje in bedrijf is, voordat u een lastmeting uitvoert.
- Zet de hefmast verticaal.
- Hef de vork naar een hoogte van 300–800 mm.
- Controleer of de last in rust is.
- Druk op Softkey  (1).

De lastmeting is ingeschakeld. Het symbool  (2) wordt weergegeven.

OPMERKING

Als de machine is uitgerust met minihendels of fingertip-bediening, kan er als alternatief ook op de toets  worden gedrukt.

OPMERKING

Tijdens de volgende procedure dient u het vorkenbord kort te laten dalen en vervolgens abrupt te stoppen. Hierbij mag de vork niet de grond raken, anders is de lastmeting niet nauwkeurig. Om het dalen snel te stoppen, laat u het bedieningselement voor de daalfunctie los zodat dit weer naar de nulstand springt.

- Laat het vorkenbord iets zakken en laat het bedieningselement los.

OPMERKING

Als het dalen wordt gestopt, moet de last veren om een meetbare impuls te genereren.

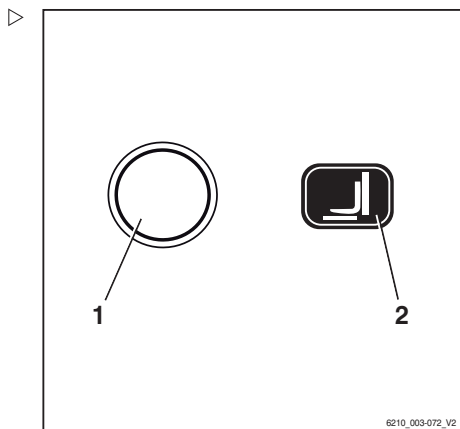

6210_003-072_V2

Met lasten werken

Wanneer de lastmeting correct is uitgevoerd, > wordt het bepaalde lastgewicht (3) op het display weergegeven.

OPMERKING

Bij een ongeldige lastmeting wordt de waarde "9999 kg" op het display van de bedienings-eenheid weergegeven.

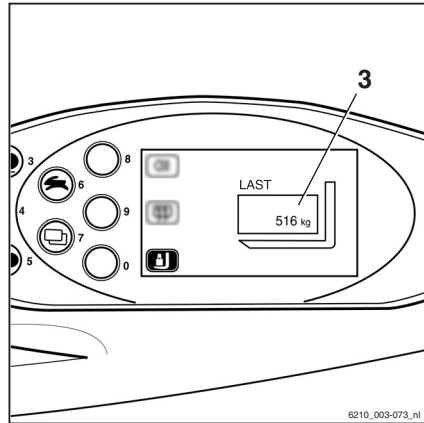

Lasten oppakken

Om een goede ondersteuning van de last te garanderen, moeten de vorken ver genoeg uit elkaar en zo ver mogelijk onder de last worden geschoven.

Indien mogelijk moet de last tegen de vorkrug rusten.

De last mag niet te ver over de vorkpunten uitsteken, en de vorkpunten mogen niet te ver onder de last uitsteken.

Lasten moeten zo ver mogelijk in het midden worden opgepakt.

GEVAAR

Ongevalrisico door een vallende last!

Monteer bij het transporteren van kleine voorwerpen een veiligheidsscherm (variant), zodat de last niet op de bestuurder kan vallen.

Bovendien moet er een gesloten dakbedekking (variant) worden gebruikt.

Verwijderbare dakpanelen mogen niet worden verwijderd.

Vork verstellen

- Licht de vergrendelingshendel (1) omhoog en beweeg de vorken naar de gewenste positie.
- Laat de vergrendelingshendel weer op zijn plaats vastklikken.

Het lastzwaartepunt moet zich midden tussen de vorken bevinden.

- Bedien de vorkverstelling (variant) alleen wanneer de vork geen last draagt.

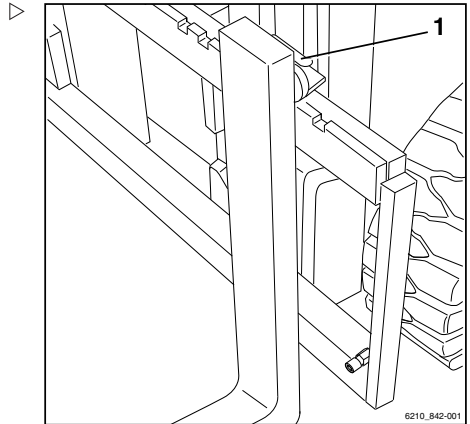

Gevarenzone

De gevarenzone is het gebied waar personen gevaar lopen door de bewegingen van de heftruck, de werkuitrusting, de lastdrager (bijv. voorzetapparatuur) of de last. Hiertoe behoren ook de gebieden waarin lasten kunnen vallen of werkuitrusting kan vallen of worden neergelaten.



GEVAAR

Verwondingsgevaar!

- Ga niet op de vork staan.



GEVAAR

Verwondingsgevaar!

- Ga niet onder de geheven vorken staan.

Met lasten werken

GEVAAR

Binnen de gevarezone van de heftruck bestaat er verwondingsgevaar!

Niemand behalve de bestuurder in zijn normale bedieningspositie mag zich binnen de gevarezone van de heftruck bevinden. Indien personen ondanks waarschuwingen de gevarezone niet verlaten:

- Staak onmiddellijk het werk met de machine.
- Beveilig de machine tegen gebruik door onbevoegden.



GEVAAR

Levensgevaar door vallende lasten!

- Loop of sta nooit onder hangende lasten.

Pallets transporteren

In principe moeten lasten (bijv. pallets) afzonderlijk worden getransporteerd. Het tegelijkertijd transporteren van meerdere lasten is alleen toegestaan als:

- op instructie van de leidinggevende persoon en
- wanneer is voldaan aan de technische vereisten.

De bestuurder de goede toestand van de last heeft gecontroleerd. De lasten veilig en zorgvuldig zijn geplaatst.

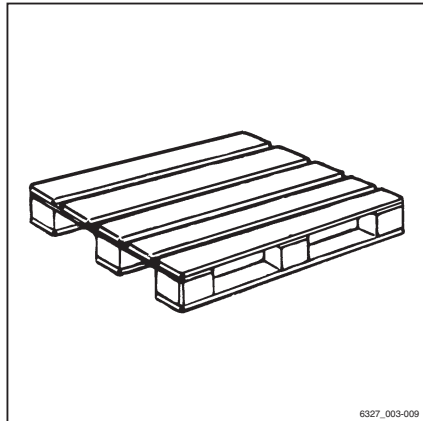

Transporteren van hangende lasten ▷

Vóór het transporteren van hangende lasten moet er advies worden ingewonnen bij de nationale wettelijke instanties (in Duitsland de werkgeversverzekeringen).

Op grond van nationale voorschriften kunnen hiervoor beperkingen gelden. Neem contact op met de verantwoordelijke instanties.

⚠ GEVAAR

Hangende lasten die beginnen te slingeren, kunnen de volgende risico's opleveren:

- Slechtere remwerking en bestuurbaarheid
- Kantelen over de lastwielen of aangedreven wielen
- Kantelen van de heftruck dwars op de rijrichting
- Beknellingsgevaar voor personen in de buurt
- Slecht zicht.

⚠ GEVAAR

Stabiliteitsverlies.

Verschuivende of slingerende hangende lasten kunnen leiden tot verlies van stabiliteit waardoor de heftruck kan kantelen.

- Volg bij het transporteren van hangende lasten de onderstaande instructies op

Instructies voor het transporteren van hangende lasten:

- Door de juiste rijsnelheid en rijstijl (voorzichtig sturen en remmen) moet worden voorkomen dat lasten gaan slingeren
- Hangende lasten mogen alleen zodanig aan de machine worden bevestigd dat het aanslagmiddel niet onbedoeld kan verschuiven of losraken en niet beschadigd raakt
- Bij het transporteren van hangende lasten moeten geschikte hulpmiddelen (bijv. bevestigingstouwen of bevestigingsstangen) aanwezig zijn, zodat personen in de buurt hangende lasten kunnen geleiden en kunnen voorkomen dat de lasten gaan slingeren



Met lasten werken

- Let er met name op dat zich niemand in de rijrichting op het af te leggen traject bevindt
- Als de last desondanks begint te slingeren, zorg er dan voor dat niemand gevaar loopt

GEVAAR

Ongevallenrisico!

Tijdens het transporteren van hangende lasten mogen rij- en lastbewegingen nooit abrupt worden uitgevoerd of beëindigd.

Rij met hangende lasten nooit op hellingen.

Containers met vloeistof mogen nooit hangend worden getransporteerd.

Last oppakken

GEVAAR

Er bestaat levensgevaar door een vallende last of dalende delen van de machine.

- Loop of sta nooit onder geheven lasten of vorken.
 - Overschrijd nooit het op het lastindicatieplaatje aangegeven maximale lastgewicht. Anders kan de stabiliteit niet worden gegarandeerd.
-
- Er mogen alleen pallets worden opgeslagen die de voorgeschreven maximumafmetingen niet overschrijden. Beschadigde laaduitrustingen en slecht gevormde laadeenheden mogen niet worden gebruikt of opgeslagen.
 - De last moet zodanig op de lastdrager worden geplaatst of bevestigd dat de last niet kan schuiven of vallen.
 - De last moet zodanig worden opgeslagen dat de voorgeschreven gangpadbreedte niet door uitstekende delen wordt gereduceerd.

- Nader de stelling voorzichtig, rem zachtjes en stop vlak voor de stelling. ▷

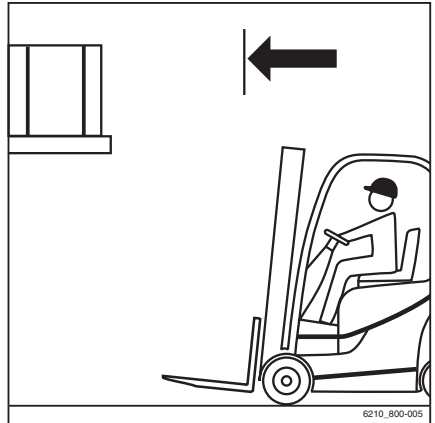

- Positioneer de vorken.
- Zet de hefmast verticaal.
- Hef het vorkenbord naar de stapelhoogte. ▷

⚠ LET OP

Risico van beschadiging van componenten!

Zorg er wanneer de vork in de stelling wordt gestoken voor dat de stelling en last niet beschadigd raken.

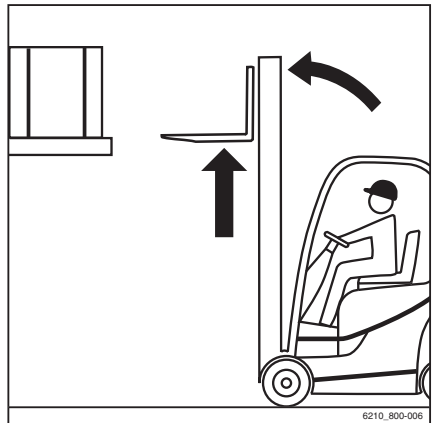

Met lasten werken

- Steek de vork zo ver mogelijk onder de last. ▷
Stop de heftruck zodra de rug van de vorken de last raakt. Het lastzwaartepunt moet zich midden tussen de vorken bevinden.

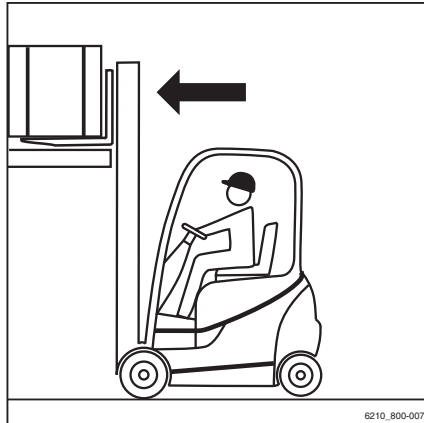

- Hef het vorkenbord tot de last volledig op de vorken rust. ▷

⚠ GEVAAR

Ongevallenrisico!

- Let goed op personen binnen de gevarezone.
- Controleer of de weg achter u vrij is.

⚠ GEVAAR

Vanwege kantelgevaar mag de hefmast nooit worden geneigd bij geheven last!

- Laat de last dalen vóór het neigen van de hefmast.
- Rijd voorzichtig en langzaam naar achteren tot de last van de stelling vrij is. Rem zachtjes.

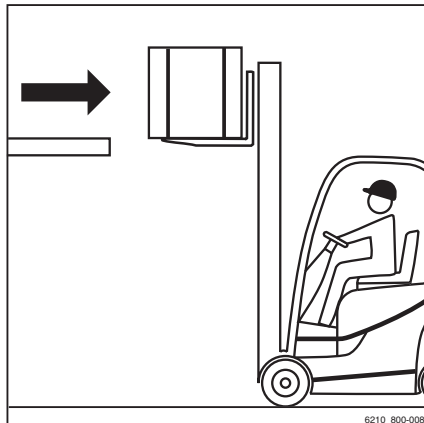

- Laat de last zakken en zorg dat er voldoende bodemvrijheid overblijft.

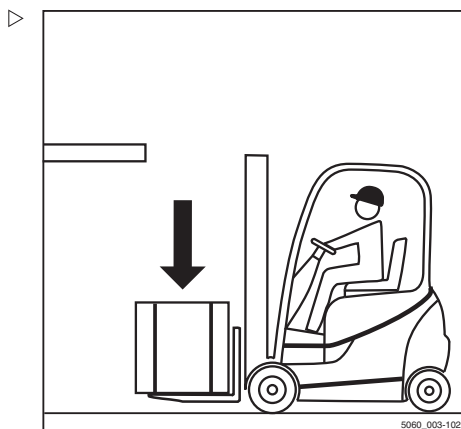

- Neig de hefmast naar achteren.
Er kan met de last worden gereden.

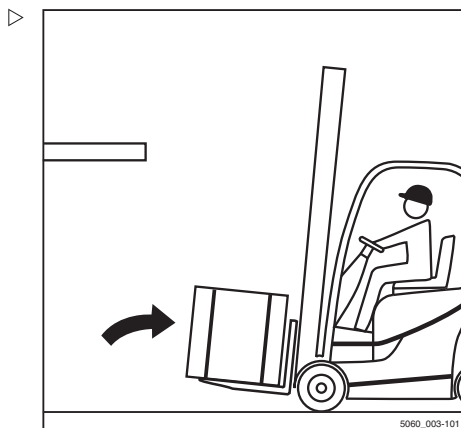

Met lasten werken

Transporteren van lasten

i OPMERKING

Volg de informatie op in het hoofdstuk "Veiligheidsvoorschriften voor het rijden".

⚠ GEVAAR

Hoe hoger een last wordt geheven, hoe minder stabiel deze wordt. De heftruck kan kantelen of de last kan vallen, waardoor het risico van ongevallen wordt vergroot!

Het rijden met geheven last en naar voren geneigde hefmast is niet toegestaan.

- Rijd alleen met gedaalde last.
- Laat de last zakken tot er voldoende bodemvrijheid over is (niet meer dan 300 mm).
- Rijd alleen met naar achteren geneigde hefmast.

- Rijd langzaam en voorzichtig in bochten!

i OPMERKING

Volg de informatie op in het hoofdstuk "Sturen".

- Accelereer en rem altijd zachtjes!

i OPMERKING

Volg de informatie op in het hoofdstuk "Bedrijfsrem bedienen".



- Rijd nooit met een last die aan een kant uitsteekt (bijv. met de sideshift)!

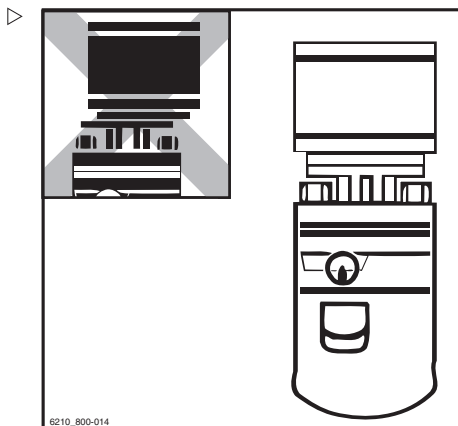

Lasten neerzetten

⚠ GEVAAR

Ongevalrisico door veranderd kantelmoment!

Als de hefmast met geheven last voorwaarts wordt geneigd of als de last verschuift, veranderen het lastzwaartepunt en het kantelmoment. De machine kan naar voren kantelen.

- Neig de hefmast met geheven hefmiddel alleen vlak boven de stapel naar voren.
- Let er tijdens het naar voren neigen van de hefmast met name op dat de machine niet naar voren kantelt en dat de last niet wegglijdt.

⚠ WAARSCHUWING

Ongevalrisico door een vallende last!

Als de vork of de last tijdens het dalen blijft hangen, kan de last naar beneden vallen.

- Rijd bij het verwijderen van een last ver genoeg met de heftruck achteruit om de last en vork te laten zakken zonder iets te raken.

Met lasten werken

- Nader de stapel zoals voorgeschreven met de last gedaald. ▷
- Zet de hefmast verticaal.
- Hef de last naar de stapelhoogte.
- Rijd de machine voorzichtig richting de stapel.



- Laat de last zakken tot deze stevig op de stelling rust. ▷

⚠ GEVAAR
Ongevallenrisico!

- Let goed op personen binnen de gevarezone.
 - Controleer of de weg achter u vrij is.
-
- Rijd met de heftruck achteruit tot de vorken kunnen dalen zonder de stapel te raken.
 - Laat de vork zakken en zorg dat er voldoende bodemvrijheid overblijft.
 - Neig de hefmast naar achteren en rijd weg.



Gebruik van liften

De bestuurder mag met deze machine alleen liften gebruiken met voldoende nominaal draagvermogen en waarvoor het bedrijf dat de heftruck gebruikt toestemming heeft verleend.

⚠ GEVAAR

Er bestaat levensgevaar door beknelling of overrijden door de heftruck.

- Er mogen zich geen personen in de lift bevinden wanneer de heftruck in de lift wordt gereden.
- Personen mogen de lift pas betreden wanneer de heftruck is vastgezet en moeten de lift hebben verlaten voordat de heftruck naar buiten mag worden gereden.

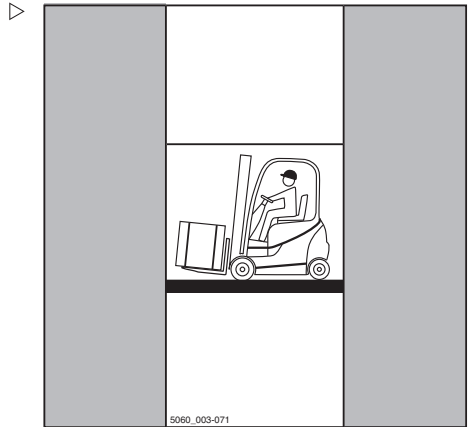

Het werkelijke totaalgewicht bepalen

- Parkeer de machine beveiligd.
- Bepaal de afzonderlijke gewichten door het typeplaatje van de machine te lezen en, indien van toepassing, het typeplaatje van de voorzetapparatuur (variant) en door de te heffen last te wegen, indien van toepassing.
- Tel de bepaalde afzonderlijke gewichten bij elkaar op voor het werkelijke totaalgewicht van de machine:

Leeggewicht (1)

+ Extra gewicht (variant) (2)

+ Nettogewicht voorzetapparaat (variant)

+ Gewicht van de te heffen last

+ 100 kg voor de bestuurder

= Werkelijk totaalgewicht

- Rijd de heftruck met de vorken naar voren in de lift en zorg dat u de wanden van de schacht niet raakt.
- Parkeer de machine beveiligd in de lift, om ongecontroleerde bewegingen van de last of de machine te voorkomen.

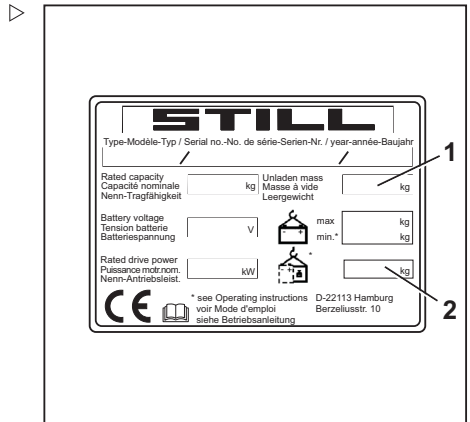

Met lasten werken

Op laadbruggen rijden

⚠ GEVAAR**Ongevalrisico als de heftruck naar beneden valt!**

Bij stuurbewegingen kan de achterzijde van de machine van de laadbrug af naar de rand uitzwenken. Hierdoor kan de machine vallen.

De bestuurder van de vrachtwagen en de bestuurder van de heftruck moeten goed met elkaar overleggen wanneer de vrachtwagen kan vertrekken.

- Voordat er op een laadbrug wordt gereden, moet u er zich van vergewissen dat de brug goed aangebracht en bevestigd is en dat het draagvermogen voldoende is (o.a. de brug zelf, de vrachtwagen).
- Rijd langzaam en voorzichtig op de laadbrug.
- Controleer of de vrachtwagen waarop gereden zal worden voldoende tegen bewegen is beveiligd, en of deze de last van de heftruck kan dragen.

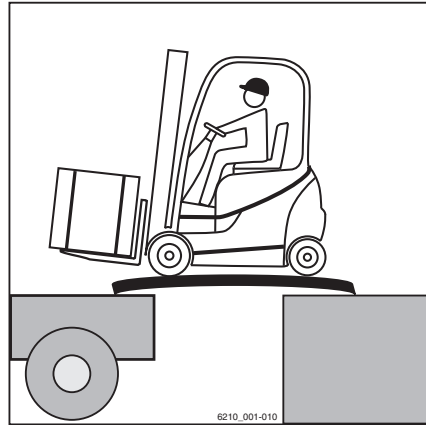
**Het werkelijke totaalgewicht bepalen**

- Parkeer de machine beveiligd.
- Bepaal de afzonderlijke gewichten door het typeplaatje van de machine te lezen en, indien van toepassing, het typeplaatje van de voorzetapparatuur (variant) en door de te heffen last te wegen, indien van toepassing.
- Tel de bepaalde afzonderlijke gewichten bij elkaar op voor het werkelijke totaalgewicht van de machine:

Leeggewicht (1)

- + Extra gewicht (variant) (2)
- + Nettogewicht voorzetapparaat (variant)
- + Gewicht van de te heffen last
- + 100 kg voor de bestuurder
- = Werkelijk totaalgewicht

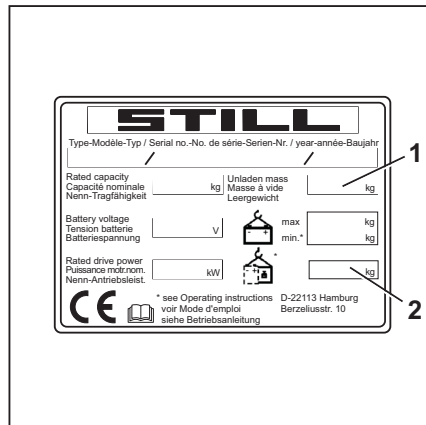

Voorzetapparatuur

Voorzetapparatuur monteren

Als de heftruck in de fabriek is uitgerust met geïntegreerde voorzetapparatuur (variant), moeten de specificaties in de STILL-bedieningsinstructies voor de geïntegreerde voorzetapparatuur worden opgevolgd.

Wanneer voorzetapparatuur op locatie wordt gemonteerd, moeten de specificaties in de bedieningsinstructies van de fabrikant van het voorzetapparaat worden opgevolgd.

Als een voorzetapparaat niet samen met de vorkheftruck werd geleverd, moeten de specificaties en bedieningsinstructies van de fabrikant van het voorzetapparaat worden opgevolgd.

Voor de eerste ingebruikname moet een gekwalificeerde persoon zowel de werking van het voorzetapparaat als het zicht met en zonder last vanaf de bestuurderspositie controleren. Als het zicht onvoldoende is, moeten er visuele hulpmiddelen zoals spiegels, een camera-/monitorsysteem etc. worden gebruikt.

Daarnaast moeten de onderstaande waarschuwingen absoluut worden opgevolgd.

LET OP

Voorzetapparatuur moet CE-gecertificeerd zijn. Als er geen resthefvermogenplaatje voor de specifieke voorzetapparatuur op de heftruck is aangebracht en de bedieningselementen niet van bedieningspictogrammen zijn voorzien, mag de heftruck niet worden gebruikt.

- Bestel het resthefvermogenplaatje en de pictogrammen op tijd bij uw geautoriseerde servicecentrum.
- Het geautoriseerde servicecentrum moet het hydraulisch systeem aanpassen aan de voorzetapparatuur (bijv. door het toerental van de pompmotor aan te passen).

Voorzetapparatuur

⚠ GEVAAR

Er bestaat levensgevaar door een vallende last!

Voorzetapparaten die de last met kracht vasthouden (bijv. klemmen), moeten aanvullend via een tweede bedieningsfunctie (vergrendeling) worden aangestuurd, om onbedoeld loslaten van de last te voorkomen.

Als er achteraf een dergelijk voorzetapparaat wordt gemonteerd, moet achteraf ook een dergelijke tweede bedieningsfunctie voor aansturing van het apparaat worden gemonteerd.

- Zorg dat de extra klemvergrendeling beschikbaar is.

⚠ GEVAAR

Er bestaat levensgevaar door een vallende last!

Bij montage van een klem met geïntegreerde sideshift moet gegarandeerd worden dat de klem tijdens het bedienen van de sideshift niet opengaat.

- Informeer vóór montage uw geautoriseerde servicecentrum.
- Grijp of beklim nooit bewegende delen van de machine.

Hydraulische aansluiting

- Voordat het voorzetapparaat wordt gemonteerd, moet het hydraulisch systeem drukloos worden gemaakt.

⚠ LET OP

Risico van beschadiging van componenten!

Open aansluitingen van de insteekkoppelingen kunnen vervuild raken. De insteekkoppelingen kunnen stijf worden en er kan vuil in het hydraulisch systeem binnendringen.

- Als het voorzetapparaat is gedemonteerd, dienen de beschermkappen op de insteekkoppelingen te worden aangebracht.

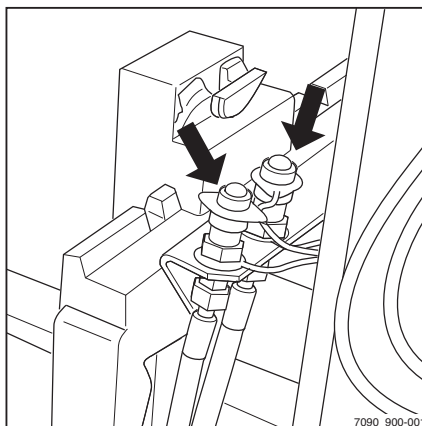

Voorzetapparatuur monteren

Het monteren van een voorzetapparaat en het aansluiten van de energietoevoer voor een voorzetapparaat mag uitsluitend worden uitgevoerd door gekwalificeerde personen volgens de informatie van de fabrikant en van de leverancier van het voorzetapparaat. Telkens nadat het gemonteerd is, moet het voorzetap-

paraat vóór de eerste ingebruikname op een goede werking worden gecontroleerd.

i OPMERKING

Let op de definitie van de volgende verantwoordelijke persoon: "gekwalificeerde persoon".

Hefvermogen met voorzetapparaat

De toegestane belasting van het voorzetapparaat en de toegestane belasting (hefvermogen en lastmoment) van de heftruck mogen bij de combinatie van voorzetapparaat en nuttige last niet worden overschreden. De specificaties van de fabrikant en van de leverancier van het voorzetapparaat moeten worden aangehouden.

- Zie het resthefvermogenplaatje, zie het hoofdstuk "Een last met voorzetapparatuur oppakken".

Hydraulisch systeem drukloos maken

Vóór het monteren van voorzetapparatuur moeten de insteekkoppelingen drukloos worden gemaakt.

De voorzetapparatuur moet worden gemonteerd door geautoriseerd personeel volgens de informatie van de fabrikant en van de leverancier van de voorzetapparatuur. Telkens nadat het gemonteerd is, moet het voorzetapparaat vóór de eerste ingebruikname op een goede werking worden gecontroleerd.

i OPMERKING

De procedure voor het drukloos maken is afhankelijk van de bedieningselementen voor aansturing van de hydraulische functies; zie de paragraaf "Bedieningselementen voor de hefinrichting".

i OPMERKING

Laat het vorkenbord zakken en neig de mast helemaal naar achteren voordat u het

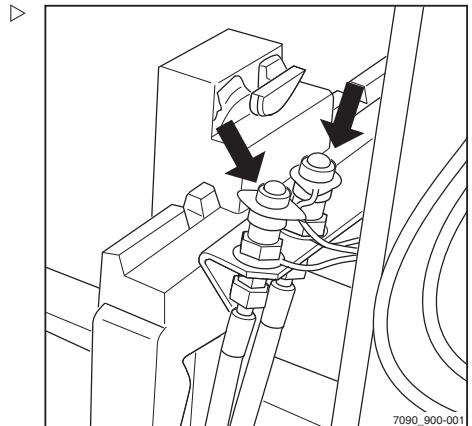

Voorzetapparatuur

stelsel drukloos maakt. Het contact moet zijn ingeschakeld om het stelsel drukloos te kunnen maken, maar start de motor niet.

OPMERKING

Bij machines met de uitrustingsvarianten "FleetManager" of "toegangsautorisatie met pincode" moet de toegangsautorisatie zijn vrijgegeven.

- Schakel het contact in.
- Wacht twee à drie seconden.
- Bedien de bedieningshendel (1) voor het aansturen van de hydraulische functies meerdere malen in de richting van de pijl tot tegen de aanslag.

De kleppen worden geopend en het hydraulisch systeem wordt drukloos gemaakt.

- Schakel het contact uit.

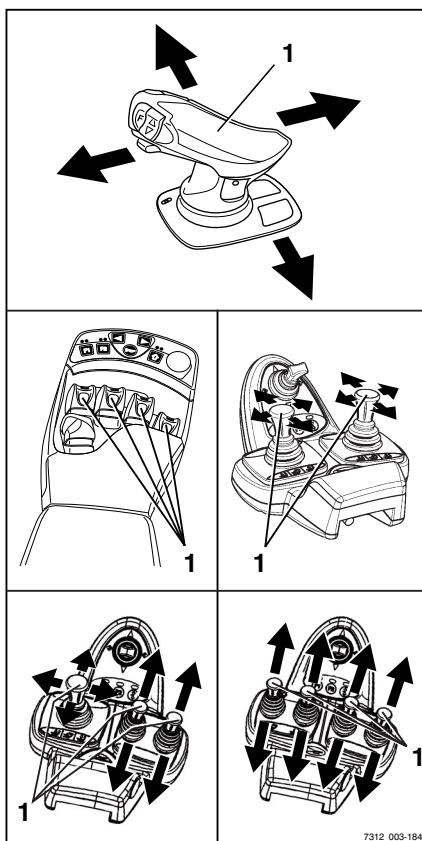

Algemene instructies voor het bedienen van voorzetapparatuur

De bediening van voorzetapparatuur (variant) is afhankelijk van de bedieningselementen waarmee de machine is uitgerust.

In principe wordt het volgende onderscheid gemaakt:

- **Dubbele minihendel**
 - **Dubbele minihendel met 5e functie** (variant)
 - **Drievoudige minihendel**
 - **Drievoudige minihendel met 5e functie** (variant)
 - **Vieuvoudige minihendel**
 - **Vieuvoudige minihendel met 5e functie** (variant)
 - **Joystick 4Plus**
 - **Joystick 4Plus met 5e functie** (variant)
 - **Fingertip-schakelaars**
 - **Fingertip met 5e functie** (variant)
- Voor informatie over de bediening van voorzetapparatuur met de respectieve bedieningselementen, zie de desbetreffende paragrafen in dit hoofdstuk.

WAARSCHUWING

Het gebruik van voorzetapparatuur kan extra gevaren opleveren, bijv. wijziging van het zwaartepunt, extra gevarenzones etc.

Voorzetapparaten mogen uitsluitend worden gebruikt in overeenstemming met hun gebruiksdoel, zoals beschreven in de betreffende bedieningsinstructies. Bestuurders moeten geïnstrueerd zijn in het omgaan met de voorzetapparatuur.

Lasten mogen alleen met de voorzetapparatuur worden opgepakt en getransporteerd indien de lasten stevig worden vastgegrepen en vastgehouden. Waar nodig moeten lasten extra worden beveiligd tegen glijden, weggrollen, vallen, slingeren of kantelen. Denk eraan dat elke verandering van de positie van het lastzwaartepunt de stabiliteit van de machine beïnvloedt.

- Zie het lastindicatieplaatje voor het desbetreffende voorzetapparaat.



OPMERKING

Naast de hieronder beschreven functies zijn er nog andere varianten en functies mogelijk. De

Voorzetapparatuur

pictogrammen op de bedieningselementen tonen de bewegingsrichting.

OPMERKING

Alle beschreven voorzetapparaten vallen in de categorie uitrustingsvarianten. Zie de desbetreffende bedieningsinstructies voor de precieze beschrijving van de verschillende bewegingen/acties van het gemonteerde voorzetapparaat.

Voorzetapparatuur met dubbele minihendel bedienen

De voorzetapparatuur (varianten) wordt bij deze uitvoering bediend met de kruishendel voor "voorzetapparatuur"(1).

De pictogrammen op de kruishendel voor "voorzetapparatuur" tonen telkens de functies die met deze hendel worden bediend.

Daarbij geldt in principe het volgende:

- Beweeg de kruishendel voor "voorzetapparatuur"(1) in de richting van de pijl (A) .

Het voorzetapparaat beweegt overeenkomstig het pictogram op positie (A) .

- Beweeg de kruishendel voor "voorzetapparatuur"(1) in de richting van de pijl (B) .

Het voorzetapparaat beweegt overeenkomstig het pictogram op positie (B) .

- Beweeg de kruishendel voor "voorzetapparatuur"(1) in de richting van de pijl (C) .

Het voorzetapparaat beweegt overeenkomstig het pictogram op positie (C) .

- Beweeg de kruishendel voor "voorzetapparatuur"(1) in de richting van de pijl (D) .

Het voorzetapparaat beweegt overeenkomstig het pictogram op positie (D) .

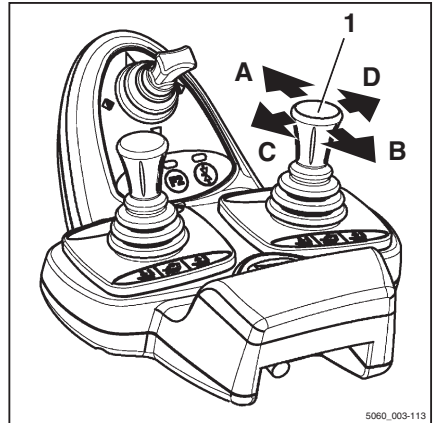

5060_003-113

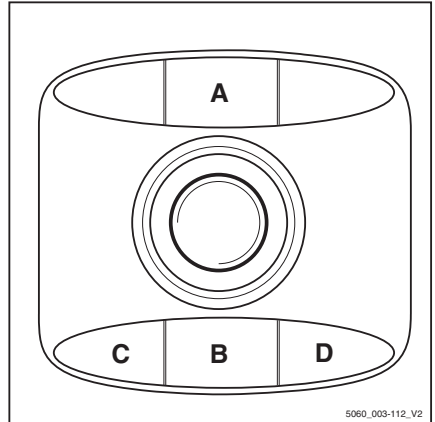

5060_003-112_V2

Voorzetapparatuur

- Let op de volgende pictogrammen en functies van voorzetapparatuur.

3	Schuifframe of vork naar voren
4	Schuifframe of vork naar achteren
5	Sideshift naar links
6	Sideshift naar rechts
7	Vorkverstelling: openen
8	Vorkverstelling: sluiten
9	Hefmast of vork naar links zwenken
10	Hefmast of vork naar rechts zwenken
11	Lasthouder deactiveren
12	Lasthouder activeren
13	Last wegduwen
14	Last intrekken
15	Klem openen
16	Klem sluiten
17	Naar links draaien
18	Naar rechts draaien
19	Laadschop kiepen
20	Laadschop terugkiepen

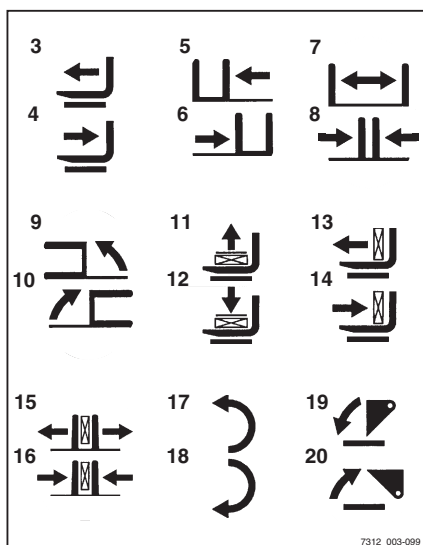

i **OPMERKING**

De weergegeven pictogrammen corresponderen met de voorzetapparatuur waarmee deze machine in de fabriek is uitgerust. Als er een voorzetapparaat met andere functies wordt gemonteerd, moet worden gecontroleerd of de pictogrammen het juiste weergegeven. Als dit niet het geval is, dienen de pictogrammen te worden vervangen.

- Neem indien nodig contact op met het geautoriseerde servicecentrum.

Voorzetapparatuur met dubbele minihendel en 5e functie bedienen

i OPMERKING

Om technische redenen mag voorzetapparatuur met klemfunctie **niet** worden bediend met de 5e functie.

i OPMERKING

Met de 360°-hendel (3) voor de "hefmast" en de kruishendel (2) voor "voorzetapparatuur" worden vier hydraulische functies bediend. De aanduiding "5e functie" heeft daarop betrekking, dat door omschakeling met behulp van de functietoets voor de "5e functie" (1) er met de kruishendel de 5e hydraulische functie kan worden aangestuurd.

De pictogrammen op de kruishendel voor "voorzetapparatuur" (2) tonen telkens de functies die met deze hendel worden bediend.

Daarbij geldt in principe het volgende:

- Bedien de functietoets voor de "5e functie" (1) en beweeg de kruishendel voor "voorzetapparatuur" (2) in de richting van de pijl (E).

Het voorzetapparaat beweegt overeenkomstig het pictogram op positie (E).

- Bedien de functietoets voor de "5e functie" (1) en beweeg de kruishendel voor "voorzetapparatuur" (2) in de richting van de pijl (F).

Het voorzetapparaat beweegt overeenkomstig het pictogram op positie (F).

i OPMERKING

De pictogrammen zijn afhankelijk van het gemonteerde voorzetapparaat aangebracht. Als er een voorzetapparaat met andere functies wordt gemonteerd, moet worden gecontroleerd of de pictogrammen het juiste weergeven. Als dit niet het geval is, dienen de pictogrammen te worden vervangen.

- Neem indien nodig contact op met het geautoriseerde servicecentrum.

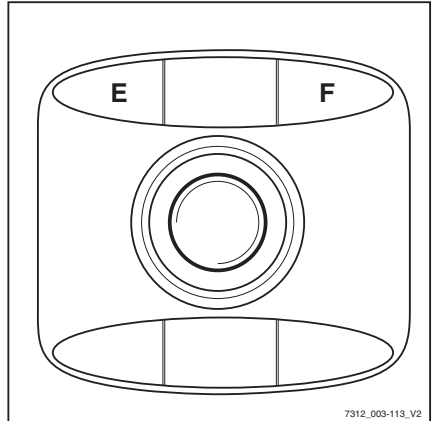
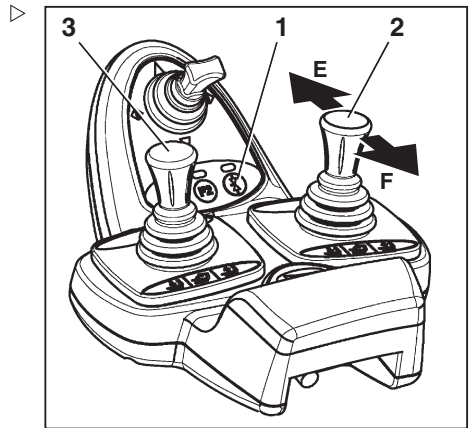

7312_003-113_V2

Voorzetapparatuur

– Let op de volgende pictogrammen en functies van voorzetapparatuur.



3	Schuifframe of vork naar voren
4	Schuifframe of vork naar achteren
5	Sideshift naar links
6	Sideshift naar rechts
7	Vorkverstelling: openen
8	Vorkverstelling: sluiten
9	Hefmast of vork naar links zwenken
10	Hefmast of vork naar rechts zwenken
11	Lasthouder deactiveren
12	Lasthouder activeren
13	Last wegduwen
14	Last intrekken
15	Naar links draaien
16	Naar rechts draaien
17	Laadschop kiepen
18	Laadschop terugkiepen

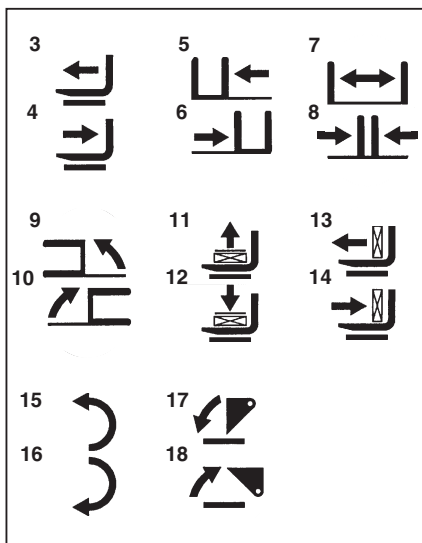

Voorzetapparaat met drievoudige minihendel bedienen

De voorzetapparaat (variant) wordt in deze uitvoering bediend met behulp van de bedieningshendels (1) en (2).

De pictogrammen op de bedieningshendels tonen de respectieve functies die met deze hendels worden bediend.

Daarbij geldt in principe het volgende:

- Beweeg de bedieningshendel (1) in richting (A)

Het voorzetapparaat beweegt overeenkomstig het pictogram op positie (A).

- Beweeg de bedieningshendel (1) in richting (B)

Het voorzetapparaat beweegt overeenkomstig het pictogram op positie (B).

- Beweeg de bedieningshendel (2) in richting (C)

Het voorzetapparaat beweegt overeenkomstig het pictogram op positie (C).

- Beweeg de bedieningshendel (2) in richting (D)

Het voorzetapparaat beweegt overeenkomstig het pictogram op positie (D).



OPMERKING

De pictogrammen zijn afhankelijk van het gemonteerde voorzetapparaat aangebracht. Als er een voorzetapparaat met andere functies wordt gemonteerd, moet worden gecontroleerd of de pictogrammen het juiste weergeven. Als dit niet het geval is, dienen de pictogrammen te worden vervangen.

- Neem indien nodig contact op met het geautoriseerde servicecentrum.

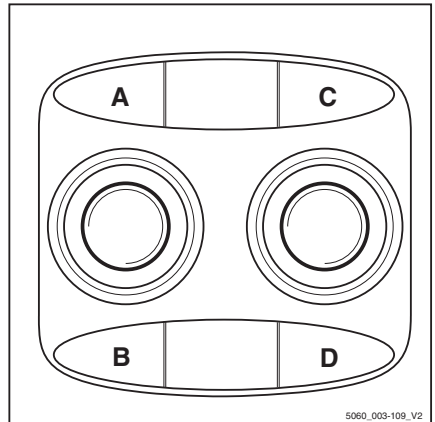
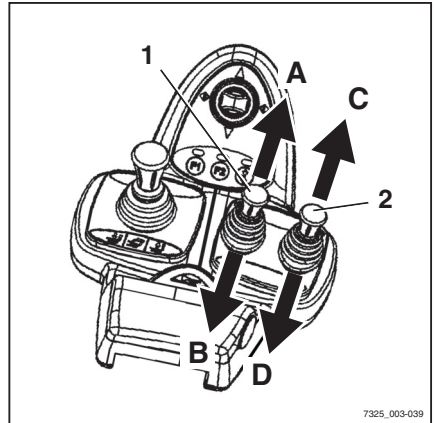

Voorzetapparatuur

– Let op de volgende pictogrammen en functies van voorzetapparatuur!



3	Schuifframe of vork naar voren
4	Schuifframe of vork naar achteren
5	Sideshift naar links
6	Sideshift naar rechts
7	Vorkverstelling: openen
8	Vorkverstelling: sluiten
9	Hefmast of vork naar links zwenken
10	Hefmast of vork naar rechts zwenken
11	Lasthouder deactiveren
12	Lasthouder activeren
13	Last wegduwen
14	Last intrekken
15	Klem openen
16	Klem sluiten
17	Naar links draaien
18	Naar rechts draaien
19	Laadschop kiepen
20	Laadschop terugkiepen

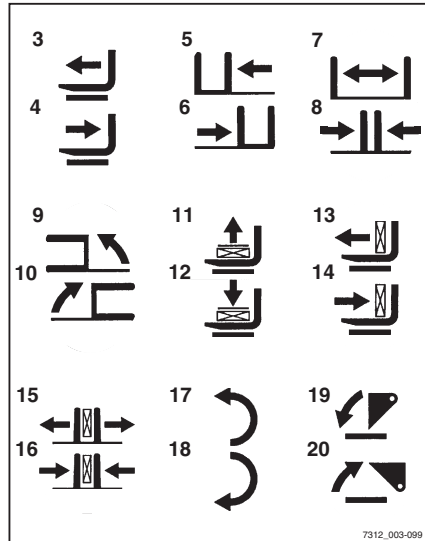

Voorzetapparaat met drievoudige minihendel en 5e functie bedienen

i OPMERKING

Om technische redenen kan voorzetapparaat met klemfunctie **niet** worden bediend met de 5e functie.

i OPMERKING

Met de 360°-hendel (3) voor de "hefmast" en bedieningshendels (1) en (2) worden vier hydraulische functies bediend. De aanduiding "5e functie" heeft daarop betrekking, dat door omschakeling met behulp van de functietoets (4) er met de bedieningshendel (1) de 5e hydraulische functie kan worden aangestuurd.

De pictogrammen op de bedieningshendels tonen de respectieve functies die met deze hendels worden bediend.

Daarbij geldt in principe het volgende:

- Bedien de functietoets (4) voor de "5e functie" en beweeg de bedieningshendel (1) in de richting van (E).

Het voorzetapparaat beweegt overeenkomstig het pictogram op positie (E).

- Bedien de functietoets (4) voor de "5e functie" en beweeg de bedieningshendel (1) in de richting van (F).

Het voorzetapparaat beweegt overeenkomstig het pictogram op positie (F).

i OPMERKING

De pictogrammen zijn afhankelijk van het gemonteerde voorzetapparaat aangebracht. Als er een voorzetapparaat met andere functies wordt gemonteerd, moet worden gecontroleerd of de pictogrammen het juiste weergeven. Als dit niet het geval is, dienen de pictogrammen te worden vervangen.

- Neem indien nodig contact op met het geautoriseerde servicecentrum.

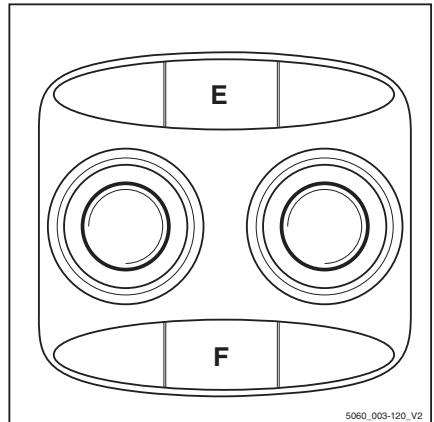
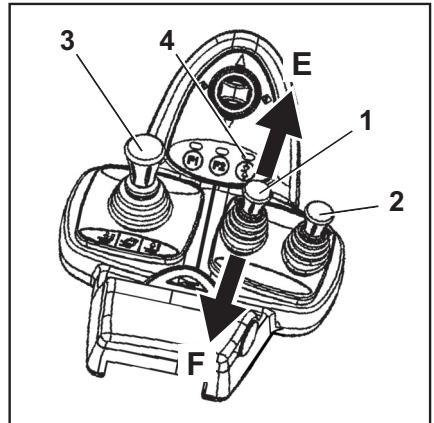

5060_003-120_V2

Vorzetapparatuur

- Let op de volgende pictogrammen en functies van voorzetapparatuur.

1	Vorkverstelling: openen
2	Vorkverstelling: sluiten
3	Naar links draaien
4	Naar rechts draaien

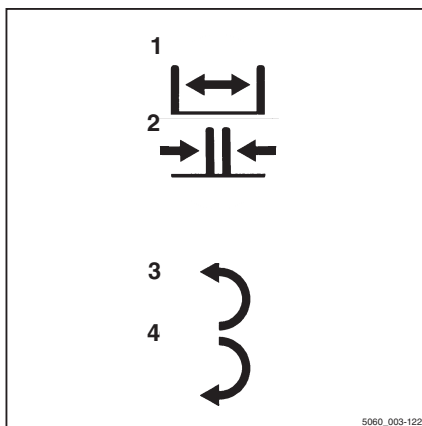

Voorzetapparaat met viervoudige minihendel bedienen

De voorzetapparaat (variant) wordt in deze uitvoering bediend met behulp van de bedieningshendels (1) en (2).

De pictogrammen op de bedieningshendels tonen de respectieve functie die met deze hendels wordt bediend.

Daarbij geldt in principe het volgende:

- Beweeg de bedieningshendel (1) in richting (A)

Het voorzetapparaat beweegt in de richting die door pictogram (A) wordt weergegeven.

- Beweeg de bedieningshendel (1) in richting (B)

Het voorzetapparaat beweegt in de richting die door pictogram (B) wordt weergegeven.

- Beweeg de bedieningshendel (2) in richting (C)

Het voorzetapparaat beweegt in de richting die door pictogram (C) wordt weergegeven.

- Beweeg de bedieningshendel (2) in richting (D)

Het voorzetapparaat beweegt in de richting die door pictogram (D) wordt weergegeven.



OPMERKING

De pictogrammen zijn afhankelijk van het gemonteerde voorzetapparaat aangebracht. Als er een voorzetapparaat met andere functies wordt gemonteerd, moet worden gecontroleerd of de pictogrammen het juiste weergeven. Als dit niet het geval is, dienen de pictogrammen te worden vervangen.

- Neem indien nodig contact op met het geautoriseerde servicecentrum.

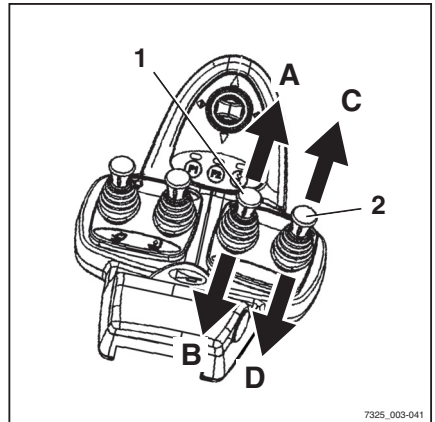

7325_003-041

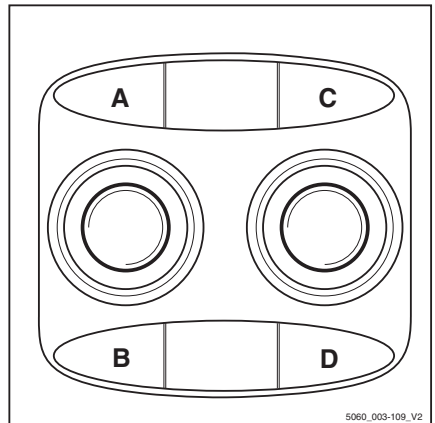

5060_003-109_V2

Voorzetapparatuur

– Let op de volgende pictogrammen en functies van voorzetapparatuur!



3	Schuifframe of vork naar voren
4	Schuifframe of vork naar achteren
5	Sideshift naar links
6	Sideshift naar rechts
7	Vorkverstelling: openen
8	Vorkverstelling: sluiten
9	Hefmast of vork naar links zwenken
10	Hefmast of vork naar rechts zwenken
11	Lasthouder deactiveren
12	Lasthouder activeren
13	Last wegduwen
14	Last intrekken
15	Klem openen
16	Klem sluiten
17	Naar links draaien
18	Naar rechts draaien
19	Laadschop kiepen
20	Laadschop terugkiepen

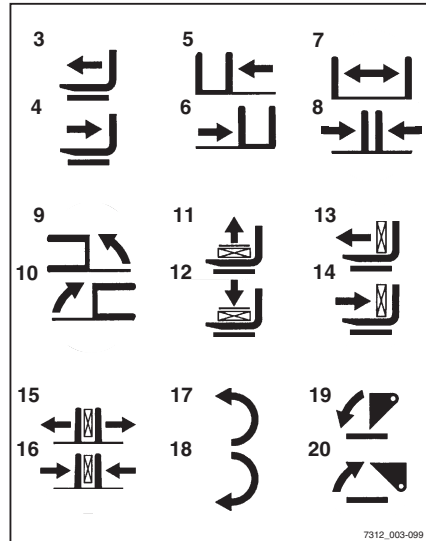

7312_003-099

Voorzetapparaat met viervoudige minihendel en 5e functie bedienen

i OPMERKING

Om technische redenen kan voorzetapparaat met klemfunctie **niet** worden bediend met de 5e functie.

i OPMERKING

Met de bedieningshendels (1) t/m (4) worden vier hydraulische functies bediend. De aanduiding "5e functie" heeft daarop betrekking, dat door omschakeling met behulp van de functietoets voor de "5e functie" (5) er met de bedieningshendel (3) de 5e hydraulische functie kan worden aangestuurd.

De pictogrammen op de bedieningshendels tonen de respectieve functies die met deze hendels worden bediend.

Daarbij geldt in principe het volgende:

- Bedien de functietoets voor de "5e functie" (5) en beweeg de bedieningshendel (3) in de richting van (E).

Het voorzetapparaat beweegt overeenkomstig het pictogram op positie (E).

- Bedien de functietoets voor de "5e functie" (5) en beweeg de bedieningshendel (3) in de richting van (F).

Het voorzetapparaat beweegt overeenkomstig het pictogram op positie (F).

i OPMERKING

De pictogrammen zijn afhankelijk van het gemonteerde voorzetapparaat aangebracht. Als er een voorzetapparaat met andere functies wordt gemonteerd, moet worden gecontroleerd of de pictogrammen het juiste weergeven. Als dit niet het geval is, dienen de pictogrammen te worden vervangen.

- Neem indien nodig contact op met het geautoriseerde servicecentrum.

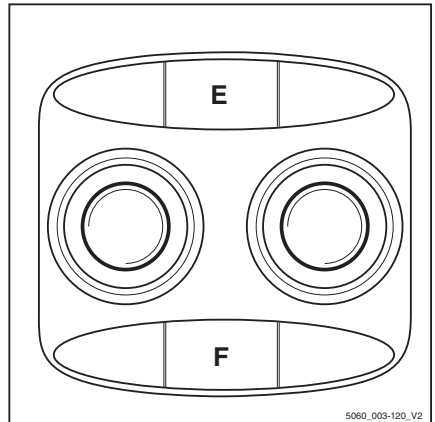
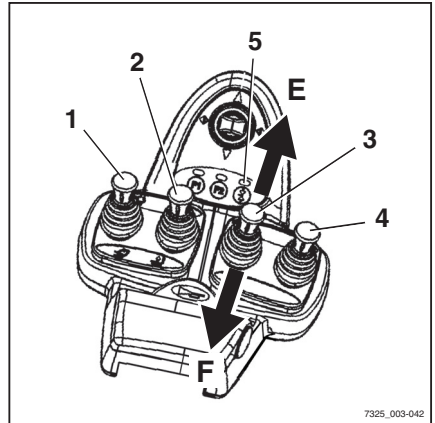

Vorzetapparatuur

- Let op de volgende pictogrammen en functies van voorzetapparatuur.

1	Vorkverstelling: openen
2	Vorkverstelling: sluiten
3	Naar links draaien
4	Naar rechts draaien

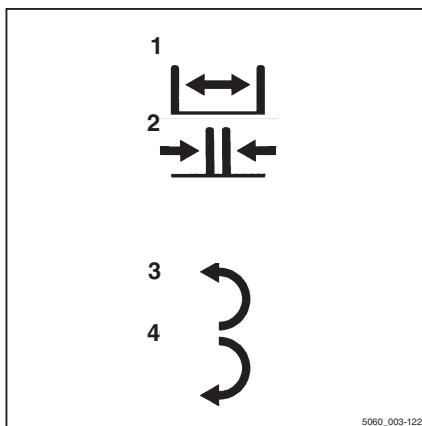

Voorzetapparaat met joystick 4Plus bedienen

Bij deze uitrusting wordt de voorzetapparaat (variant) bediend met de joystick 4Plus (1).

De pictogrammen op de informatiesticker over de bediening van de joystick 4Plus tonen telkens de functie die met de betreffende bedieningselementen van de joystick 4Plus wordt aangestuurd.

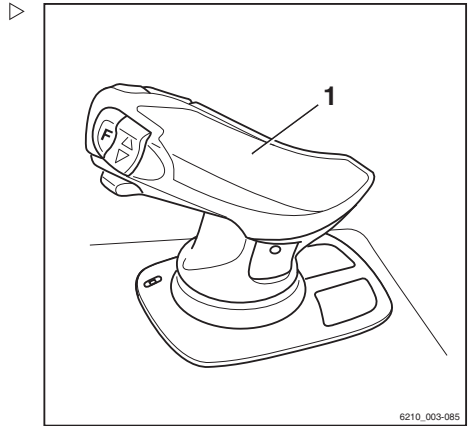

- Let op de volgende pictogrammen en functies van voorzetapparaat.

	Bedieningselement	Functie van het voorzetapparaat
1	Joystick 4Plus	Sideshift naar links/rechts
2	Joystick 4Plus of schuif	Vorkverstelling openen/sluiten
3	Schuif	Schuifframe of vorkenbord naar voren/achteren schuiven
4	Joystick 4Plus of schuif	Voorzetapparaat naar links/rechts draaien
5	Schuif	Laadschop kiepen/terugkiepen

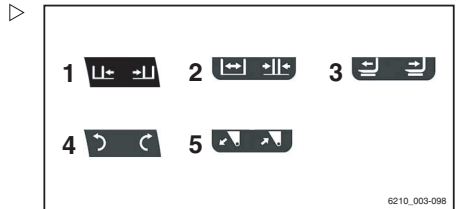

OPMERKING

De pictogrammen op de joystick 4Plus zijn aangebracht in overeenstemming met de voorzetapparaat waarmee deze machine in de fabriek is uitgerust. Als er een voorzetapparaat met andere functies wordt gemonteerd, moet worden gecontroleerd of de pictogrammen het juiste weergeven. Als dit niet het geval is, dienen de pictogrammen te worden vervangen.

- Neem indien nodig contact op met het geautoriseerde servicecentrum.

Voorzetapparatuur

Voorzetapparatuur met joystick 4Plus en 5e functie bedienen

OPMERKING

Om technische redenen kan voorzetapparatuur met klemfunctie **niet** worden bediend met de 5e functie.

OPMERKING

De 5e hydraulische functie kan worden gebruikt om voorzetapparatuur te bedienen. De pictogrammen op de joystick 4Plus tonen welke functies van voorzetapparatuur kunnen worden bediend met de 5e functie.

Voor voorzetapparatuur die wordt aangestuurd met behulp van de 5e hydraulische functie, zijn de bedieningsprocedures als volgt:

- Houd de shift-toets "F"(1) op de joystick 4Plus ingedrukt.
- Bedien tegelijkertijd de horizontale tuimelschakelaar (2) in de richting die door het pictogram wordt weergegeven.

De voorzetapparatuur beweegt in de gekozen richting.

OPMERKING

De pictogrammen zijn afhankelijk van het gemonteerde voorzetapparaat aangebracht. Als er een voorzetapparaat met andere functies wordt gemonteerd, moet worden gecontroleerd of de pictogrammen het juiste weergeven. Als dit niet het geval is, dienen de pictogrammen te worden vervangen.

- Neem indien nodig contact op met het geautoriseerde servicecentrum.

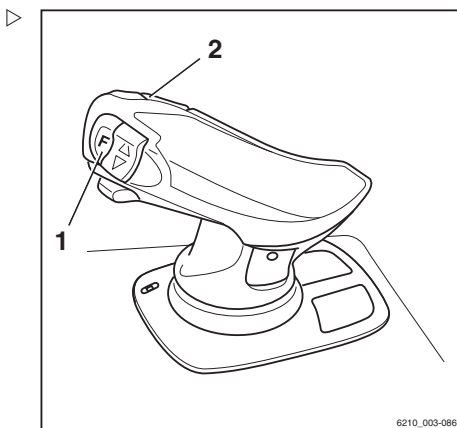

Voorzetapparatuur met fingertip-bediening bedienen

De voorzetapparatuur (variant) wordt bij deze uitvoering bediend met de bedieningshendels (1).

De pictogrammen op de bedieningshendels tonen de functies die met de betreffende hendel worden bediend.

- Beweeg de bedieningshendel (1) naar voren

Het voorzetapparaat beweegt in de richting die door het bovenste pictogram wordt weergegeven.

- Beweeg de bedieningshendel (1) naar achteren

Het voorzetapparaat beweegt in de richting die door het onderste pictogram wordt weergegeven.



OPMERKING

De pictogrammen zijn afhankelijk van het gemonteerde voorzetapparaat aangebracht. Als er een voorzetapparaat met andere functies wordt gemonteerd, moet worden gecontroleerd of de pictogrammen het juiste weergeven. Als dit niet het geval is, dienen de pictogrammen te worden vervangen.

- Neem indien nodig contact op met het geautoriseerde servicecentrum.

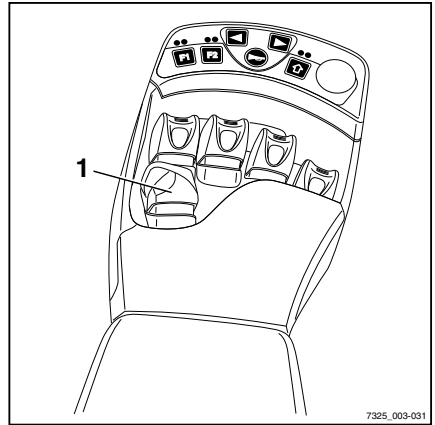

Voorzetapparatuur

- Let op de volgende pictogrammen en functies van voorzetapparatuur!

2	Schuifframe of vork naar voren/achterren
3	Sideshift naar links/rechts
4	Vorkverstelling openen/sluiten
5	Hefmast of vork naar links/rechts zwenken
6	Lasthouder activeren/deactiveren
7	Last wegduwen/intrekken
8	Klem openen/sluiten
9	Naar links/rechts draaien
10	Laadschop kiepen/terugkiepen

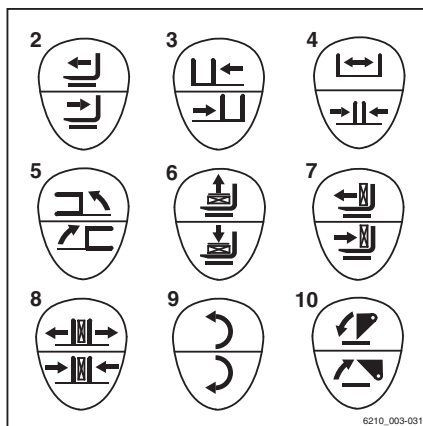

Voorzetapparatuur met fingertip-bediening en 5e functie bedienen



OPMERKING

Om technische redenen kan voorzetapparatuur met klemfunctie **niet** worden bediend met de 5e functie.

OPMERKING

De aanduiding "5e functie" heeft daarop betrekking, dat met de vier bedieningshendels vier functies kunnen worden bediend en dat door omschakeling van de functies ook de "5e functie" beschikbaar is.

De voorzetapparatuur (variant) wordt bediend met de bedieningshendels (1).

Met de schakelaar (2) kunt u bovendien tussen functies omschakelen zodat de bedieningshendel dan de "5e functie" aanstuurt.

Het bovenste en onderste gedeelte van het pictogram (3) achter de bedieningshendel toont de functie die met deze hendel wordt bediend.

Daarbij geldt in principe het volgende:

- Beweeg de bedieningshendel naar voren

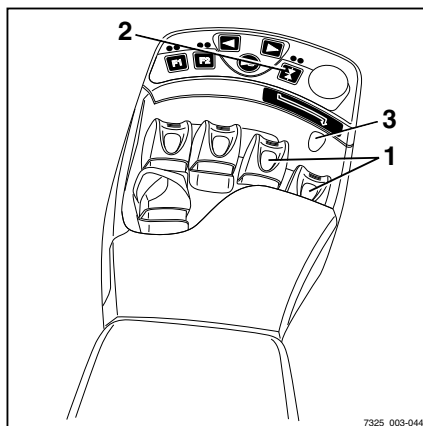

Het voorzetapparaat beweegt in de richting die door het bovenste pictogram wordt weergegeven.

- Beweeg de bedieningshendel naar achteren

Het voorzetapparaat beweegt in de richting die door het onderste pictogram wordt weergegeven.

- Bedien de schakelaar (2)

De extra functie van het voorzetapparaat wordt geactiveerd/gedeactiveerd en kan als "5e functie" met de bedieningshendel worden aangestuurd.

- Druk op de functietoets (4)



OPMERKING

De pijl (5) onder de functietoets laat zien aan welke bedieningshendel de "5e functie" is toegewezen.

De "5e functie" is toegewezen aan de 3e bedieningshendel; zie sticker (6).

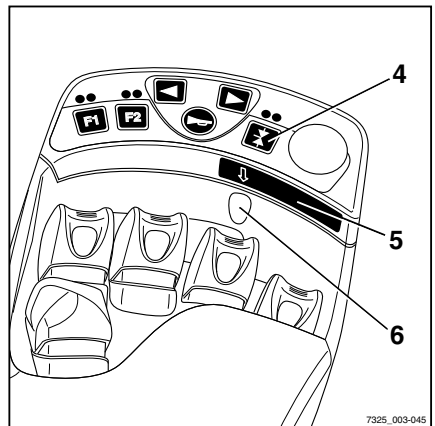

7325_003-045

Voorzetapparatuur

- Druk op de functietoets (7)

OPMERKING

De pijl (8) onder de functietoets laat zien aan welke bedieningshendel de "5e functie" is toegewezen.

De "5e functie" is toegewezen aan de 4e bedieningshendel; zie sticker (9).

OPMERKING

De beweging/actie van deze "5e functie" vindt u in de bedieningsinstructies voor het gemonteerde voorzetapparaat.

OPMERKING

De pictogrammen zijn afhankelijk van het gemonteerde voorzetapparaat aangebracht. Als er een voorzetapparaat met andere functies wordt gemonteerd, moet worden gecontroleerd of de pictogrammen het juiste weergeven. Als dit niet het geval is, dienen de pictogrammen te worden vervangen.

- Neem indien nodig contact op met het geautoriseerde servicecentrum.
- Let op de volgende pictogrammen en functies van voorzetapparatuur.

10	Schuiframe of vork naar voren/achterren
11	Sideshift naar links/rechts
12	Vorkverstelling openen/sluiten
13	Hefmast of vork naar links/rechts zwenken
14	Lasthouder activeren/deactiveren
15	Last wegduwen/intrekken
16	Naar links/rechts draaien
17	Laadschop kiepen/terugkiepen

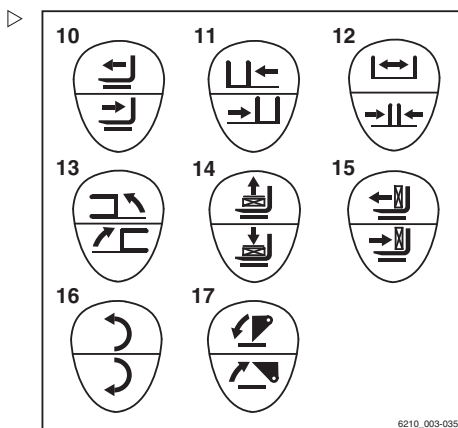
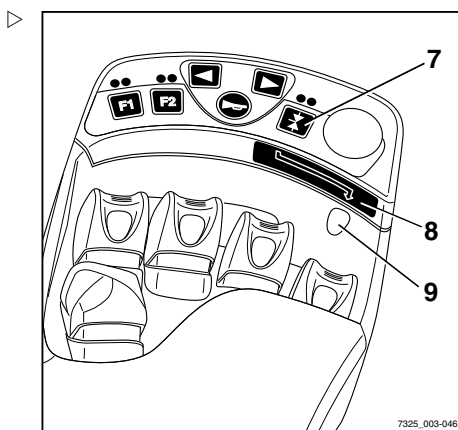

Klemvergrendeling (variant)

Deze heftruck kan als variant over een klemvergrendeling beschikken. Deze voorkomt

dat de klem per ongeluk wordt geopend door onbedoelde activering van de bedieningsfunctie.

⚠ GEVAAR

Er bestaat levensgevaar door vallende lasten als een correcte werking van de klemvergrendeling niet gegarandeerd is!

Als er naast de klem andere voorzetapparaten op deze heftruck worden gebruikt, moet elke keer nadat de klem opnieuw is gemonteerd, worden gecontroleerd of de functie van de klemvergrendeling weer aan het desbetreffende bedieningselement is toegewezen; zie het hoofdstuk "Voorzetapparatuur monteren".

- Zorg dat de functie van de extra klemvergrendeling beschikbaar is.

Dubbele minihendel

- Om de klemvergrendeling te ontgrendelen, duwt u de kruishendel (1) naar voren.

De LED voor knop **F2** (2) brandt zolang de klemvergrendeling ontgrendeld is.



OPMERKING

De hydraulische functie voor het openen van de klem is gedurende één seconde na ontgrendeling van de klemvergrendeling beschikbaar. Na een seconde wordt de klemvergrendeling automatisch weer geactiveerd.

- Om de klem te openen, duwt u de kruishendel opnieuw (1) naar voren.

De klem kan worden gesloten zonder de klemvergrendeling te ontgrendelen.

- Om de klem te sluiten, trekt u de kruishendel (1) naar achteren.

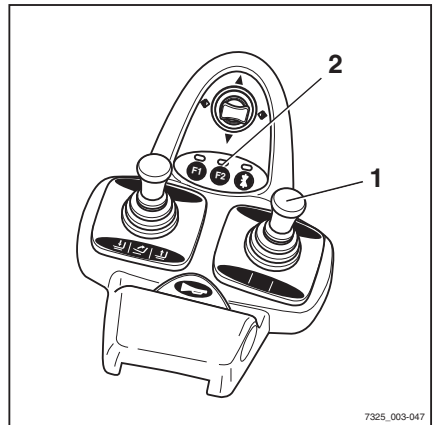

Voorzetapparatuur

Drievoudige minihendel

- Om de klemvergrendeling te ontgrendelen, duwt u de bedieningshendel (1) naar voren.

De LED voor knop **F2** (2) brandt zolang de klemvergrendeling ontgrendeld is.

OPMERKING

De hydraulische functie voor het openen van de klem is gedurende één seconde na ontgrendeling van de klemvergrendeling beschikbaar. Na een seconde wordt de klemvergrendeling automatisch weer geactiveerd.

- Om de klem te openen, duwt u de bedieningshendel opnieuw (1) naar voren.

De klem kan worden gesloten zonder de klemvergrendeling te ontgrendelen.

- Om de klem te sluiten, trekt u de bedieningshendel (1) naar achteren.

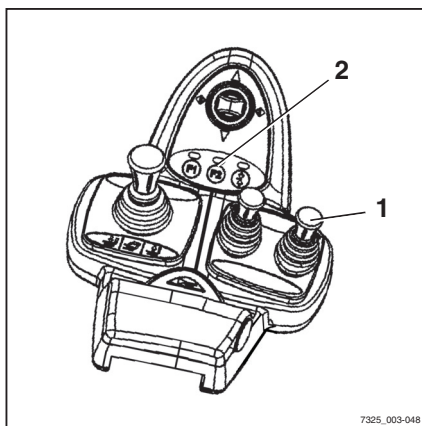

7325_003-048

Viervoudige minihendel

- Om de klemvergrendeling te ontgrendelen, duwt u de bedieningshendel (1) naar voren.

De LED voor knop **F2** (2) brandt zolang de klemvergrendeling ontgrendeld is.

OPMERKING

De hydraulische functie voor het openen van de klem is gedurende één seconde na ontgrendeling van de klemvergrendeling beschikbaar. Na een seconde wordt de klemvergrendeling automatisch weer geactiveerd.

- Om de klem te openen, duwt u de bedieningshendel opnieuw (1) naar voren.

De klem kan worden gesloten zonder de klemvergrendeling te ontgrendelen.

- Om de klem te sluiten, trekt u de bedieningshendel (1) naar achteren.

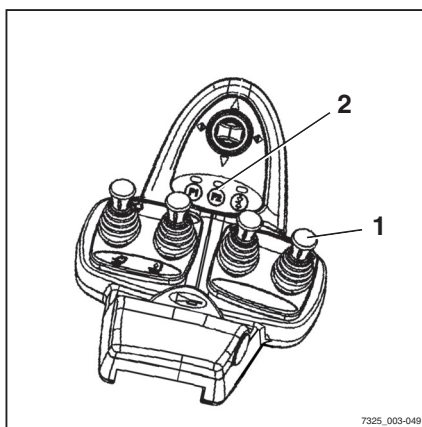

7325_003-049

Joystick 4Plus

- Om de klemvergrendeling te ontgrendelen, houdt u de shift-toets **F** (3) ingedrukt en drukt u de horizontale tuimelschakelaar (1) naar rechts.
- Houd de shift-toets **F** (3) ingedrukt en druk de horizontale tuimelschakelaar (1) weer in de neutrale stand.

De LED (2) brandt zolang de klemvergrendeling ontgrendeld is.

- Om de klem te openen, houdt u de shift-toets **F** (3) ingedrukt en drukt u de horizontale tuimelschakelaar (1) naar rechts.



OPMERKING

De hydraulische functie voor het openen van de klem is gedurende één seconde na ontgrendeling van de klemvergrendeling beschikbaar. Na een seconde wordt de klemvergrendeling automatisch weer geactiveerd.

De klem kan worden gesloten zonder de klemvergrendeling te ontgrendelen.

- Om de klem te sluiten, houdt u de shift-toets **F** (3) ingedrukt en drukt u de horizontale tuimelschakelaar (1) naar links.

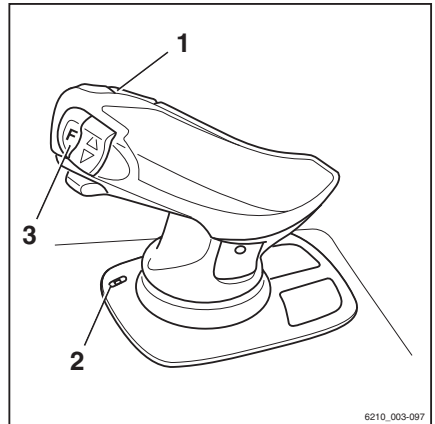

6210_003-097

Fingertip-schakelaar

- Om de klemvergrendeling te ontgrendelen, duwt u de bedieningshendel (1) naar voren.

De LED voor knop **F2** (2) brandt zolang de klemvergrendeling ontgrendeld is.



OPMERKING

De hydraulische functie voor het openen van de klem is gedurende één seconde na ontgrendeling van de klemvergrendeling beschikbaar. Na een seconde wordt de klemvergrendeling automatisch weer geactiveerd.

- Om de klem te openen, duwt u de bedieningshendel opnieuw (1) naar voren.

De klem kan worden gesloten zonder de klemvergrendeling te ontgrendelen.

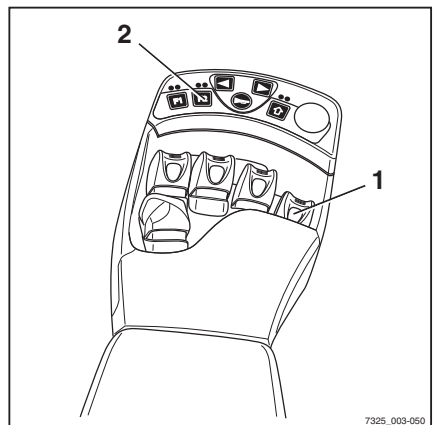

7325_003-050

Voorzetapparatuur

- Om de klem te sluiten, trekt u de bedieningshendel (1) naar achteren.

Een last met voorzetapparatuur oppakken

⚠ WAARSCHUWING

Ongevallenrisico!

Voorzetapparaten mogen uitsluitend worden gebruikt in overeenstemming met hun gebruiksdoel, zoals beschreven in de betreffende bedieningsinstructies.

Bestuurders moeten geïnstrueerd zijn in het omgaan met de voorzetapparatuur.

⚠ WAARSCHUWING

Ongevallenrisico!

Lasten mogen alleen met de voorzetapparatuur worden opgepakt en getransporteerd indien de lasten stevig worden vastgegrepen en vastgehouden. Waar nodig moeten lasten extra worden beveiligd tegen glijden, rollen, vallen, slingeren of kantelen. Denk eraan dat elke verandering van de positie van het lastzwaartepunt de stabiliteit van de vorkheftruck beïnvloedt.

Controleer het lastindicatieplaatje voor het voorzetapparaat of de combinatie van voorzetapparatuur.

- Op de plaatjes staan de toegestane waarden voor:
 - Hefvermogen Q (kg) (1)
 - Hefhoogte h (mm) (2)
 - Lastafstand C (mm) (3)

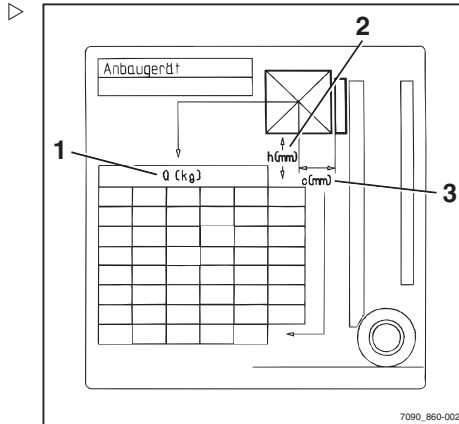

Extra uitrusting

Verlichting in- en uitschakelen

Rijverlichting

- Druk op de knop (1) om de parkeerverlichting in te schakelen. ▷

De zijlampen aan de voorzijde en de achterlichten gaan branden. Bij de variant met uitrusting voor rijden op de weg gaat ook de kentekenplaatverlichting branden.

- Druk nogmaals op de knop (1) om de koplampen in te schakelen.

De koplampen worden ingeschakeld in aanvulling op de parkeerverlichting.

- Druk nogmaals op de knop (1) om de rijverlichting uit te schakelen.

De rijverlichting gaat uit.

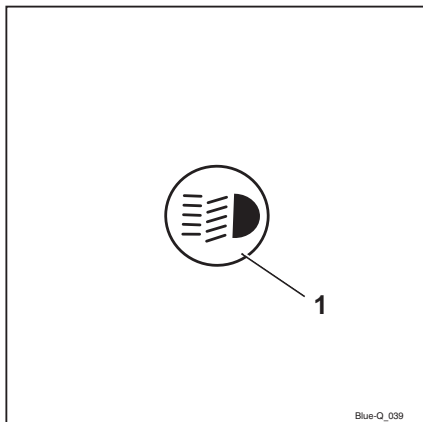

Werklampen

- Druk op de knop (1) om de werklampen (voor en achter) in te schakelen. ▷

De werklampen gaan branden.

- Druk nogmaals op de knop (1) om de werklampen uit te schakelen.

De werklampen gaan uit.

OPMERKING

Wanneer bij heftrucks met uitrusting voor rijden op de weg (variant) de werklampen worden ingeschakeld, worden tevens de volgende verlichtingselementen op de heftruck ingeschakeld:

- Verlichting achter
- Kentekenplaatverlichting
- Zijlampen

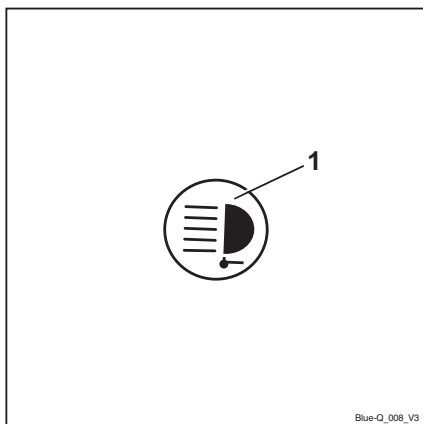

Extra uitrusting

Werklamp achter bij achteruitrijden in- en uitschakelen

De werklamp voor achteruitrijden is achter aan het beschermdak aangebracht. Hij zorgt voor optimale verlichting van de rijweg als de machine achteruit rijdt.

– Druk op de softkey  (1).

Het symbool  (2) wordt weergegeven. De werklamp achter gaat nog niet branden.

– Kies de rijrichting "achteruit".

De werklamp achter gaat branden.

 OPMERKING

Als de rijrichting "vooruit" wordt gekozen, gaat de werklamp achter uit.

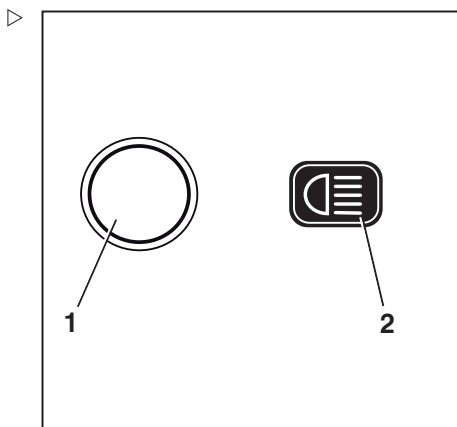
**Zwaailamp in- en uitschakelen**

– Druk op de Softkey  (1) om de zwaailamp in te schakelen.

De zwaailamp wordt ingeschakeld. Het symbool  wordt weergegeven.

– Druk op Softkey  om de zwaailamp uit te schakelen.

De zwaailamp gaat uit. Het symbool  (2) wordt weergegeven.

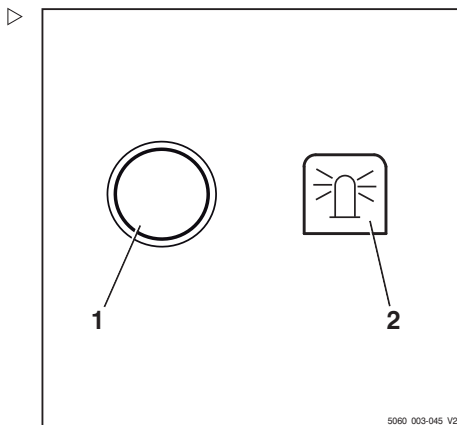

5060_003-045_V2

Waarschuwingsknipperlichten in- en uitschakelen

- Druk op de toets (1) om de waarschuwingsknipperlichten in te schakelen.

Alle richtingaanwijzers en indicatielampjes (2) knipperen.

- Druk nogmaals op de toets (1) om de waarschuwingsknipperlichten uit te schakelen.

De waarschuwingsknipperlichten gaan uit.



OPMERKING

De waarschuwingsknipperlichten kunnen worden ingeschakeld zonder dat het contact is ingeschakeld. Houd hiertoe de toets drie seconden ingedrukt.

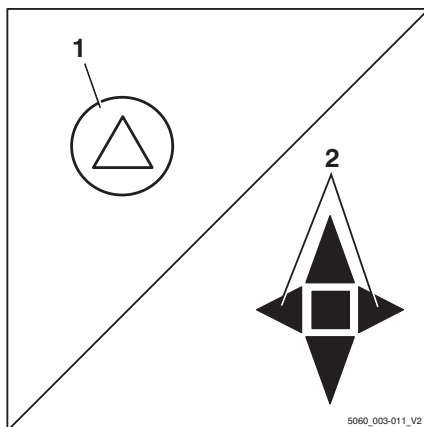

Richtingaanwijzers in- en uitschakelen

Uitvoering met minihendels

- Schakel de richtingaanwijzers in door de kruishendel voor de rijrichting/richtingaanwijzers (1) naar links of rechts te bewegen.

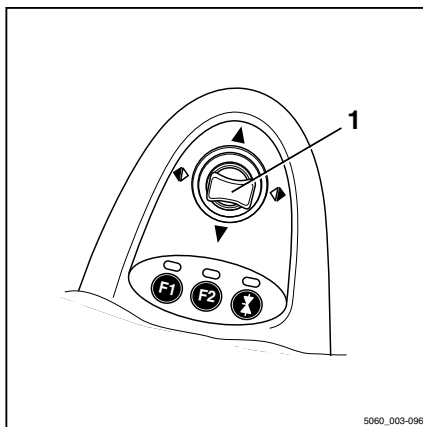

Extra uitrusting

De richtingaanwijzers en de bijbehorende indicatielampjes (2) of (3) knipperen.

- Schakel de richtingaanwijzers uit door de kruishendel in de middelste stand te zetten.

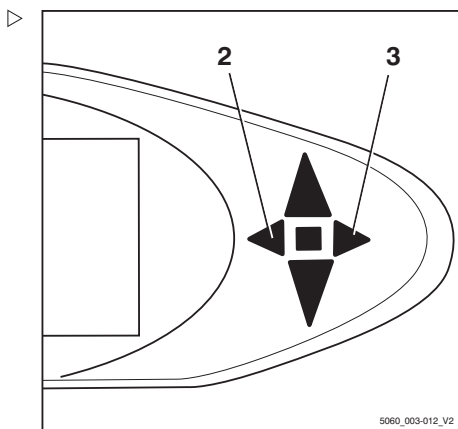

Uitvoering met fingertip-bediening

- Schakel de richtingaanwijzers in door de desbetreffende richtingaanwijzerknop (1) naar links of rechts te bewegen.

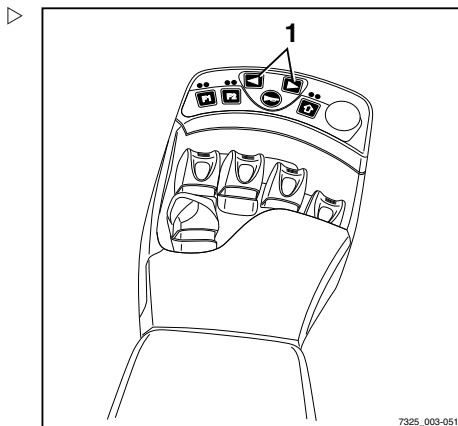

De richtingaanwijzers en de bijbehorende indicatielampjes (2) of (3) knipperen.

- Schakel de richtingaanwijzers uit door op de andere richtingaanwijzerknop te drukken.

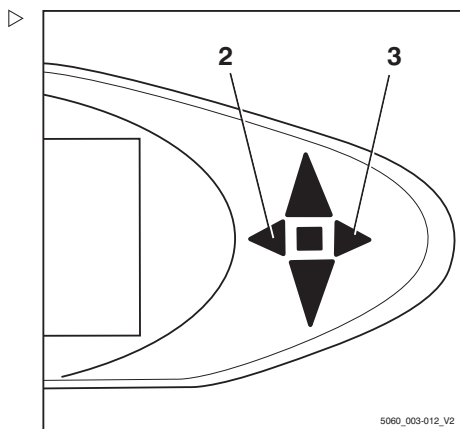

Uitvoering met miniconsole

- Schakel de richtingaanwijzers in door de richtingaanwijzerschakelaar (1) naar links of rechts te bewegen.

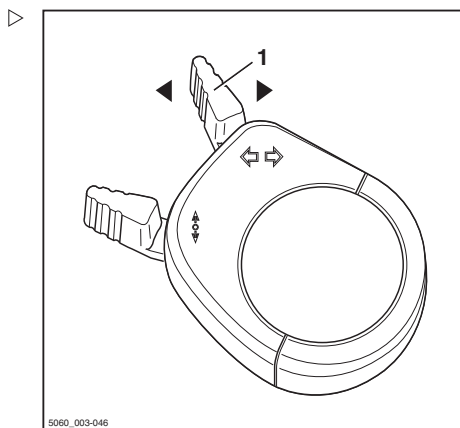

Extra uitrusting

De richtingaanwijzers en de bijbehorende richtingaanwijzerdisplays (2) of (3) knippen.

- Schakel de richtingaanwijzers uit door de richtingaanwijzerschakelaar in de middelste stand te zetten.

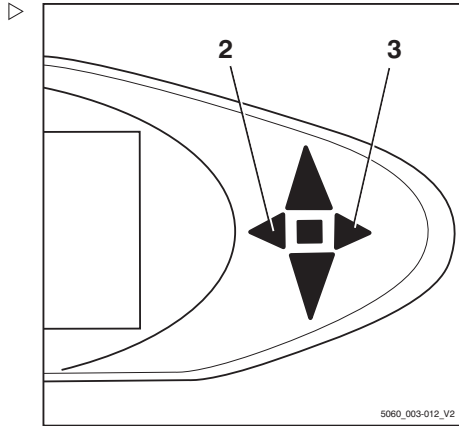

Dubbele werkklampen in- en uitschakelen

De dubbele werkklampen zijn rechts- en linksvoor aan het beschermdak gemonteerd. Elke dubbele werkklamp bestaat uit een bovenste werkklamp (2) en een onderste werkklamp (3). De bovenste werkklamp is bedoeld voor het verlichten van de werkomgeving bij grote hefhoogtes, en de onderste werkklamp verlicht de werkomgeving direct voor de heftruck.

De bovenste werkklampen kunnen afhankelijk van de uitrusting automatisch of handmatig worden in- en uitgeschakeld.

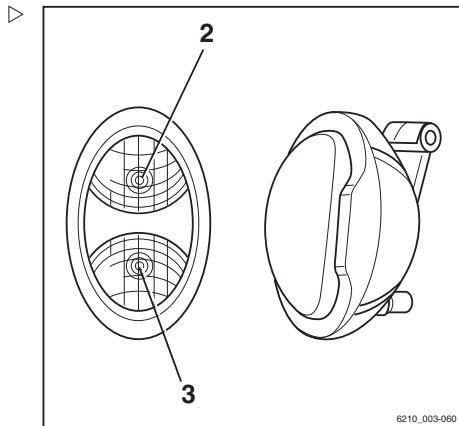

Bovenste werkklampen in- en uitschakelen

OPMERKING

De bovenste werkklampen kunnen onafhankelijk van de onderste werkklampen worden in- en uitgeschakeld. Zie de paragraaf "Verlichting in- en uitschakelen" voor informatie over het inschakelen van de onderste werkklampen.

OPMERKING

Deze functie is niet beschikbaar als de heftruck is voorzien van achterrautverwarming.

- Draai de contactschakelaar in stand "I".

- Druk op Softkey  (1) om de werklampen in te schakelen. ▷

De werklampen zijn ingeschakeld. Het symbool  wordt weergegeven.

- Druk op Softkey  om de werklampen uit te schakelen.

De werklampen zijn uitgeschakeld. Het symbool  wordt weergegeven.

Bovenste werklampen automatisch in- en uitschakelen

- Draai de contactschakelaar in stand "I".
- Zie het hoofdstuk "Verlichting in- en uitschakelen" voor informatie over het inschakelen van de werklampen.

De onderste werklampen gaan branden.

De bovenste werklampen worden automatisch ingeschakeld wanneer de hefmas ten minste 2 seconden lang wordt uitgeschoven.



OPMERKING

Gedurende deze twee seconden mogen er maximaal twee hefbewegingen worden uitgevoerd om te zorgen dat de werklampen niet bij elke precisiebeweging worden ingeschakeld. Bij méér hefbewegingen binnen deze tijd, blijven de bovenste werklampen uitgeschakeld.



OPMERKING

De bovenste werklampen worden automatisch uitgeschakeld wanneer er langer dan 1 seconde sneller dan 2,1 km/h met de heftruck wordt gereden.

Afhankelijk van de hefhoogte in- en uitschakelen van de bovenste werklampen



OPMERKING

Deze uitrusting is alleen beschikbaar als er een naderingsschakelaar op de hefmas is gemonteerd die een bepaalde hefhoogte van het vorkenbord aan de hefmas registreert.

- Draai de contactschakelaar in stand "I".

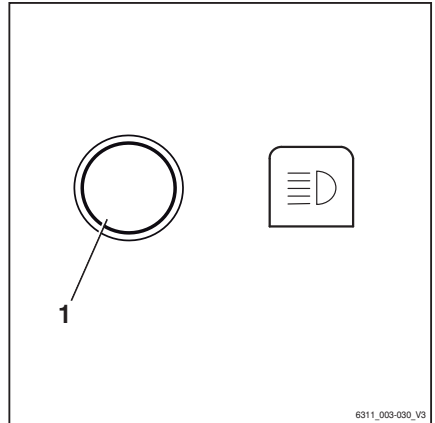

Extra uitrusting

- Schakel de werkklampen in.

De onderste werkklampen gaan branden.

De bovenste werkklampen worden door de naderingsschakelaar ingeschakeld wanneer het vorkenbord de vooraf ingestelde hoogte bereikt of overschrijdt.

De bovenste werkklampen worden door de naderingsschakelaar uitgeschakeld wanneer het vorkenbord weer onder de vooraf ingestelde hoogte daalt.

⚠ LET OP

Bij een verkeerde afstelling van de naderingsschakelaar kunnen er door botsingen componenten beschadigd raken.

- De naderingsschakelaar mag uitsluitend worden afgesteld door daarvoor getraind personeel.
- Informeer indien nodig bij het geautoriseerde servicecentrum.

STILL SafetyLight (variant)

De STILL SafetyLight is een visuele waarschuwingseenheid waarmee in rijomgevingen met slecht zicht (zoals gangpaden, hoge stellingen) en op onoverzichtelijke kruisingen voertuigen vroegtijdig kunnen worden waargenomen.

De STILL SafetyLight is gemonteerd op een steun aan het beschermdak, wat wil zeggen dat schokken en trillingen geen effect hebben. Hij projecteert een of meer lichtblauwe lichtpunten ongeveer 5 meter voor of achter de machine en waarschuwt daardoor anderen voor de naderende machine.

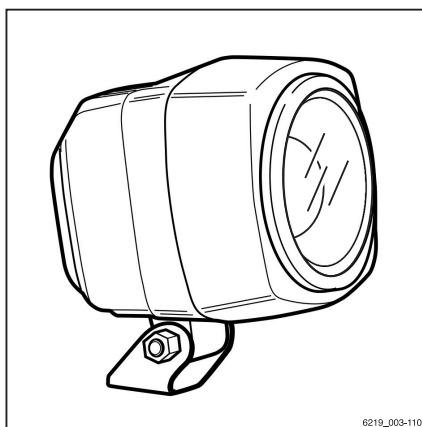

6219_003-110



⚠ WAARSCHUWING

Gevaar van oogletsel door in de STILL SafetyLight te kijken.

Kijk niet in de STILL SafetyLight.



OPMERKING

Als de machine wordt gebruikt op de openbare weg, moet de STILL SafetyLight worden uitgeschakeld.

Ruitenwisser/ruitensproeier bedieningen

- Druk op de knop (1) om de voorruitwisser/-sproeier (variant) in te schakelen
- Druk op de knop (2) om de achtruitwisser/-sproeier (variant) in te schakelen

Door herhaaldelijk op de desbetreffende knop te drukken, wordt er in de hieronder aangegeven volgorde tussen de bedieningsniveaus omgeschakeld.

Knopbediening	Bedieningsniveau
	Uit
1e keer	aan
2e keer	Interval
3e keer + vasthouden	Ruitensproeier
4e keer	Uit

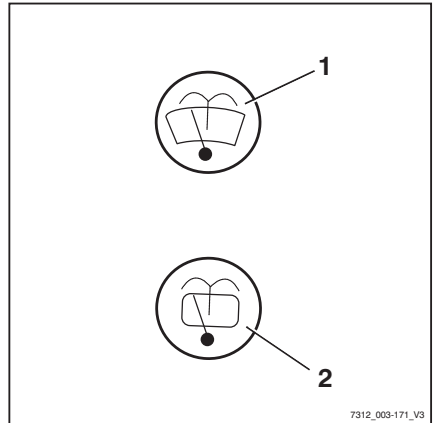

7312_003-171_V3

Ruitensproeierinstallatie vullen

- Open de vuldop (1) van de ruitensproeierinstallatie (variant).
- Vul het ruitensproeierreservoir ⇒ Deel "Onderhoudsschema", blz. 5-349 volgens het onderhoudsschema met ruitensproeier-vloeistof met antivries; zie

▲ LET OP

Componenten kunnen door bevriezing beschadigd raken!

Water zet bij bevriezing uit. Als er geen antivries in het systeem aanwezig is, kan de ruitensproeierinstallatie (variant) bij vorst beschadigd raken door ijsvorming.

- Gebruik altijd ruitensproeier-vloeistof met antivries.

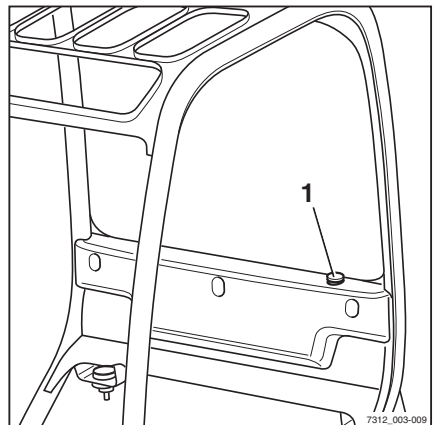

7312_003-009

- Sluit de vuldop.
- Bedien de ruitensproeierinstallatie tot er ruitensproeier-vloeistof uit de sproeiers komt.

Extra uitrusting

FleetManager (variant)

FleetManager is een uitrustingsvariant en kan in verschillende uitvoeringen op de heftruck aanwezig zijn. Een beschrijving en voor de bediening relevante informatie vindt u in de bedieningsinstructies van de desbetreffende FleetManager-uitvoeringen.

Schokherkenning (variant)

De schokherkenning is een uitrustingsvariant van de FleetManager (variant) waarbij een acceleratiesensor in de machine is gemonteerd. De acceleratiesensor registreert gegevens die voortvloeien uit snelle acceleraties of deceleraties van de machine, bijvoorbeeld tijdens een ongeval. Deze gegevens kunnen elektronisch uitgelezen en geëvalueerd worden.

- Neem bij vragen contact op met uw geautoriseerde servicecentrum.

Cruisecontrol (variant)

Met de cruisecontrolfunctie kan de bestuurder tijdens vooruitrijden de rij snelheid opslaan, vanaf 6,0 km/h, door op een toets te drukken en vervolgens verder rijden zonder het rijpedaal te bedienen.



OPMERKING

De cruisecontrolfunctie kan niet worden gebruikt bij achteruitrijden of bij lagere snelheden dan 6,0 km/h.

Afhankelijk van de uitrusting van de heftruck kan de cruisecontrol met de rijrichtingschakelaar of via het display- en bedieningspaneel worden in- en uitgeschakeld.

In- en uitschakelen met de rijrichtingschakelaar (1).

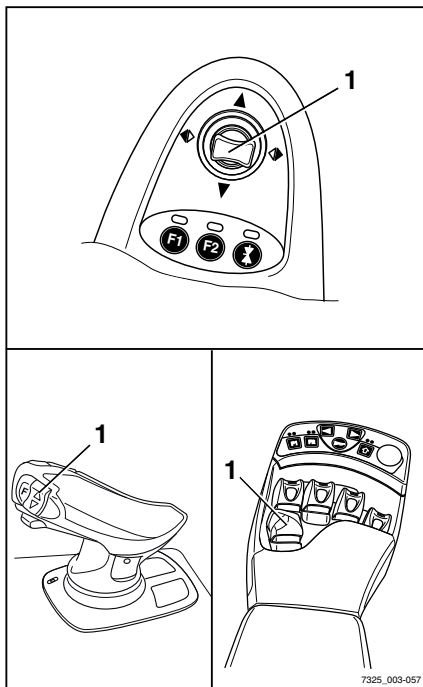

In- en uitschakelen met behulp van de Soft-keys op het display- en bedieningspaneel.

Cruisecontrol inschakelen

⚠ WAARSCHUWING

Ongevalrisico door het niet aanpassen van de snelheid!

Ongevalrisico door een te hoge snelheid. De heftruck kan bijvoorbeeld kantelen tijdens het nemen van bochten.

- Pas uw snelheid aan tijdens de totale af te leggen afstand
- Let in het bijzonder op de bochtsnelheid
- Volg tijdens het rijden de veiligheidsvoorschriften op
- Let op het speciale gedrag van de cruisecontrol-functie en de daarmee samenhangende gevaren

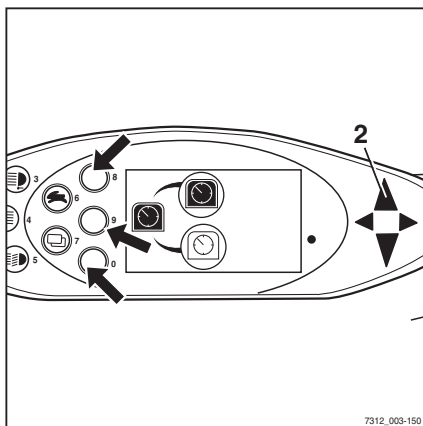

- Optrekken.

- Accelereer de heftruck naar de gewenste snelheid (ten minste 6,0 km/h)

Extra uitrusting

- Druk ten minste één seconde opnieuw op de rijrichtingschakelaar (1) voor vooruitrijden, of druk op de desbetreffende Softkey op het display- en bedieningspaneel.

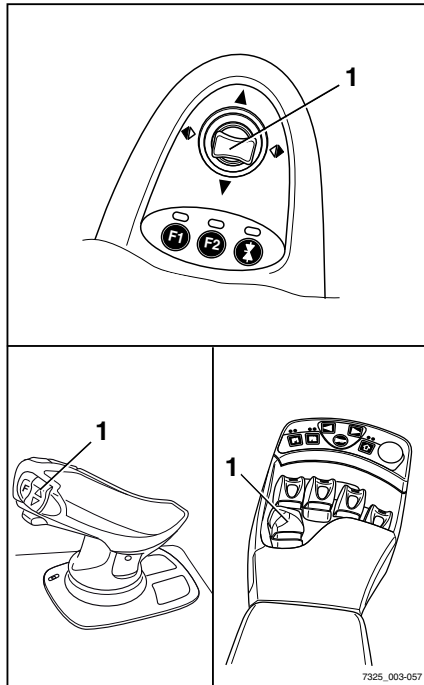

De huidige snelheid wordt opgeslagen. Het indicatielampje voor de rijrichting vooruit (2) knippert.



De cruisecontrol is ingeschakeld. Het symbool  wordt weergegeven.

- Haal uw voet van het rijpedaal.

De heftruck rijdt nu met de geselecteerde snelheid tot de cruisecontrolfunctie weer wordt uitgeschakeld.

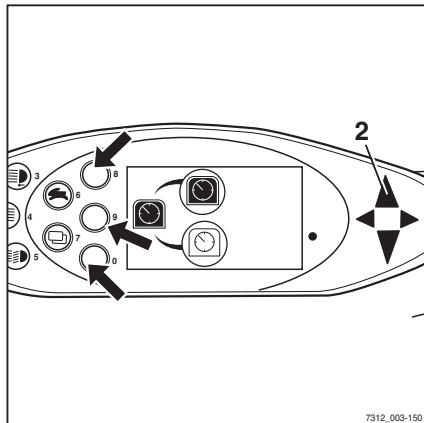

Cruisecontrol uitschakelen

De cruisecontrolfunctie kan op een van de volgende manieren worden uitgeschakeld:

- Voetrem bedienen
- Parkeerrem bedienen
- Rijpedaal bedienen
- Rijrichtingschakelaar (1) in de neutrale stand of de stand voor achteruitrijden zetten
- Bedien de betreffende Softkey (zie pijlen, vorige afbeelding) op het display- en bedieningspaneel.



OPMERKING

Als de stoelschakelaar niet is bediend, zijn de cruisecontrolfunctie en de rijfunctie van de heftruck uitgeschakeld.

Het uitschakelen van de cruisecontrolfunctie door bediening van het rijpedaal, is afhankelijk van het geprogrammeerde type functie:

- Type 1:
De cruisecontrolfunctie wordt uitgeschakeld door het rijpedaal slechts heel licht in te trappen
- Type 2:
Om de cruisecontrolfunctie uit te schakelen, moet het rijpedaal ten minste zó ver worden ingetrapt als bij het opslaan van de snelheid

– Cruisecontrol uitschakelen

Het indicatielampje voor de rijrichting vooruit (2) licht op.

De cruisecontrol is uitgeschakeld. Het symbool  wordt weergegeven.



OPMERKING

Als de heftruck is geconfigureerd met functies die in bepaalde situaties automatisch de rijnsnelheid naar 6 km/h of minder verlagen, schakelen deze functies ook automatisch de cruisecontrol uit.

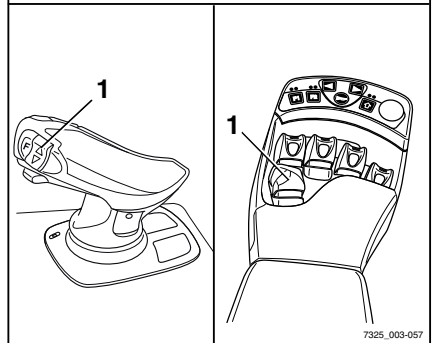
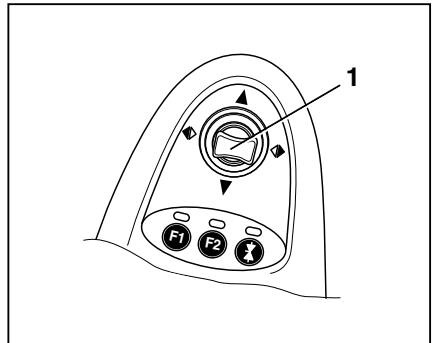

7325_003-057

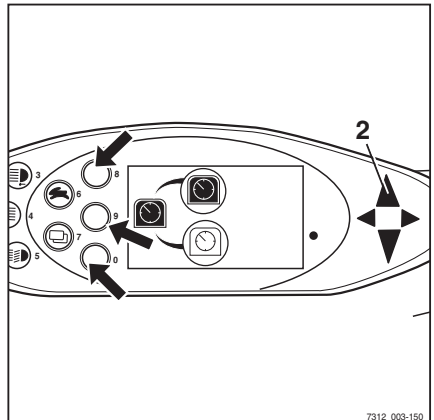

7312_003-150

Extra uitrusting

Veiligheidssystemen voor bestuurders (varianten)

Voor deze heftruck zijn verschillende veiligheidssystemen voor bestuurders als varianten beschikbaar. Zie voor de beschrijving en bediening van deze systemen de aparte bedieningsinstructies "Veiligheidssystemen voor bestuurders".

Plafondsensoren (variant)

Beschrijving

De plafondsensoren (1) op het beschermdak is een assistentiesysteem dat in hallen automatisch de rijnsnelheid van de heftruck verlaagt. Dit assistentiesysteem doet echter geen afbreuk aan de verantwoordelijkheid van de bestuurder om op de voor het bedrijfsterrein geldende snelheidsbeperkingen te letten.

Afhankelijk van de systeeminstellingen kan de plafondsensoren bouwkundige constructies boven de heftruck op een hoogte van 2 m tot 24 m boven de sensor herkennen.

Gebruik van het plafondsensorsysteem

De bestuurders moeten door het bedrijf dat de heftruck gebruikt worden geïnstrueerd over het gebruik van het plafondsensorsysteem.

Wanneer de bestuurder aan het begin van zijn werktijd voor het eerst een hal binnenrijdt, moet hij er zeker van zijn dat het plafondsensorsysteem goed werkt. Ondanks de aanwezigheid van het plafondsensorsysteem dient de bestuurder regelmatig ook via de snelheidsindicator op het display- en bedieningspaneel te controleren of de voor de betreffende omgeving toegestane maximumsnelheid niet wordt overschreden.

- **Een hal binnenrijden**

Het plafonddetectiesysteem herkent automatisch wanneer de heftruck een hal binnenrijdt. Het systeem remt dan automatisch

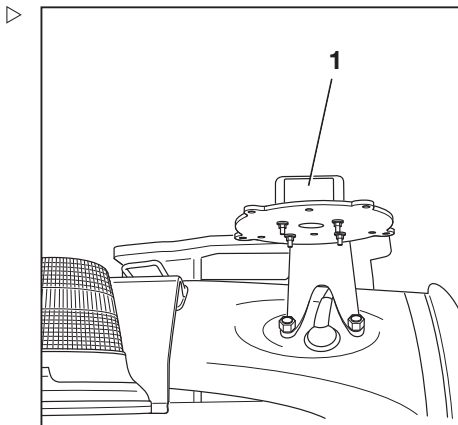

de heftruck af naar de maximumsnelheid die is ingesteld voor de hal.

- **Een hal verlaten**

Wanneer de heftruck de hal weer verlaat, geeft het plafonddetectiesysteem de ingestelde maximumsnelheid voor het rijden buiten de hal vrij. Dit gebeurt vanwege het bereik van de sensor mogelijk pas wanneer de heftruck zich enkele meters van de uitgang van de hal bevindt. Voordat de heftruck kan accelereren naar de maximumsnelheid die is toegestaan voor buiten rijden, moet de snelheidsbegrenzing ontgrendeld zijn. Laat hiertoe het rijpedaal kort los en trap het vervolgens opnieuw in.

- **Machine inschakelen in een hal**

Als de heftruck in een hal wordt ingeschakeld, detecteert het plafonddetectiesysteem het plafond van de hal en verlaagt het de rijnsnelheid tot de maximumsnelheid die is ingesteld voor hallen.

Mogelijke beperkingen bij de objectherkenning

- Als de heftruck buiten onder grotere bouwkundige bovenconstructies door rijdt, bijvoorbeeld een voetgangersbrug, kan het plafondsensorsysteem deze bovenconstructie interpreteren als zijnde het plafond van een hal en de maximumsnelheid verlagen.
- In zeldzame gevallen kan het voorkomen dat het plafondsensorsysteem een plafond niet herkent en vervolgens de snelheid niet reduceert. Dit kan gebeuren als de signalen van de plafondsensoren vanwege de geometrie van het plafond onvoldoende worden teruggekaatst, bijvoorbeeld bij grotere raamoppervlakken onder een hoek van 45°.

In deze gevallen moeten de gevoeligheid en het bereik van het plafondsensorsysteem worden aangepast. Zie voor meer informatie het volgende hoofdstuk.

Extra uitrusting

Sensorinstellingen wijzigen

Het plafondsensorsysteem wordt door STILL geleverd met de volgende fabrieksinstellingen:

Gevoeligheid: **Hoog**

Plafondhoogte: **24 m**

- Koppel de aansluitkabel van de sensor los.
- Draai aan de onderkant van de montageplaat aan het beschermdak de vier moeren (1) van de sensor los. ▷
- Verwijder voorzichtig de sensor.

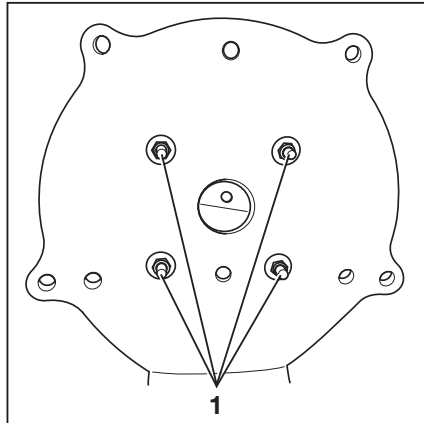

- Open met de meegeleverde sleutel (2) het sensorhuis voor toegang tot de DIP-schakelaars. ▷

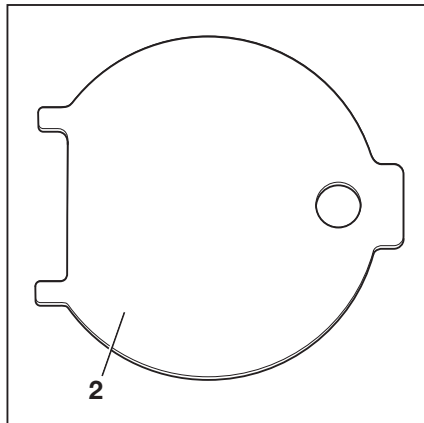

- Stel met behulp van de DIP-schakelaars "1" t/m "5" (3) het bereik en de gevoeligheid van de sensor af. De DIP-schakelaars kunnen worden versteld met een kleine schroevendraaier.

⚠ LET OP

De instellingen voor DIP-schakelaars "6" t/m "8" zijn de fabrieksinstellingen van de fabrikant.

Zij mogen **niet** worden gewijzigd!

Fabrieksinstellingen van de fabrikant - niet wijzigen

DIP-schakelaar		
6	7	8
1	1	0

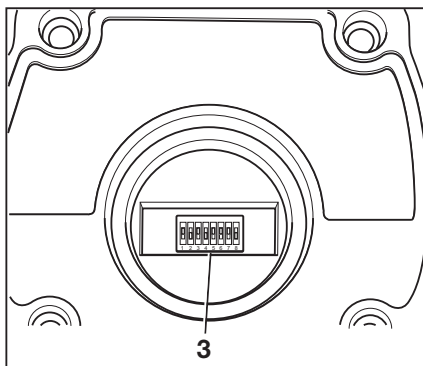

De mogelijke instellingen voor DIP-schakelaars "1" t/m "5" staan vermeld in de volgende tabellen:

DIP-schakelaar			Bereik
1	2	3	
0	0	0	2 m
0	0	1	3 m
0	1	0	4 m
0	1	1	6 m
1	0	0	8 m
1	0	1	12 m
1	1	0	16 m
1	1	1	24 m

4	5	Gevoeligheid
0	0	Zeer hoog
0	1	Hoog
1	0	Gemiddeld
1	1	Laag

Extra uitrusting

Afhankelijk van welk bereik in combinatie met welke gevoeligheid is ingesteld, heeft de sensor verschillende stralingshoeken. Zie de onderstaande tabel:

Gevoeligheid	Bereik	Stralingshoek
Laag (1)	2 m	22,5°
	4 m	22,5°
	8 m	20°
	16 m	15°
	24 m	5°
Gemiddeld (2)	2 m	35°
	4 m	30°
	8 m	25°
	16 m	22,5°
	24 m	10°

Gevoeligheid	Bereik	Stralingshoek
Hoog (3)	2 m	42°
	4 m	33°
	8 m	22,5°
	16 m	20°
	24 m	15°
Zeer hoog (4)	2 m	45°
	4 m	43°
	8 m	30°
	16 m	22,5°
	24 m	18°

Weergave van de stralingshoek afhankelijk van de ingestelde gevoeligheid van de sensor, van (1) "laag" tot (4) "zeer hoog".

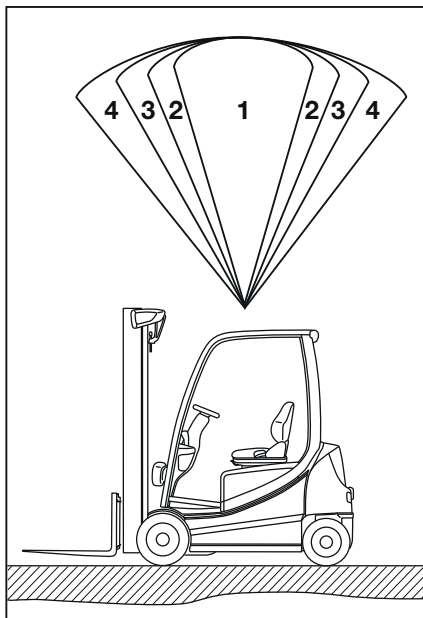

Extra plaatjes

Sticker naast het display- en bedieningspaneel

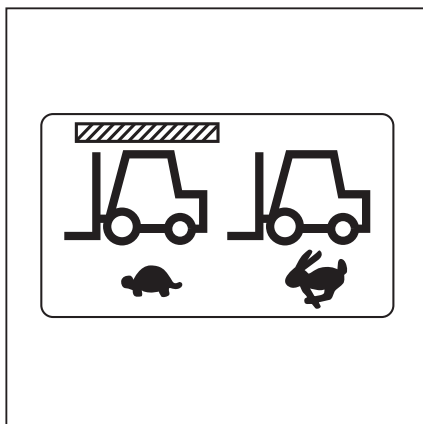

Cabine

Cabine

Cabine deur openen

⚠ GEVAAR

Er bestaat risico van beschadiging door botsen, als de cabine deur tijdens het rijden openspringt.

- De cabine deur moet stevig worden vastgeklikt.

Cabine deur van buitenaf openen:

- Steek de sleutel in het deurslot (1), maak het slot open en verwijder de sleutel weer.
- Trek aan de deurgreep (2) en ontgrendel het deurslot.
- Open de cabine deur (3) door eraan te trekken.

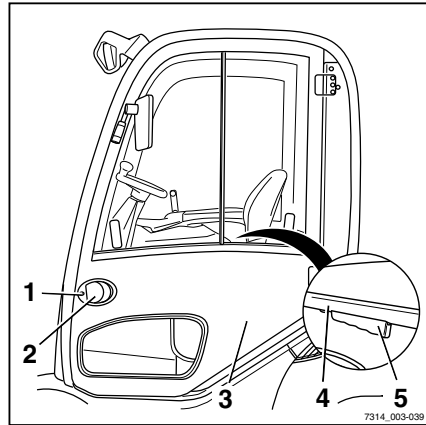
**Cabine deur van binnenuit openen:**

- Pak de greepstang (4) en deurklink (5) vast.
- Druk op de deurklink en duw de cabine deur open.

Cabine deur sluiten

⚠ GEVAAR

Er bestaat risico van beschadiging door botsen, als de cabine deur tijdens het rijden openspringt.

- De cabine deur moet stevig worden vastgeklemd.

Cabine deur van buitenaf sluiten:

- Duw de cabine deur (2) dicht zodat hij in het slot valt.
- Controleer of de cabine deur goed gesloten is.

Cabine deur van binnenuit sluiten:

- Pak de greepstang (1) vast.
- Trek de cabine deur dicht zodat hij in het slot valt.
- Controleer of de cabine deur goed gesloten is.

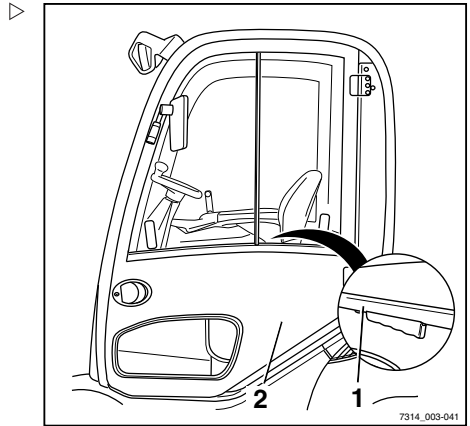

Zijruiten openen

⚠ WAARSCHUWING

Er bestaat gevaar van beknelling tussen ruitframe en zijruit wanneer de zijruiten tijdens het rijden onbedoeld verschuiven.

- Zorg dat de greep goed in de betreffende arrêteergroef vastklikt.

Zijruit achter openen:

- Druk de greep (2) in en schuif de achterste zijruit (1) naar voren.
- Zorg dat de greep in de arrêteergroef (3) vastklikt.

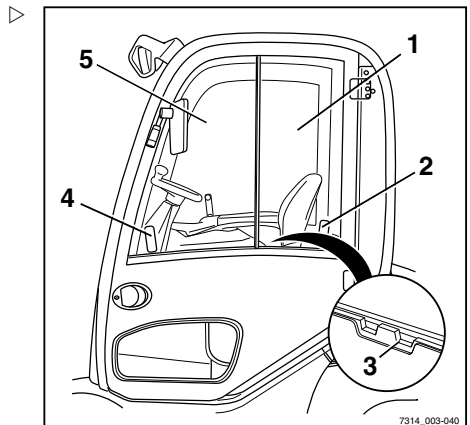

Zijruit vóór openen:

- Druk de greep (4) in en schuif de voorste zijruit (5) naar achteren.
- Zorg dat de greep in de arrêteergroef (3) vastklikt.

Cabine

Zijruiten sluiten

⚠ WAARSCHUWING

Er bestaat gevaar van beknelling tussen ruitframe en zijruit wanneer de zijruiten tijdens het rijden onbedoeld verschuiven.

- Zorg dat de greep goed in de betreffende arrêteergroef vastklikt.

Zijruit achter sluiten:

- Druk de greep (2) in en trek de achterste zijruit (1) naar achteren.
- Zorg dat de greep in de arrêteergroef (3) vastklikt.

Zijruit vóór sluiten:

- Druk de greep (4) in en schuif de voorste zijruit (5) naar voren.
- Zorg dat de greep in de arrêteergroef (3) vastklikt.

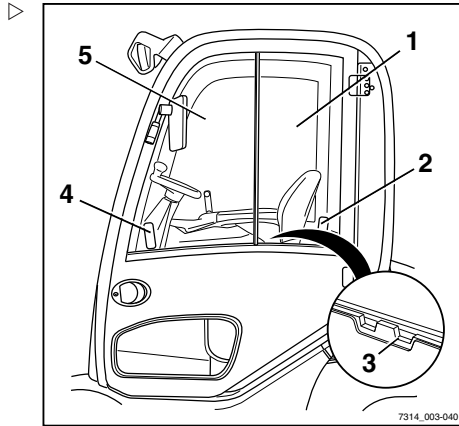

Interieurverlichting in- en uitschakelen

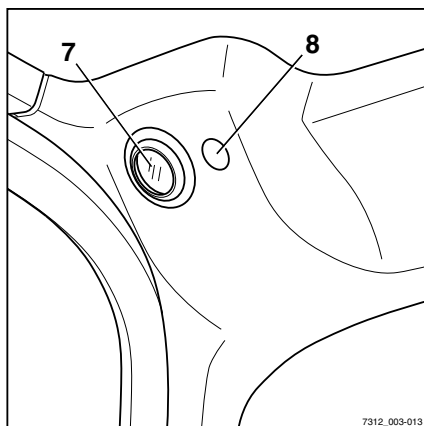

- Schakel de interieurverlichting (7) in of uit met de schakelaar (8) of knop (1).

Het symbool voor de "interieurverlichting" (2) verschijnt op het display.

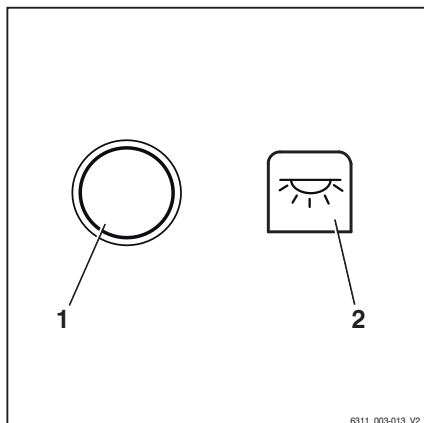



Cabine

Achterraitverwarming bedienen

- Druk op Softkey  (1) om de achterraitverwarming in te schakelen. ▷

De achterraitverwarming is ingeschakeld. Het symbool  wordt permanent weergegeven.

- Druk op Softkey  (1) om de achterraitverwarming uit te schakelen.

De achterraitverwarming is uitgeschakeld. Het symbool  (2) wordt weergegeven.

 OPMERKING

De achterraitverwarming wordt na ca. 10 minuten automatisch uitgeschakeld.

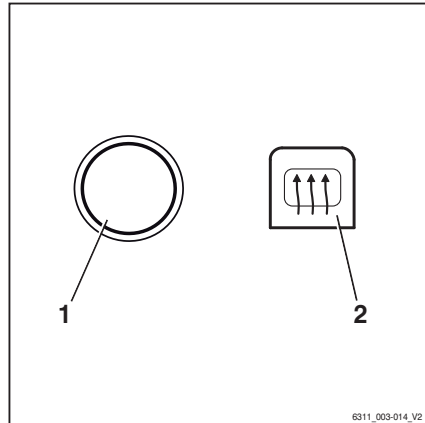
**Radio (variant)**

De radio (1) en luidsprekers (2) zijn een uitrustingsvariant. Als de heftruck is uitgerust met een radio en luidsprekers, zijn deze in de dakbekleding geïntegreerd. ▷

Zie voor een beschrijving en voor de bediening de aparte bedieningsinstructies van de radio.

 WAARSCHUWING

Als de bestuurder tijdens het hanteren van lasten de radio bedient of naar een te hoog geluidsvolume luistert, wordt zijn aandacht afgeleid. Er bestaat een ongevalsrisico!

- Gebruik de radio niet tijdens het rijden of het hanteren van lasten.
- Stel het volume van de radio zodanig af dat u eventuele waarschuwingssignalen kunt horen.

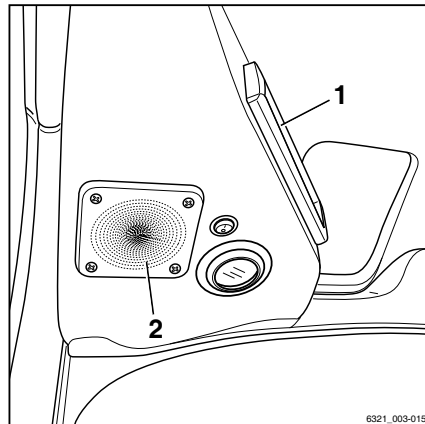

Verwarming



⚠ GEVAAR

Explosiegevaar!

Spuitbussen of gaspatronen mogen niet aan de verwarmingslucht worden blootgesteld.

De verwarming mag niet worden ingeschakeld in de buurt van opslagruimtes en dergelijke waar brandstofdampen of steenkool-, hout- of graanstof kunnen voorkomen.

Ventilator inschakelen

- Bedien de ventilatorschakelaar (1) om de ventilator in te schakelen.

De ventilator loopt met het toerental dat met de schakelaar gekozen is.

Verwarming inschakelen



⚠ GEVAAR

Brandgevaar!

Dek de verwarming niet af!



⚠ GEVAAR

Verbrandingsgevaar!

Raak de behuizing niet aan wanneer de installatie ingeschakeld is!

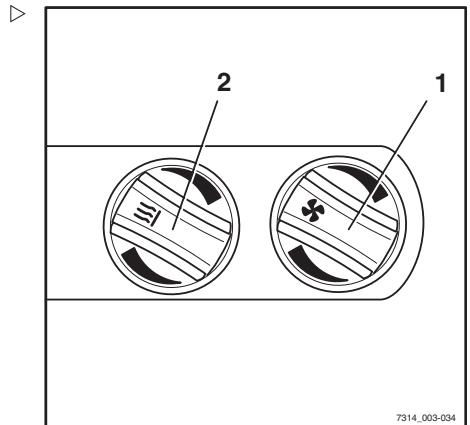

i OPMERKING

Schakel de verwarming alleen in als de ventilator loopt.

- Bedien de verwarmingsschakelaar (2) om de verwarming in te schakelen.

De verwarming is ingeschakeld. De lucht wordt verwarmd tot het niveau dat met de traploze schakelaar (2) werd gekozen.

Cabine

Luchtcirculatie

- Om de lucht te laten circuleren, opent u de uitstroomopening (3) (50% luchtcirculatie).

Ontdooien

- Om de voorruit te ontdooien, sluit u de uitstroomopening (4) in de voertuimte en richt u de beide voorste uitstroomopeningen op de voorruit.
- Zet de ventilator op de hoogste stand.

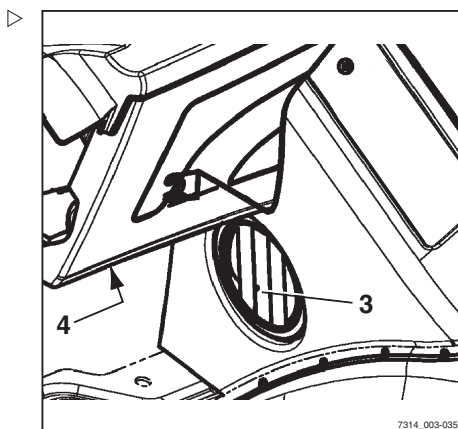

Openklapbare dakruit (variant)

⚠ WAARSCHUWING

Beknellingsgevaar!

- Kom tijdens het sluiten van de dakruit niet met uw vingers of handen tussen de dakruit en het beschermdak.
- Probeer geen componenten aan de binnenzijde aan te raken, omdat deze worden gesloten.

De openklapbare dakruit (1) is een uitrustingsvariant.

- Om de dakruit te ontgrendelen en te openen, draait u de greep (2) linksom en duwt u de dakruit aan de greep naar boven.

De dakruit wordt door gasveren (3) in geopende stand gehouden.

- Om de dakruit te sluiten en te vergrendelen, trekt u de dakruit aan de greep omlaag en draait u de greep rechtsom

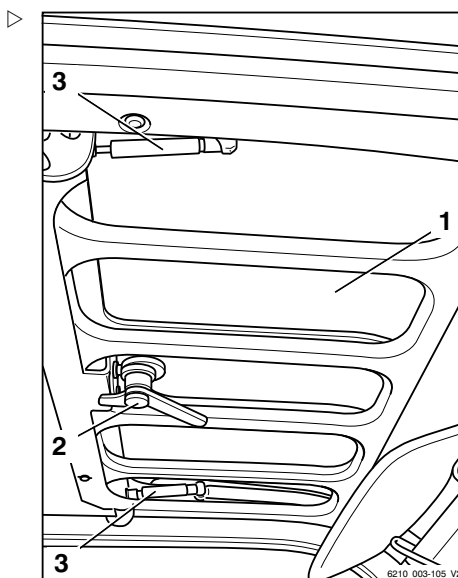

Klembord (variant)

Het klembord (1) met leeslampje (2) is een uitrustingsvariant.

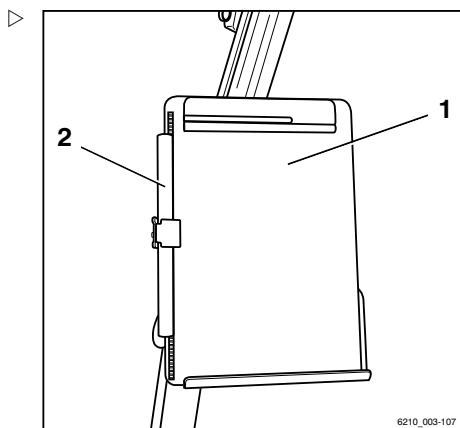

Aanhangwagens trekken

Aanhangwagens trekken

Gesleepte last

⚠ GEVAAR

Bij het trekken van aanhangwagens bestaat er een groter ongevalrisico.

Het gebruik van een aanhangwagen verandert het rijgedrag van de machine. Bedien de machine tijdens het trekken van een aanhangwagen zodanig dat er tijdens alle rijmanoeuvres veilig met de combinatie wordt gereden en geremd. De maximaal toegestane snelheid tijdens het trekken van een aanhangwagen bedraagt 5 km/h.

- Overschrijd de maximaal toegestane snelheid van 5 km/h niet.
- Koppel geen railvoertuigen aan de heftruck.
- De machine mag niet worden gebruikt om trolleys van welk type dan ook te duwen.
- Het moet te allen tijde mogelijk zijn om te rijden en remmen.

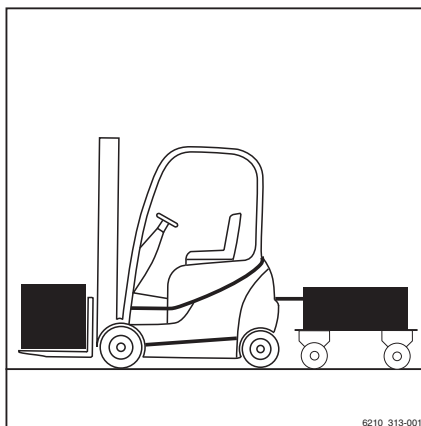
**⚠ LET OP**

Risico van beschadiging van componenten!

Voor het incidenteel trekken van een aanhangwagen geldt als maximaal toegestane gesleepte last het op het typeplaatje aangegeven hefvermogen. Overbelading kan leiden tot beschadiging van componenten van de machine. De som van de werkelijke gesleepte last en de werkelijke last op de vork mag niet groter zijn dan het nominale hefvermogen. Als de gesleepte last overeenkomt met het nominale hefvermogen van de machine, mag er niet tegelijkertijd een last op de vork worden getransporteerd. De last kan worden verdeeld tussen de vork en de aanhangwagen.

- Controleer de verdeling van de last en stem deze af op het nominale hefvermogen.
- Let op de toegestane sterkte waarde van de aanhangerkoppeling.

⚠ LET OP

Risico van beschadiging van componenten!

De maximaal toegestane gesleepte last geldt uitsluitend voor het trekken van onberemde aanhangwagens op een vlakke (maximale afwijking +/- 1%) en vaste ondergrond. Voor het trekken van aanhangwagens op hellingen moet de gesleepte last worden gereduceerd. Informeer indien nodig het geautoriseerde servicecentrum over de gebruiksomstandigheden. Het servicecentrum zal u de benodigde gegevens verstrekken.

- Informeer het geautoriseerde servicecentrum.

⚠ LET OP

Risico van beschadiging van componenten!

Een steunende last is niet toegestaan.

- Gebruik geen aanhangwagens waarvan de diesel wordt ondersteund door de aanhangerkoppeling.

Deze heftruck is geschikt voor het incidenteel trekken van aanhangwagens. Wanneer de heftruck is uitgerust met een aanhangerkoppeling, mag dit incidenteel trekken van aanhangwagens niet meer beslaan dan 2% van de dagelijkse bedrijfstijd. Als de heftruck vaker zal worden gebruikt voor het trekken van aanhangwagens, moet u hiervoor contact opnemen met de fabrikant.

Koppelen in het contragewicht

Aanhangwagen aankoppelen

⚠ GEVAAR

Als u de machine kort verlaat om aan of af te koppelen, bestaat er levensgevaar doordat de machine kan wegrollen en u kan overrijden.

- Trek de parkeerrem aan.
- Laat de vorken tot op de grond zakken.
- Schakel het contact uit en verwijder de sleutel.

Aanhangwagens trekken

- Neem maatregelen om te voorkomen dat de machine wegrolt; gebruik bijvoorbeeld wielkeggen (1).
- Duw de koppelpen (2) omlaag, draai hem 90° en trek hem eruit.

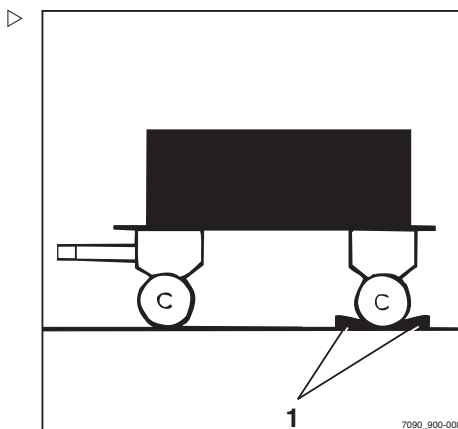

- Stel de hoogte van de dissel af.

⚠ GEVAAR

Er kunnen mensen tussen de heftruck en de aanhangwagen bekneld raken.

Zorg ervoor dat bij het aankoppelen niemand zich tussen de heftruck en de aanhangwagen bevindt.

- Rijd de heftruck langzaam achteruit.
- Terwijl u met de machine achteruitrijdt, stuurt u de dissel in de uitsparing (3) in het contragewicht.

⚠ GEVAAR

Wanneer de koppelpen of de borgbus tijdens het slepen verloren of beschadigd wordt, raakt de aanhangwagen los en wordt deze oncontroleerbaar, waardoor er een ongevalrisico bestaat!

- Gebruik uitsluitend geteste en goedgekeurde originele koppelpennen.
- Controleer of de koppelpen goed aangebracht en vergrendeld is.
- Breng de koppelpen aan in het contragewicht, druk hem tegen de veerdruk in omlaag en draai hem 90° (de koppelpen is in deze stand vergrendeld).
- Verwijder de beveiligingen tegen weggrollen van de aanhangwagen.

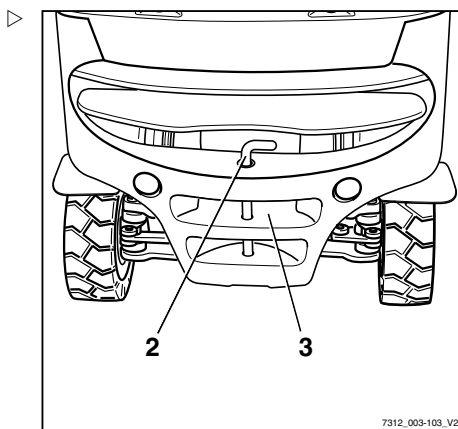

Aanhangwagen afkoppelen

- Neem maatregelen om te voorkomen dat de machine weggrolt; gebruik bijvoorbeeld wielkeggen.
- Duw de koppelpen (2) omlaag, draai hem 90° en trek hem eruit.
- Rijd de machine langzaam naar voren en leid het trekstangoog helemaal uit het contragewicht.
- Breng de koppelpen aan in het contragewicht, druk hem tegen de veerdruk in omlaag en draai hem 90° (de koppelpen is in deze stand vergrendeld).

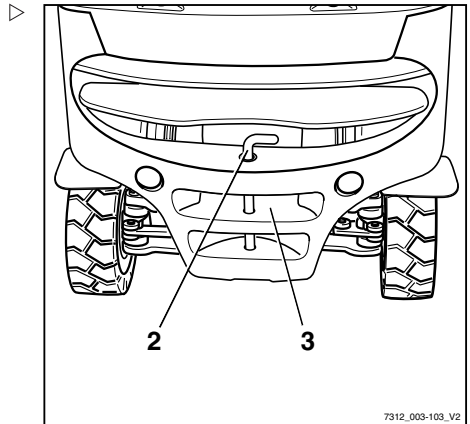

7312_003-103_V2

Automatische aanhangerkoppeling

⚠ GEVAAR

Er kunnen mensen tussen de heftruck en de aanhangwagen bekneld raken.

Zorg ervoor dat bij het aankoppelen niemand zich tussen de heftruck en de aanhangwagen bevindt.

⚠ GEVAAR

Gebruik de aanhangerkoppeling van de machine nooit om de machine op te krikken of met een kraan op te hijsen. De aanhangerkoppeling is niet daarvoor geconstrueerd en kan vervormd of beschadigd raken. Hierdoor bestaat er levensgevaar omdat de machine naar beneden kan vallen!

- Gebruik de aanhangerkoppeling alleen om te slepen.
- Gebruik alleen de aangegeven en daarvoor bedoelde punten om de machine op te krikken en te hijsen.

Aanhangwagens trekken

GEVAAR

De aanhangerkoppeling is niet geconstrueerd om lasten te ondersteunen en kan vervormd of onherstelbaar beschadigd raken. Hierdoor bestaat er levensgevaar omdat de ondersteunde last naar beneden kan vallen!

- De aanhangerkoppeling mag alleen horizontaal worden belast, dus de dissel moet horizontaal zijn.

GEVAAR

Als u de machine kort verlaat om aan of af te koppelen, bestaat er levensgevaar doordat de machine kan weggrollen en u kan overrijden.

- Trek de parkeerrem aan.
- Laat de vorken tot op de grond zakken.
- Schakel het contact uit en verwijder de sleutel.

WAARSCHUWING

Grijp nooit tussen de koppellen en vangmuilkoppeling. Er bestaat verwondingsgevaar als de component plotseling beweegt!

- Maak de koppellen los met de desbetreffende hendel of gebruik een geschikt hulpmiddel (bijv. een montagehefboom).
- Sluit de automatische aanhangerkoppeling wanneer deze niet wordt gebruikt.

WAARSCHUWING

Risico van beschadiging door botsing met componenten.

Een heftruck met aanhangerkoppeling heeft door zijn overhang meer ruimte nodig om te manoeuvreren. De aanhangerkoppeling kan de stelling of de aanhangerkoppeling zelf beschadigen tijdens het manoeuvreren. Controleer de aanhangerkoppeling na een botsing op schade zoals scheuren. Een beschadigde aanhangerkoppeling mag niet meer worden gebruikt.

- Manoeuvreer altijd voorzichtig en met voldoende ruimte.
- Controleer de aanhangerkoppeling in het geval van een botsing op schade.
- Vervang een beschadigde aanhangerkoppeling, neem indien nodig contact op met het geautoriseerde servicecentrum.

⚠ WAARSCHUWING

Risico van beschadiging van het trekstangoog of de dissel!

Door de achterwielbesturing van de heftruck is de zijwaartse zwenkhoek van de dissel misschien niet groot genoeg. De koppeling of de dissel kan beschadigd raken! Het trekstangoog van de dissel moet qua vorm en afmetingen overeenkomen met de aanhangerkoppeling.

- Zorg ervoor dat het trekstangoog en de dissel correct passen.
- Maak geen scherpe bochten.
- Wees voorzichtig bij het achteruitrijden en -manoeuvreren.

⚠ WAARSCHUWING

Risico van beschadiging als de dissel in de aanhangerkoppeling kantelt!

De dissel dient zo horizontaal mogelijk te zijn tijdens het slepen. Dit zorgt voor voldoende zwenkbereik boven en onder. Het geautoriseerde servicecentrum kan indien noodzakelijk de montagehoogte van de aanhangerkoppeling aanpassen aan de hoogte van de dissel.

- Zorg ervoor dat de dissel horizontaal is.
- Neem contact op met het geautoriseerde servicecentrum om de koppelingshoogte aan te passen.

Model RO*243 aankoppelen**OPMERKING**

Aanhangerkoppeling RO 243 is bedoeld voor een trekstangoog volgens DIN 74054 (openingsdiameter: 40 mm).

- Neem maatregelen om te voorkomen dat de machine weggrolt; gebruik bijvoorbeeld wielkeggen (1).
- Breng het trekstangoog op één lijn met de vangmuilkoppeling.

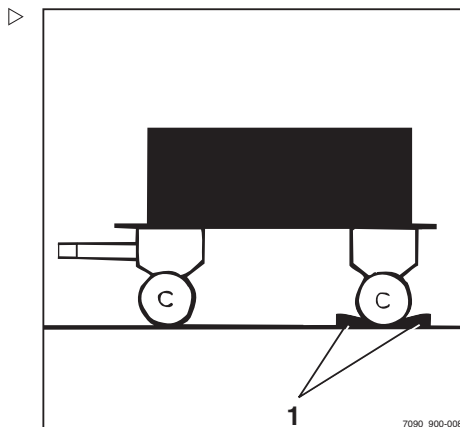

Aanhangwagens trekken

- Trek de veiligheidsgreep (3) naar buiten.
- Duw de handhendel (2) omhoog.

⚠ GEVAAR

Er kunnen mensen tussen de heftruck en de aanhangwagen bekneld raken.

Zorg ervoor dat bij het aankoppelen niemand zich tussen de heftruck en de aanhangwagen bevindt.

⚠ LET OP

Bij het aankoppelen moet het trekstangoog zich in het midden van de vangmuilkoppeling bevinden. Nalatigheid hierin kan tot beschadiging van de vangmuilkoppeling of het trekstangoog leiden!

- Zorg ervoor dat het trekstangoog de vangmuilkoppeling in het midden binnengaat.

- Rijd de machine langzaam achteruit.

⚠ GEVAAR

Als de koppellen tijdens het slepen losraakt, zal de last loskomen en wordt de aanhangwagen oncontroleerbaar. Er bestaat een ongevalsrisico!

Als de veiligheidsgreep uitsteekt, is het trekstangoog niet goed aangekoppeld. In deze toestand mag er niet met de aanhangwagen worden gereden.

- Controleer of de veiligheidsgreep helemaal op één lijn ligt met de borgbus.
- Als de veiligheidsgreep uitsteekt, dient de aankoppelprocedure te worden herhaald.

- Verwijder de beveiligingen tegen weggrollen van de aanhangwagen.

- Sleep de aanhangwagen weg.

Model RO*243 handmatig sluiten

⚠ GEVAAR

Verwondingsgevaar door bekneld raken van de hand!

Kom met uw hand niet in de buurt van de koppellen. Als bijvoorbeeld een sleeptouw aan de aanhangerkoppeling moet worden bevestigd, gebruik dan uitsluitend een geschikt hulpmiddel (bijv. een montagehefboom) om de aanhangerkoppeling te sluiten.

- Gebruik een geschikt hulpmiddel (bijv. een montagehefboom) om de koppellen omhoog te drukken.

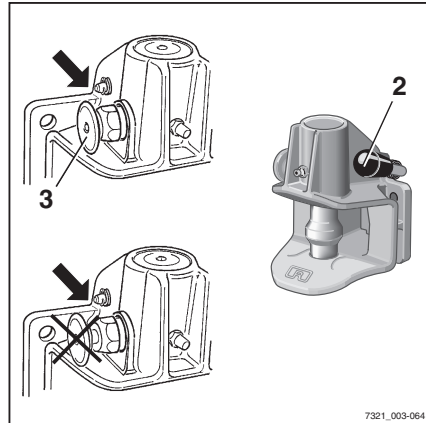

De koppellen wordt uit de vergrendeling losgemaakt en de aanhangerkoppeling wordt automatisch gesloten.

Model RO*243 afkoppelen

- Neem maatregelen om te voorkomen dat de machine weggrolt; gebruik bijvoorbeeld wielkeggen.
- Trek de veiligheidsgreep (3) naar buiten.
- Duw de handhendel (2) omhoog.
- Rijd de machine langzaam naar voren tot het trekstangoog en de vangmuilkoppeling van elkaar gescheiden zijn.
- Sluit de aanhangerkoppeling met de hand.

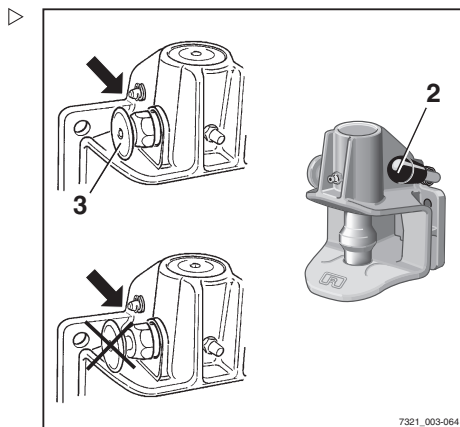

Model RO*244 A aankoppelen



OPMERKING

Aanhangerkoppeling RO 244 is bedoeld voor een trekstangoog volgens DIN 74054 (openingsdiameter 40 mm) of DIN 8454 (openingsdiameter 35 mm).

- Neem maatregelen om te voorkomen dat de machine weggrolt; gebruik bijvoorbeeld wielkeggen.
- Breng het trekstangoog op één lijn met de vangmuilkoppeling.
- Duw de handhendel (2) omhoog totdat hij op zijn plaats vastklikt.

De aanhangerkoppeling is geopend.

⚠ GEVAAR

Er kunnen mensen tussen de heftruck en de aanhangwagen bekneld raken!

Zorg ervoor dat bij het aankoppelen niemand zich tussen de heftruck en de aanhangwagen bevindt.

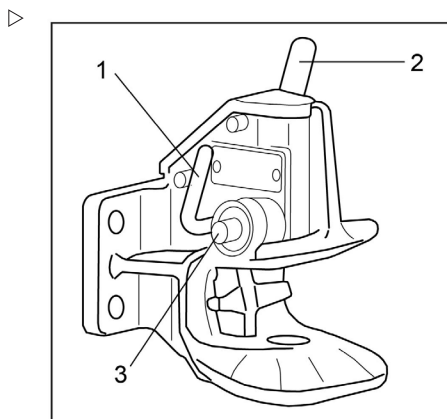

Aanhangwagens trekken

LET OP

Bij het aankoppelen moet het trekstangoog zich in het midden van de vangmuilkoppeling bevinden. Nalatigheid hierin kan tot beschadiging van de vangmuilkoppeling of het trekstangoog leiden!

- Zorg ervoor dat het trekstangoog de vangmuilkoppeling in het midden binnengaat.

- Rijd de heftruck langzaam achteruit tot het trekstangoog in het midden in de vangmuil van de aanhangerkoppeling is geschoven en de koppellen vastklikt.

OPMERKING

De koppellen is correct vastgeklikt als de controlepen (3) niet buiten zijn geleiding uitsteekt.

GEVAAR

Als de koppellen tijdens het slepen losraakt, zal de last loskomen en wordt de aanhangwagen oncontroleerbaar. Er bestaat een ongevalsrisico!

De controlepen (3) mag niet buiten zijn geleiding uitsteken.

- Controleer of de koppellen goed vergrendeld is.
- Wanneer de koppellen niet goed vastzit:
- Verwijder de beveiligingen tegen weggrollen van de aanhangwagen.
 - Rijd de heftruck met de aanhangwagen ca. 1 m naar voren en rijd vervolgens een stukje achteruit.
 - Controleer bij de koppellen of de controlepen niet buiten zijn geleiding uitsteekt.
-
- Verwijder de beveiligingen tegen weggrollen van de aanhangwagen.
 - Sleep de aanhangwagen weg.

Model RO*244 A handmatig sluiten

⚠ GEVAAR

Verwondingsgevaar door bekneld raken van de hand!

Kom met uw hand niet in de buurt van de koppelen. Als bijvoorbeeld een sleeptouw aan de aanhangerkoppeling moet worden bevestigd, bedien dan de aanhangerkoppeling uitsluitend door middel van de sluihendel (1).

- Druk de sluihendel (1) helemaal omlaag. De aanhangerkoppeling is gesloten.

Model RO*244 A afkoppelen

- Neem maatregelen om te voorkomen dat de machine weggrolt; gebruik bijvoorbeeld wielkeggen.
- Duw de handhendel (2) omhoog totdat hij op zijn plaats vastklikt.

De aanhangerkoppeling is geopend.

- Rijd de machine langzaam naar voren tot het trekstangoog en de vangmuilkoppeling van elkaar gescheiden zijn.
- Sluit de aanhangerkoppeling door de sluihendel (1) te bedienen.



OPMERKING

Houd de aanhangerkoppeling altijd gesloten, om de onderste koppelenbus tegen vervuiling te beschermen.

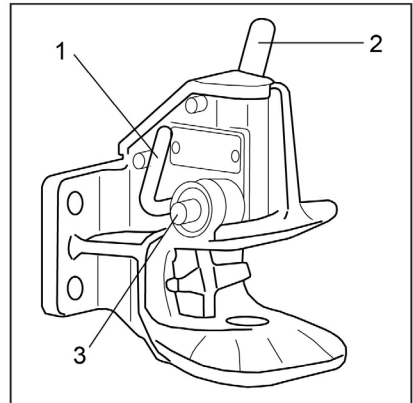

Aanhangwagens trekken

Model RO*245 aankoppelen

OPMERKING

Aanhangerkoppeling RO 245 is bedoeld voor een trekstangoog volgens DIN 74054 (openingsdiameter 40 mm) of DIN 8454 (openingsdiameter 35 mm).

- Neem maatregelen om te voorkomen dat de machine wegrolt; gebruik bijvoorbeeld wielkeggen.
- Breng het trekstangoog op één lijn met de vangmuilkoppeling.
- Duw de handhendel (5) omhoog.
- De aanhangerkoppeling is geopend.

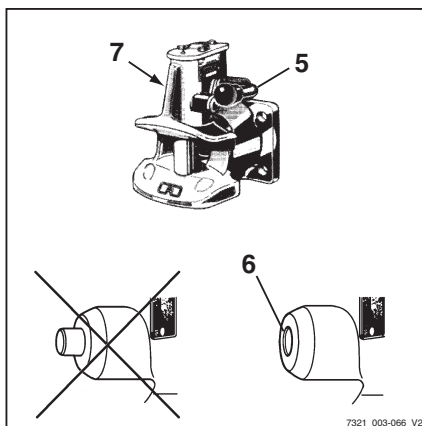

GEVAAR

Er kunnen mensen tussen de heftruck en de aanhangwagen bekneld raken!

Zorg ervoor dat bij het aankoppelen niemand zich tussen de heftruck en de aanhangwagen bevindt.

- Rijd de machine langzaam achteruit.

GEVAAR

Als de koppelen tijdens het slepen losraakt, zal de last loskomen en wordt de aanhangwagen oncontroleerbaar. Er bestaat een ongevalrisico!

Als de veiligheidsgreep uitsteekt, is het trekstangoog niet goed aangekoppeld. In deze toestand mag er niet met de aanhangwagen worden gereden.

- Zorg ervoor dat de controlepen niet uit de controlebus uitsteekt.
 - Herhaal de aankoppelprocedure indien noodzakelijk.
-
- Verwijder de beveiligingen tegen weggrollen van de aanhangwagen.
 - Sleep de aanhangwagen weg.

Model RO*245 afkoppelen

- Neem maatregelen om te voorkomen dat de machine wegrolt; gebruik bijvoorbeeld wielkeggen.
- Duw de handhendel (5) omhoog.
- Rijd de machine langzaam naar voren tot het trekstangoog en de vangmuilkoppeling van elkaar gescheiden zijn.
- Druk de sluihendel (7) aan de linkerkant van de aanhangerkoppeling helemaal omlaag.

De aanhangerkoppeling is gesloten.

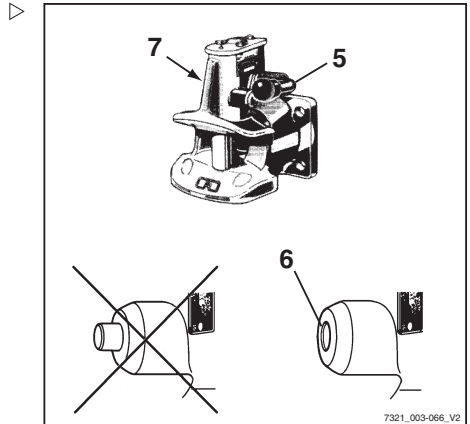
**Model RO*841 aankoppelen****OPMERKING**

Aanhangerkoppeling RO 841 is bedoeld voor een trekstangoog volgens DIN 74054 (openingsdiameter 40 mm).

- Neem maatregelen om te voorkomen dat de machine wegrolt; gebruik bijvoorbeeld wielkeggen.
- Duw de handhendel (7) omhoog totdat hij op zijn plaats vastklikt.

⚠ GEVAAR

Er kunnen mensen tussen de heftruck en de aanhangwagens bekneld raken.

Zorg ervoor dat bij het aankoppelen niemand zich tussen de heftruck en de aanhangwagen bevindt.

⚠ LET OP

Bij het aankoppelen moet het trekstangoog zich in het midden van de vangmuilkoppeling bevinden. Nalatigheid hierin kan tot beschadiging van de vangmuilkoppeling of het trekstangoog leiden!

- Zorg ervoor dat het trekstangoog de vangmuilkoppeling in het midden binnengaat.

- Rijd de machine langzaam achteruit.

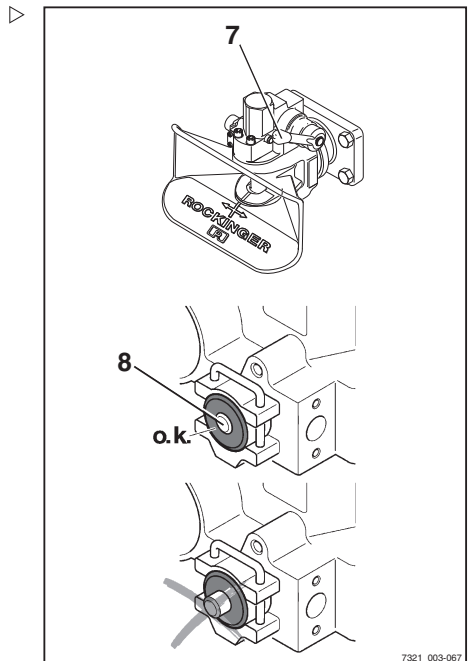

Aanhangwagens trekken

⚠ GEVAAR

Als de koppellen tijdens het slepen losraakt, zal de last loskomen en wordt de aanhangwagen oncontroleerbaar. Er bestaat een ongevalrisico!

Als de veiligheidsgreep uitsteekt, is het trekstangoog niet goed aangekoppeld. In deze toestand mag er niet met de aanhangwagen worden gereden.

- Zorg ervoor dat de controlepen niet uit de controlebus uitsteekt.
 - Herhaal de aankoppelprocedure indien noodzakelijk.
-
- Verwijder de beveiligingen tegen weggrollen van de aanhangwagen.
 - Sleep de aanhangwagen weg.

Model RO*841 afkoppelen

- Neem maatregelen om te voorkomen dat de machine weggrolt; gebruik bijvoorbeeld wielkeggen.
- Duw de handhendel (7) omhoog.
- Rijd de machine langzaam naar voren tot het trekstangoog en de vangmuilkoppeling van elkaar gescheiden zijn.
- Sluit de aanhangerkoppeling.

Aanhangwagens trekken

- Bestuurders die voor het eerst een aanhangwagen trekken, moeten eerst enkele malen op een geschikte plek met de heftruck en een aanhangwagen oefenen.
- Houd bij het rijden op smalle plaatsen (ingangen, poorten etc.) rekening met de afmetingen van de aanhangwagen en last.
- Houd bij het keren of het nemen van bochten tijdens het trekken van meerdere aanhangwagens voldoende afstand tot vaste installaties.

De toegestane lengte van de aanhangwagens is afhankelijk van de te nemen rijwegen en moet eventueel tijdens testritten worden bepaald.

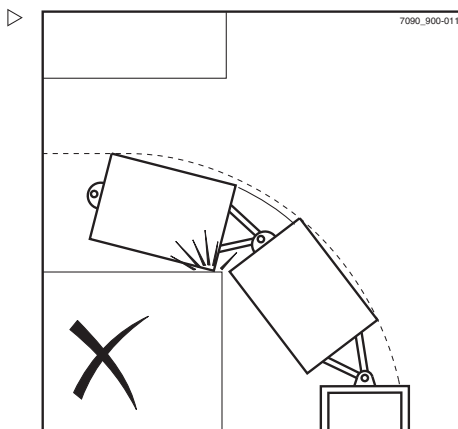

Het bedrijf dat de heftruck gebruikt, moet de bestuurders instrueren over het toegestane aantal aanhangwagens en, indien nodig, extra snelheidsbeperkingen voor bepaalde delen van het traject.

**OPMERKING**

Let op de definitie van de volgende verantwoordelijke personen: "bedrijf dat de heftruck gebruikt" en "bestuurder".

Displaymeldingen

Displaymeldingen

Weergave op het display

Op het display van de display- en bedienings-eenheid kunnen door bepaalde machinetoestanden gebeurtenisgerelateerde meldingen verschijnen.

De volgende soorten meldingen kunnen afzonderlijk of in combinatie verschijnen:

- Een grafisch symbool (2)
- De melding (3)
- Een storingscode (4) bestaande uit een letter en een uit vier cijfers bestaand nummer

OPMERKING

Telkens wanneer er een melding verschijnt, licht ook de weergave "Storing"(1) op.

Meldingen worden altijd herhaaldelijk weergegeven en gedurende een bepaalde tijd, afhankelijk van de gebeurtenis.

Bij opeenvolgende gebeurtenissen worden de betreffende meldingen achtereenvolgens op het display weergegeven.

Na enkele seconden wisselt het display tussen de laatst weergegeven bedrijfsweergave en de melding.

De wisselfrequentie hangt af van het type gebeurtenis.

- Als er een melding verschijnt, dienen deze bedieningsinstructies te worden gevolgd.

Zodra het mankement is verholpen, verdwijnt de melding weer.

Als een storing steeds opnieuw optreedt, blijft de melding verschijnen.

- Parkeer de machine op een veilige plaats.
- Informeer het geautoriseerde servicecentrum.

Storingscodetabel

De tabel bevat een overzicht van de mogelijke displaymeldingen. De kolom "Opmerking" bevat informatie over de te volgen procedure

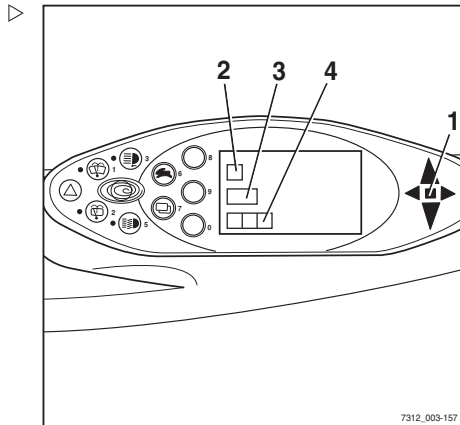

7312_003-157

wanneer de betreffende meldingen worden weergegeven.

Meldingstekst / Storingscode	Opmerking
AANDRIJVING A5041	Storing in temperatuursensor Informeer uw geautoriseerde servicecentrum.
REMGEVER A3016 A3017	Sensorstoring; machine kan alleen nog met noodloopsnelheid rijden. Informeer uw geautoriseerde servicecentrum.
REMGEVER A3035	Remvloeistofniveau te laag of schakelaar defect; machine kan alleen nog met noodloopsnelheid rijden. Informeer uw geautoriseerde servicecentrum.
RIJPEDAAL A3002 A3003 A3004 A3005 A3006 A3007 A3505	Sensorstoring; machine kan niet rijden. Informeer uw geautoriseerde servicecentrum.
RIJPEDAAL A3008	Spanningen van rijpedaalsensor (bij tweepedalenstelsel) passen niet bij elkaar; machine kan niet rijden. Informeer uw geautoriseerde servicecentrum.
RIJPEDAAL A3811	Ongeldige configuratie van de rijpedaalsensor. Machine kan niet rijden. Informeer uw geautoriseerde servicecentrum.
RIJRICHTING A3020	Storing in schakelaar; geen of beperkte werking van de rijaandrijving. Informeer uw geautoriseerde servicecentrum.
FOUT HEFMAST LOODRECHT A3135	Hydraulisch systeem werkt niet. Schakel "verticale maststand" uit. Informeer uw geautoriseerde servicecentrum.
HEFFEN A3102 A3103	Sensorstoring; geen of beperkte werking van de hydraulische aandrijving. Informeer uw geautoriseerde servicecentrum.
CONFIGURATIE A2111	Foutieve parametrisering of defecte printplaat; rijaandrijving en hydraulische aandrijving werken niet. Informeer uw geautoriseerde servicecentrum.
CONFIGURATIE A3801	Foutieve parametrisering; rijaandrijving en hydraulische aandrijving werken niet. Informeer uw geautoriseerde servicecentrum.
CONFIGURATIE A3812	Parameters van het rijprogramma liggen buiten het toegestane bereik. De parameters van het rijprogramma zijn intern begrensd. Informeer uw geautoriseerde servicecentrum.

Displaymeldingen

Meldingstekst / Storingscode	Opmerking
KOELMIDDELPEIL A5611	Ventilator draait niet. Koelvloeistofniveau te laag; controleer het koelvloeistofniveau en vul indien nodig koelvloeistof bij. Als dit het probleem niet verhelpt, neem dan contact op met uw geautoriseerde servicecentrum.
STUREN A3215	Sensorstoring; machine rijdt met noodloopsnelheid. Informeer uw geautoriseerde servicecentrum.
DYNAMO A5811	Startbatterij wordt niet opgeladen. Informeer uw geautoriseerde servicecentrum.
LPG AUTO . VALVE A5670	Automatische afsluitklep sluit niet. Sluit de afsluitklep van de LPG-cilinder/LPG-tank handmatig. Informeer uw geautoriseerde servicecentrum.
LUCHTFILTER A5651	Vervang afhankelijk van het ontwerp van het luchtfilter het filterelement of de filterelementen. Als dit het probleem niet verhelpt, neem dan contact op met uw geautoriseerde servicecentrum.
HEFMAST LOODRECHT A3130 A3131 A3132	Hydraulisch systeem werkt niet. Schakel "verticale maststand" uit. Informeer uw geautoriseerde servicecentrum.
NEIGEN A3107 A3108	Sensorstoring; geen of beperkte werking van de hydraulische aandrijving. Informeer uw geautoriseerde servicecentrum.
OLIEDRUK A5631	Motor defect (geen oliedruk) of sensor defect. De motor wordt ter bescherming uitgeschakeld. Informeer uw geautoriseerde servicecentrum.
STOELSCHAKELAAR A302	Stoelschakelaar ca. 8 uur lang niet bediend. De machine rijdt mogelijk nog met gereduceerde snelheid en gereduceerd hefvermogen. Sta even op en ga vervolgens weer zitten. Als dit het probleem niet verhelpt, neem dan contact op met uw geautoriseerde servicecentrum.
CONTROLE-UNIT A3305	CIO werkt niet. Informeer uw geautoriseerde servicecentrum.
OVERVERHIT A5022	Rijmotor(en) te heet. 1e fase: regeling van acceleratie en snelheid. 2e fase: beperking van de fasestroom in de omvormer (noodloopfunctie blijft behouden). De storing verdwijnt automatisch zodra de temperatuur onder de grenswaarde daalt. Neem contact op met uw geautoriseerde servicecentrum als de storing vaker optreedt.

Meldingstekst / Storingscode	Opmerking
TOEZICHT A2801 A2802 A2808 A2809 A2810 A2815	Rijaandrijving werkt niet. Laat het rijpedaal los. Indien deze storing sporadisch optreedt, kan hij getolereerd worden. Mocht de inzetbaarheid van de machine negatief worden beïnvloed, neem dan contact op met uw geautoriseerde servicecentrum.
TOEZICHT A2803 A2806	Rijrichting neutraal wordt gekozen. Kies opnieuw de rijrichting. Indien deze storing sporadisch optreedt, kan hij getolereerd worden. Mocht de inzetbaarheid van de machine negatief worden beïnvloed, neem dan contact op met uw geautoriseerde servicecentrum.
TOEZICHT A2817	Machine is niet gereed voor gebruik. Draai de contactschakelaar in de nulstand en start opnieuw. Indien deze storing sporadisch optreedt, kan hij getolereerd worden. Mocht de inzetbaarheid van de machine negatief worden beïnvloed, neem dan contact op met uw geautoriseerde servicecentrum.
VOEDING A2242 A2257	Kortsluiting in de sensorvoeding. Machine kan niet rijden. Informeert uw geautoriseerde servicecentrum.
EXTRA1 A3112 A3113	Sensorstoring; geen of beperkte werking van de hydraulische aandrijving. Informeert uw geautoriseerde servicecentrum.
EXTRA2 A3117 A3118	Sensorstoring; geen of beperkte werking van de hydraulische aandrijving. Informeert uw geautoriseerde servicecentrum.

Algemene meldingen



OPMERKING

Sommige van de volgende meldingen zijn uitrustingsspecifiek en verschijnen mogelijk niet op de display- en bedieningseenheid van elke machine. De volgende meldingen zijn daarom alleen bedoeld ter referentie.

Displaymeldingen

Melding **BEDRIJFSREM**

Als de melding **BEDRIJFSREM** op het display verschijnt, dient er contact te worden opgenomen met het geautoriseerde servicecentrum.

- Parkeer de machine beveiligd totdat deze door het geautoriseerde servicecentrum is gecontroleerd.
- Als de lamellenremmen in de wielaandrijvingen geblokkeerd zijn, moet de machine worden weggesleept.

Melding **REM AANTREKKEN**

GEVAAR

Levensgevaar door overreden te worden wanneer de heftruck wegrolt!

Het parkeren van de heftruck zonder dat de parkeerrem goed is ingeschakeld, is gevaarlijk en verboden.

- De heftruck mag niet op een helling worden geparkeerd.
- Verlaat de heftruck alleen als de parkeerrem is aangetrokken.
- In een noodgeval op een helling moet de heftruck bergafwaarts met keggen onder de wielen worden vastgezet.



OPMERKING

De heftruck is uitgerust met een negatief werkende veerrem. Als de heftruck wordt uitgeschakeld, blokkeren na enkele minuten de lamellenremmen in de wielaandrijvingen. De heftruck kan echter nog steeds rollen, totdat de wielaandrijvingen blokkeren. Daarom moet u altijd eerst de parkeerrem inschakelen voordat u de heftruck verlaat!

Als u de heftruck parkeert zonder de parkeerrem aan te trekken en vervolgens de bestuurdersstoel verlaat, verschijnt de melding **REM AANTREKKEN** op het display (variant). Er klinkt optioneel een geluidssignaal.

- Schakel de parkeerrem in.

De melding **REM AANTREKKEN** verdwijnt.

Als de machine beweegt ondanks dat de parkeerrem is ingeschakeld:

- Rijd de machine naar een vlakke ondergrond en parkeer de machine daar veilig. Zet de machine indien nodig vast met keggen.
- Informeer het geautoriseerde servicecentrum.

Melding REMGEVER

Als de melding REMGEVER op het display verschijnt, wordt de maximale rijsnelheid gereduceerd. De remsensor in het rempedaal moet worden gecontroleerd.

- Informeer het geautoriseerde servicecentrum.

Melding CODE AFGEWEZEN

Als de melding CODE AFGEWEZEN op het display verschijnt, werd de bestuurderspincode driemaal verkeerd ingevoerd. De invoer wordt vervolgens vijf minuten lang geblokkeerd. Pas na deze vijf minuten kan er weer worden ingevoerd.

- Voer de bestuurderspincode na vijf minuten opnieuw in.

Melding RIJPEDAALSENSOR

Als de melding RIJPEDAALSENSOR op het display verschijnt, blijft de heftruck stilstaan. De rijpedaalsensor moet worden gecontroleerd.

- Informeer het geautoriseerde servicecentrum.

Melding MACHINE UITSCHAKELEN?

Als de melding MACHINE UITSCHAKELEN? op het display verschijnt, wordt het uitschakelen van de heftruck geverifieerd.

- Druk op de desbetreffende softkey op de display- en bedieningseenheid om de machine uit te schakelen of om te annuleren.

Displaymeldingen

Melding PARKEERREM ACTIEF

Als de parkeerrem wordt ingeschakeld, wordt gedurende 5 seconden de melding **PARKEERREM ACTIEF** op het display weergegeven.

- Schakel de parkeerrem uit om te kunnen rijden.

Melding PARKEERREM LOSSEN

Als de melding **PARKEERREM LOSSEN** op het display verschijnt, kan er niet worden gereden totdat de parkeerrem is uitgeschakeld door op de knop te drukken.

- Schakel de parkeerrem uit door op de knop te drukken.

Melding PARKEERREM: REM AAN-TREKKEN!

Als de melding **PARKEERREM: REM AAN-TREKKEN!** op het display verschijnt, is de elektrische parkeerrem defect.

- Schakel de parkeerrem uit door op de knop te drukken.

Melding VORKEN LAAG

GEVAAR

Er bestaat levensgevaar door een vallende last of dalende delen van de heftruck!

Het parkeren van de heftruck met geheven last is gevaarlijk en onder alle omstandigheden verboden! De grotere mate van veiligheid die deze functie biedt, mag niet worden misbruikt om veiligheidsrisico's te nemen.

- Vóór het verlaten van de heftruck moet de last volledig gedaald zijn.

De vork daalt niet.

Als de vork zich boven de hoogtesensor bevindt, de contactschakelaar is uitgeschakeld en de stoel verlaten is, verschijnt de melding **VORKEN LAAG** op het display (variant). Er klinkt optioneel een geluidssignaal.

- Laat de vork op de grond zakken.

De melding **VORKEN LAAG** verdwijnt.

Melding STUREN

Als de melding **STUREN** op het display verschijnt, kan de machine alleen nog slechts langzaam in noodbedrijf rijden. De stuurhoeksensor moet worden gecontroleerd.

- Informeer het geautoriseerde servicecentrum.

Melding NEIGEN SNELHEID

Als de melding **NEIGEN SNELHEID** na het welkomtscherm op het display verschijnt, is de neigsnelheid van de hefmast bij deze heftruck aanmerkelijk hoger dan bij vroegere heftrucks van deze serie.

Melding NOODSCHAKELAAR**⚠ WAARSCHUWING**

De elektrische rembekrachtiging werkt niet als de noodstopchakelaar wordt bediend!

Door de noodstopchakelaar te bedienen, worden de aandrijvingen losgekoppeld van de voeding.

- Gebruik om te remmen de bedrijfsrem.

De machine is voorzien van een noodstopchakelaar. Wanneer deze schakelaar is bediend, worden de functies van de rijaandrijving en de werkhydrauliek geblokkeerd.

De melding **NOODSCHAKELAAR** verschijnt regelmatig wanneer aan de volgende criteria is voldaan:

- De contactschakelaar staat in stand "I"
- De noodstopchakelaar is bediend
- Er is een bedieningselement bediend

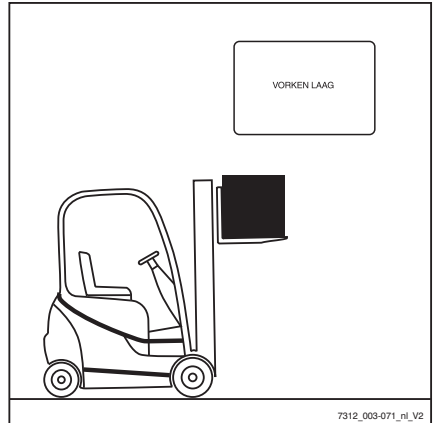

Displaymeldingen

Melding ? POSITIE LOODRECHT

Als de melding ? POSITIE LOODRECHT op het display verschijnt, is de kalibratie van de "verticale maststand" geactiveerd.

- Sla de maststand op of annuleer de kalibratie.

Melding REF. BEWEGING

Als de vork is gedaald nadat de heftruck is uitgeschakeld, weet de regelektronica niet in welke stand de vork staat als de heftruck opnieuw wordt gestart. De heftruck rijdt alleen met gereduceerde snelheid. Afhankelijk van de stand van de vork kan de melding REF. BEWEGING (variant) op het display verschijnen. Om de stand in de regelektronica in te stellen, moet de vork worden geheven.

- Schakel het contact in.

De heftruck rijdt alleen met gereduceerde snelheid. Op het display verschijnt eventueel de melding REF. BEWEGING.

- Hef de vork.

De melding REF. BEWEGING verdwijnt, of de melding verschijnt nu voor het eerst op het display en verdwijnt vervolgens weer.

- Om weer te rijden, laat u de vork zakken tot maximaal 300 mm boven de grond.

Er kan nu weer zonder snelheidsbegrenzing met de heftruck worden gereden.

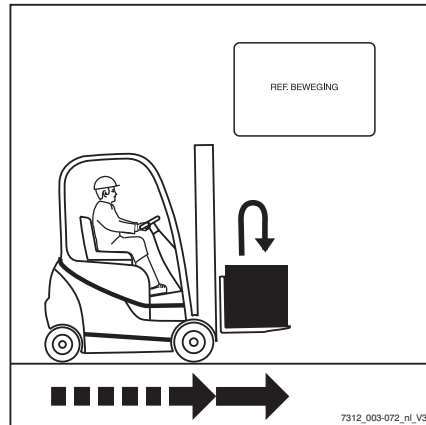

Melding GORDEL



⚠ GEVAAR

Levensgevaar in geval van naar buiten vallen wanneer de machine mocht kantelen!

Als de machine kantelt, bestaat er ook bij gebruik van een veiligheidssysteem verwondingsgevaar voor de bestuurder. Dit verwondingsgevaar kan worden verminderd door een combinatie van een veiligheidssysteem en een veiligheidsgordel te gebruiken. De veiligheidsgordel biedt extra bescherming wanneer de machine ergens tegenaan rijdt of van bijv. laadperrons valt.

- Wij adviseren u om de veiligheidsgordel altijd te dragen.

Deze voorziening (variant) zorgt ervoor dat wanneer de veiligheidsgordel niet of verkeerd wordt gebruikt, er slechts langzaam of (optioneel) helemaal niet met de vorkheftruck kan worden gereden.

Afhankelijk van de gekozen uitvoering zijn de functies van de werkhydrauliek (heffen, neigen) normaal beschikbaar óf kunnen deze functies slechts langzaam of helemaal niet worden gebruikt.

De melding GORDEL, die gepaard gaat met beperkte rij- en heffuncties, wordt geactiveerd door de volgende omstandigheden:

- Veiligheidsgordel niet omgedaan en bestuurdersstoel bezet
 - Veiligheidsgordel continu vastgemaakt en pas daarna wordt er op de bestuurdersstoel plaatsgenomen
 - Veiligheidsgordel wordt pas na inschakelen van het contact vastgemaakt
 - Veiligheidsgordel wordt tijdens het rijden losgemaakt
- Als de melding GORDEL verschijnt, dient de veiligheidsgordel volgens de voorschriften te worden omgedaan en vastgemaakt.

De heftruck kan weer zonder beperkingen worden gebruikt.

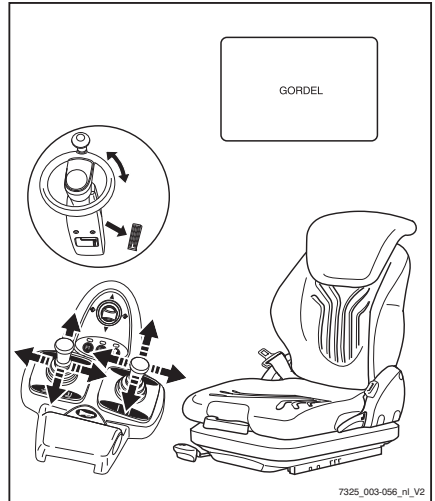

Displaymeldingen

Als de veiligheidsgordel tijdens het rijden wordt losgemaakt, kan er slechts langzaam met de heftruck worden gereden of wordt de heftruck helemaal afgeremd.

GEVAAR

Ongevallenrisico!

- De snelheid moet worden aangepast aan de rijomstandigheden!

De grotere mate van veiligheid die deze functie biedt, mag niet worden misbruikt om veiligheidsrisico's te nemen.

Melding BENT U ZEKER?

Als de melding BENT U ZEKER? op het display verschijnt, wordt een voorafgaande vraag/opdracht geverifieerd.

- Druk op de desbetreffende softkey op de display- en bedieningseenheid om door te gaan of te annuleren.

Melding STOELSCHAKELAAR

De heftruck is voorzien van een stoelschakelaar.

Als de melding STOELSCHAKELAAR verschijnt, zijn de functies van de rijaandrijving en de werkhydrauliek geblokkeerd.

De melding STOELSCHAKELAAR wordt geactiveerd door de volgende situaties:

- De stoelschakelaar is niet geactiveerd terwijl het rijpedaal of het stuur wordt bediend
- De stoelschakelaar is niet geactiveerd terwijl een bedieningselement voor de werkhydrauliek wordt bediend
- De ploegentijd is overschreden
- De bedrijfstijd is overschreden

OPMERKING

De bedieningselementen die in de volgende afbeeldingen worden getoond, zijn slechts voorbeelden en kunnen verschillen van de uitrusting op uw heftruck.

De stoelschakelaar is niet geactiveerd terwijl het rijpedaal of het stuur wordt bediend ▷

Het rijpedaal of het stuur wordt bediend terwijl er niemand op de bestuurdersstoel zit. De melding **STOELSCHAKELAAR** verschijnt op het display. De heftruck beweegt niet.

- Ga op de stoel zitten en doe de veiligheids-gordel om.

Er kan weer zonder beperkingen met de heftruck worden gereden.



De stoelschakelaar is niet geactiveerd terwijl een bedieningselement voor de werkhydrauliek wordt bediend ▷

Een bedieningselement voor de werkhydrauliek wordt bediend terwijl er niemand op de bestuurdersstoel zit. De melding **STOEL-SCHAKELAAR** verschijnt op het display. De functies van de werkhydrauliek kunnen niet worden uitgevoerd.

- Ga op de stoel zitten en doe de veiligheids-gordel om.

De werkhydrauliek kan weer worden bediend.

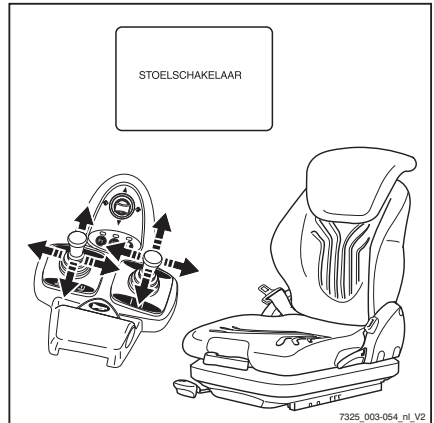

Displaymeldingen

De ploegentijd is overschreden

OPMERKING

De werktijd per ploeg kan worden aangepast.

Wanneer het contact wordt ingeschakeld en de bestuurder op de stoel blijft zitten totdat de ingestelde ploegentijd is verstreken, wordt de melding **STOELSCHAKELAAR** weergegeven op het display. Dit is ook het geval wanneer een bedieningselement voor de werkhydrauliek of het rijpedaal wordt bediend. Afhankelijk van de configuratie zijn de functies van de werkhydrauliek normaal beschikbaar óf kunnen deze functies slechts langzaam of helemaal niet worden gebruikt.

- Sta even op uit de stoel, ga vervolgens weer zitten en doe de veiligheidsgordel om.

De heftruck kan weer zonder beperkingen worden gebruikt.

De bedrijfstijd is overschreden

OPMERKING

De bedrijfstijd kan worden aangepast.

Wanneer het contact wordt ingeschakeld, de parkeerrem wordt uitgeschakeld en de bestuurder op de stoel blijft zitten totdat de ingestelde bedieningstijd is verstreken, en gedurende deze tijd noch de bedieningselementen voor de werkhydrauliek noch het rijpedaal worden bediend, wordt de melding **STOELSCHAKELAAR** weergegeven op het display. De heftruck beweegt niet. Afhankelijk van de configuratie zijn de functies van de werkhydrauliek normaal beschikbaar óf kunnen deze functies slechts langzaam of helemaal niet worden gebruikt.

- Sta even op uit de stoel, ga vervolgens weer zitten en doe de veiligheidsgordel om.

De heftruck kan weer zonder beperkingen worden gebruikt.

Melding **OVERVERHIT**

Als de melding **OVERVERHIT** op het display verschijnt, zijn de rijmotoren oververhit. De

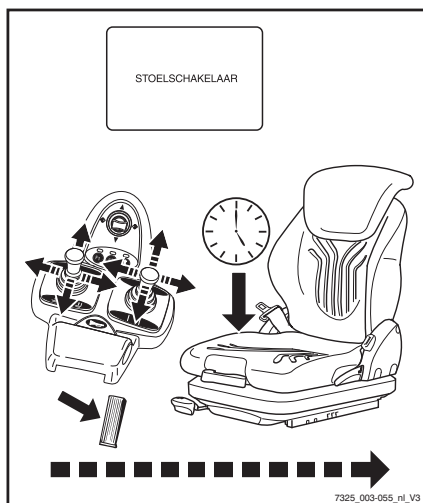
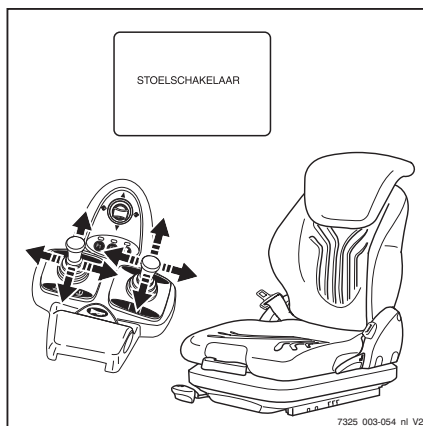

acceleratie en de snelheid van de heftruck worden beperkt.

- Laat de machine afkoelen.
- Neem contact op met uw geautoriseerde servicecentrum als de storing blijft bestaan.

Melding TOEZICHT

Als de melding TOEZICHT op het display verschijnt, is er een storing in de procesbewaking.

Hierdoor wordt de aandrijfeenheid uitgeschakeld.

- Draai de contactschakelaar in de stand "0" en daarna weer terug in de stand "I".
- Start de motor.
- Laat het rijpedaal los.
- Kies opnieuw de rijrichting.



OPMERKING

Indien deze storing sporadisch optreedt, kan hij getolereerd worden. Mocht de inzetbaarheid van de machine negatief worden beïnvloed, neem dan contact op met uw geautoriseerde servicecentrum.

Melding ONGELDIG

Als de melding ONGELDIG op het display verschijnt, werd er bij het invoeren van de toegangscode een onjuiste bestuurderspincode ingevoerd.

- Als de melding is verdwenen, voert u opnieuw de bestuurderspincode in.

Aandrijvings specifieke meldingen



OPMERKING

Sommige van de volgende meldingen zijn uitrustings specifiek en verschijnen mogelijk niet op de display- en bedieningseenheid van elke machine. De volgende meldingen zijn daarom alleen bedoeld ter referentie.

Displaymeldingen

Melding UITL.GASREINIGER

Als de melding **UITL . GASREINIGER** op het display verschijnt, is het deeltjesfilter vol.

- Regeneereer het deeltjesfilter.



OPMERKING

*Als de melding **UITL . GASREINIGER** tijdens het regenereren verschijnt, is er een storing opgetreden.*

- *Informeer het geautoriseerde servicecentrum*

Melding UITL.GASREINIGER S.V.P. WACHTEN

Als de melding **UITL . GASREINIGER S . V . P . WACHTEN** op het display verschijnt, wordt het deeltjesfilter geregeneereerd.

- Wacht tot het deeltjesfilter is geregeneereerd.

Melding UITL.GASREINIGER SERVICE!!!

Als de melding **UITL . GASREINIGER SERVICE! ! !** op het display verschijnt, werd het deeltjesfilter niet op tijd geregeneereerd. Het deeltjesfiltersysteem moet worden gerepareerd door het geautoriseerde servicecentrum.

- Om schade te voorkomen, moet de heftruck buiten gebruik worden gesteld totdat hij is gerepareerd.
- Informeer het geautoriseerde servicecentrum.

Melding AFSCHAKELMODE

Wanneer de automatische uitschakeling wordt geactiveerd, verschijnt de melding **AFSCHAKELMODE** op het display; zie de paragraaf "Automatische uitschakeling van de verbrandingsmotor (variant)".

- Ga op de bestuurdersstoel zitten.

De melding verdwijnt en de machine is weer gereed voor gebruik.

Melding ADBLUE DRINGEND!

Als het vulniveau van de AdBlue® lager is dan 2 liter, wordt de rijsnelheid beperkt tot 2 km/h.

- Houd de kwaliteit van de AdBlue® op peil; zie de paragraaf "Onderhoudsschema".
- Vul AdBlue® bij.

Melding ADBLUE VULNIVEAU

Als het vulniveau van de AdBlue®-tank sterk daalt, verschijnt de melding ADBLUE VULNIVEAU op het display- en bedieningspaneel.

Als er een vulniveau van de AdBlue® van 2 liter wordt bereikt, wordt de rijsnelheid beperkt tot 5 km/h.

- Houd de kwaliteit van de AdBlue® op peil; zie de paragraaf "Onderhoudsschema".
- Vul AdBlue® bij.

Melding ADBLUE REFILL 5l

Als de melding ADBLUE BIJVULLEN 5l verschijnt, moet er maximaal 5 liter AdBlue® worden bijgevoerd.

- Houd de kwaliteit van de AdBlue® op peil; zie de paragraaf "Onderhoudsschema".
- Vul AdBlue® bij.

Melding ADBLUE-KWALITEIT

Deze heftruck beschikt over een sensor die de kwaliteit van het met AdBlue® gereinigde uitlaatgas meet.

Indien de kwaliteit van het uitlaatgas verslechtert, verschijnt de melding ADBLUE-KWALITEIT op de display- en bedieningseenheid.

Als de kwaliteit verder verslechtert, wordt de rijsnelheid beperkt tot 5 km/h.

- Houd de kwaliteit van de AdBlue® op peil; zie de paragraaf "Onderhoudsschema".
- Vul AdBlue® bij.

Displaymeldingen

Melding ADBLUE-KWALITEIT DRINGEND!

Als de kwaliteitssensor een verslechtering van de kwaliteit van het met AdBlue[®] gereinigde uitlaatgas vaststelt, verschijnt de melding ADBLUE-KWALITEIT DRINGEND! op het display- en bedieningspaneel.

De rijsnelheid wordt beperkt tot 2 km/h.

- Houd de kwaliteit van de AdBlue[®] op peil; zie de paragraaf "Onderhoudsschema".
- Vul AdBlue[®] bij.

Melding ASNIVEAU

Als de melding ASNIVEAU op het display verschijnt, is het deeltjesfilter verstopt met as. Er moet een reparatie worden uitgevoerd door het geautoriseerde servicecentrum.

- Informeer het geautoriseerde servicecentrum.

Melding GLOEIEN

Als de melding GLOEIEN op het display verschijnt, wordt de motor voorgegloeid.

Het voorgloeien kan tot 22 seconden duren. Als de motor reeds op bedrijfstemperatuur is, wordt er niet voorgegloeid.

- Als de melding is verdwenen, start u de motor.

Melding HYBRIDE SYSTEEM

Als de melding HYBRIDE SYSTEEM op het display verschijnt, is het energieopslagsysteem als gevolg van een storing gedeactiveerd.

De machine blijft bedrijfsgereed. Het brandstofverbruik neemt echter licht toe.

- Neem contact op met het geautoriseerde servicecentrum om de storing te laten verhelpen.

Melding HYDRAUL. POMP

Als de melding HYDRAUL. POMP op het display verschijnt, is er een storing in de opbrengstregeling van de hydraulische pomp opgetreden.

De motor kan overbelast raken en daardoor afslaan. Hierdoor vallen de stuurbevestiging en het remsysteem met energierugwinning uit. Verder gebruik van de machine is daarom niet toegestaan. De rijsnelheid wordt beperkt tot 5 km/h.

- Neem contact op met het geautoriseerde servicecentrum om de storing te laten verhelpen.

Melding BRANDSTOFFILTER

Het brandstoffilter is uitgerust met een niveau-indicator, die op de display- en bedieningseenheid meldt dat zich in het brandstoffilter water heeft verzameld. Als de melding BRANDSTOFFILTER op het display verschijnt, is het brandstoffilter verzadigd met water. Dit water moet worden afgetapt.

- Verwijder het water uit het brandstoffilter.

Melding KOELMIDDELPEIL

Als de melding KOELMIDDELPEIL op het display verschijnt, is het koelvloeistofniveau te laag.

- Controleer het koelvloeistofniveau en vul indien nodig koelvloeistof bij.

LET OP

Risico van motorschade!

Als het koelvloeistofniveau te laag is, duidt dit op een lek in het koelsysteem.

- Controleer het koelsysteem op lekkage; zie het hoofdstuk "Radiateur reinigen en op lekkage controleren".

Melding LEEG

Als de melding LEEG op het display knippert, is de gastoevoer bijna leeg.

Displaymeldingen

- Vervang de LPG-cilinder of vul de LPG-tank.

Melding DYNAMO

Als de melding **DYNAMO** op het display verschijnt, betekent dit dat de alternator niet meer de startbatterij oplaadt.

Dit kan de volgende oorzaken hebben:

- Aandrijfriem los of beschadigd
- Elektrische installatie van of naar de alternator defect
- De alternator is defect



OPMERKING

Als de storing niet binnen korte tijd wordt verholpen, zal de startbatterij spoedig ontladen zijn en kan de heftruck niet meer worden gebruikt.

- Informeer het geautoriseerde servicecentrum.

LPG AUTO. KLEP

Als bij het uitschakelen van de LPG-motor de melding **LPG AUTO . KLEP** op het display verschijnt en de motor pas na ongeveer 60 seconden afslaat, is er sprake van een storing.

Aanvankelijk kan de machine nog steeds worden gebruikt. De storingsmelding wordt op het display- en bedieningspaneel weergegeven totdat de storing door het geautoriseerde servicecentrum is verholpen.

- Informeer het geautoriseerde servicecentrum.

Melding LUCHTFILTER

Als de melding **LUCHTFILTER** op het display verschijnt, moet het filterelement worden vervangen.

- Vervang het filterelement.

Melding OLIEDRUK

LET OP

Risico van motorschade!

Als de melding OLIEDRUK op het display verschijnt, is de oliedruk in de motor te laag.

- Schakel de motor onmiddellijk uit.

De melding kan verschillende oorzaken hebben:

- De motor is oververhit
 - Onvoldoende olie
 - De olie is niet viskeus genoeg
 - Motorschade
- Controleer het motoroliepeil.
 - Ververs de motorolie indien nodig.
 - Informeer het geautoriseerde servicecentrum.

Melding REGENERATIE UITGEVOERD

Als de melding REGENERATIE UITGEVOERD op het display verschijnt, is de regeneratie tijdens stilstand voltooid. De machine is weer gereed voor gebruik.

Melding SCR-SYSTEM SERVICE

Als de melding SCR-SYSTEM SERVICE op het display verschijnt, is er sprake van een storing in het SCR-uitlaatgasnabehandelingssysteem.

- Informeer het geautoriseerde servicecentrum.

Melding SCR-SYSTEM STORING

Als de melding SCR-SYSTEM STORING op het display verschijnt, is er sprake van een storing in het SCR-uitlaatgasnabehandelingssysteem.

- Informeer het geautoriseerde servicecentrum.

Displaymeldingen

Melding REGEN. STILSTAND DRINGEND!!!

Als de melding REGEN . STILSTAND DRINGEND!!! op het display verschijnt, moet het deeltjesfilter dringend tijdens stilstand worden geregenereerd.

- Voer de regeneratie tijdens stilstand uit.

Tot er een regeneratie tijdens stilstand is uitgevoerd, wordt de maximumsnelheid van de heftruck beperkt tot 2 km/h. De hefsnelheid wordt beperkt.

Melding REGEN. STILSTAND STORING

Als de melding REGEN . STILSTAND STORING op het display verschijnt, werd de regeneratie tijdens stilstand afgebroken doordat de parkeerrem werd aangetrokken of doordat er een storing in de verbrandingsmotor is.

- Schakel de parkeerrem in.
- Start de regeneratie tijdens stilstand opnieuw.
- Als de parkeerrem niet werd ingeschakeld en de melding REGEN . STILSTAND STORING toch verschijnt, neem dan contact op met het geautoriseerde servicecentrum.

Melding REGEN. STILSTAND STARTEN?

Als de melding REGEN . STILSTAND STARTEN? op het display verschijnt, is de machine gereed voor regeneratie tijdens stilstand.

- Voer de regeneratie tijdens stilstand uit.

Melding VERBRAND.MOTOR STARTEN

Als de melding VERBRAND . MOTOR STARTEN op het display verschijnt, kan de verbrandingsmotor van de heftruck worden gestart.

- Start de motor.

Storingen in de elektrische parkeerrem

Alvorens de machine te verlaten, moet de bestuurder controleren of de elektrische parkeerrem goed is ingeschakeld.

Als de regeleenheid een storing in de elektrische parkeerrem vaststelt, kan de machine niet worden uitgeschakeld.

Mogelijke storingen

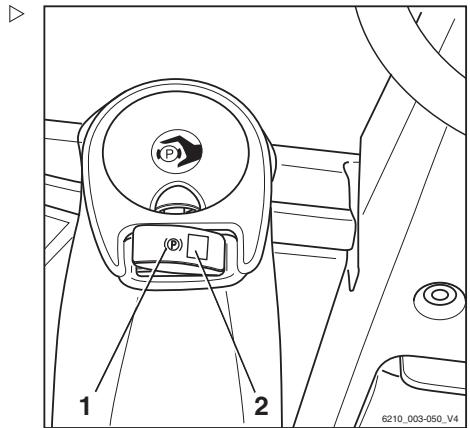

Storingsindicatie	Gevolg	Oplossing
De LED (2) in de drukknop (1) knippert.	Storing in de parkeerrem. Een goede inschakeling van de parkeerrem kan niet worden gegarandeerd. De parkeerrem kan eventueel nog worden ingeschakeld door op de drukknop (1) te drukken.	Parkeer de machine op een veilige plaats. Informeer het geautoriseerde servicecentrum.
De LED (2) in de drukknop (1) licht niet op als de rem is ingeschakeld.	Een goede inschakeling van de parkeerrem kan niet worden gegarandeerd.	Parkeer de machine op een veilige plaats. Informeer het geautoriseerde servicecentrum.
Het bedieningsgeluid is duidelijk anders dan normaal, of er is helemaal geen geluid.	Een goede inschakeling van de parkeerrem kan niet worden gegarandeerd.	Parkeer de machine op een veilige plaats. Informeer het geautoriseerde servicecentrum.
De claxon of een andere akoestische waarschuwingseenheid in de heftruck geeft een waarschuwingssignaal.	Een goede inschakeling van de parkeerrem kan niet worden gegarandeerd.	Parkeer de machine op een veilige plaats. Informeer het geautoriseerde servicecentrum.

Displaymeldingen

Storingsindicatie	Gevolg	Oplossing
De machine rolt ondanks dat de parkeerrem is ingeschakeld.	Een goede inschakeling van de parkeerrem kan niet worden gegarandeerd.	Parkeer de machine op een veilige plaats. Informeel het geautoriseerde servicecentrum.
Display- en bedieningspaneel: Symbool: "Parkeerrem" Display: REM AANTREKKEN!	LED knippert. De parkeerrem wordt niet automatisch ingeschakeld.	Druk op de drukknop (1), houd hem vijf seconden ingedrukt en laat de drukknop weer los. De parkeerrem maakt een geluid als hij wordt ingeschakeld.
Display- en bedieningspaneel: Symbool: "Storing parkeerrem" Display: PARKEERREM Storingsnummer: X6511	De LED (2) in de drukknop (1) knippert. De parkeerrem wordt niet uitgeschakeld. De rijaandrijving is geblokkeerd. De storingsmelding knippert om de 30 seconden gedurende vijf seconden.	Probeer opnieuw om de parkeerrem met de drukknop (1) uit te schakelen. Als deze oplossing niet werkt, parkeer dan de machine op een veilige plaats en informeer het servicecentrum. Als de machine moet worden verplaatst omdat hij in de weg staat, schakel de parkeerrem dan handmatig uit. Zie het hoofdstuk "Noodbedrijf van de elektrische parkeerrem". Parkeer de machine vervolgens veilig op een andere plaats en informeer het servicecentrum.
Display- en bedieningspaneel: Symbool: "Storing parkeerrem" Display: PARKEERREM Storingsnummer: X6512	De LED (2) in de drukknop (1) knippert. De parkeerrem wordt niet ingeschakeld. De maximumsnelheid wordt beperkt tot 5 km/h. De storingsmelding knippert om de 30 seconden gedurende vijf seconden.	Probeer opnieuw om de parkeerrem met de drukknop (1) in te schakelen. Als deze oplossing niet werkt, parkeer dan de machine op een veilige plaats en informeer het geautoriseerde servicecentrum. Schakel de parkeerrem handmatig in. Zie het hoofdstuk "Noodbedrijf van de elektrische parkeerrem".
Symbool: "Service nodig" Display: PARKEERREM Storingsnummer: X6501	De LED (2) in de drukknop (1) knippert. Onderhoudstijdstip bereikt. De storingsmelding knippert om de 30 seconden gedurende vijf seconden.	Parkeer de machine op een veilige plaats. Informeel het geautoriseerde servicecentrum.

Storingsindicatie	Gevolg	Oplossing
Display- en bedieningspaneel: Symbool: "Storing parkeerrem" Display: PARKEERREM Storingsnummer: X6520	Aansturingsprobleem De rijaandrijving blijft actief zolang de onderbreker gesloten is. De storingsmelding knippert om de 30 seconden gedurende vijf seconden.	Probeer opnieuw om de parkeerrem met de drukknop (1) in te schakelen. Als deze oplossing niet werkt, parkeer dan de machine op een veilige plaats en informeer het servicecentrum. Schakel de parkeerrem indien nodig handmatig in. Zie het hoofdstuk "Noodbedrijf van de elektrische parkeerrem".
Display- en bedieningspaneel: Symbool: "Temperatuur" Display: PARKEERREM Storingsnummer: X6502	De parkeerrem wordt vertraagd ingeschakeld. Het systeem wordt in geval van overtemperatuur uitgeschakeld. De storingsmelding knippert om de 30 seconden gedurende vijf seconden.	Laat de parkeerrem afkoelen. Als de waarschuwing nogmaals verschijnt, neem dan contact op met het geautoriseerde servicecentrum
Display- en bedieningspaneel: Symbool: "Storing parkeerrem" Display: PARKEERREM Storingsnummer: X6510	Storing in de parkeerrem. De rijaandrijving blijft actief zolang de onderbreker gesloten is. Rijden met kruipsnelheid is mogelijk wanneer de parkeerrem is uitgeschakeld. De storingsmelding knippert om de 30 seconden gedurende vijf seconden.	Probeer opnieuw om de parkeerrem met de drukknop (1) in te schakelen. Als deze oplossing niet werkt, parkeer dan de machine op een veilige plaats en informeer het geautoriseerde servicecentrum. Schakel de parkeerrem indien nodig handmatig in. Zie het hoofdstuk "Noodbedrijf van de elektrische parkeerrem".

Displaymeldingen

Elektrische parkeerrem met een storing inschakelen

Als de elektrische parkeerrem een storing heeft, knippert de LED (2) in de drukknop (1) en verschijnt de melding REM AANTREKKEN! op het display- en bedieningspaneel. Een mogelijke oorzaak van de storing is dat de parkeerrem niet kan bepalen of de machine stilstaat of nog rijdt. De rem kan dan worden ingeschakeld met de drukknop (1). In het volgende gedeelte wordt beschreven hoe de parkeerrem kan worden ingeschakeld als hij een storing heeft:

Parkeerrem met storing inschakelen als de machine stilstaat

Schakel de parkeerrem in:

- Houd de drukknop (1) ten minste vijf seconden ingedrukt en laat de drukknop weer los.

De parkeerrem maakt een geluid als hij wordt ingeschakeld. Na loslaten van de drukknop maakt de parkeerrem geen geluid meer; als u hoort dat de parkeerrem weer wordt uitgeschakeld, betekent dit dat er korter dan vijf seconden op de knop werd gedrukt. Druk in dit geval opnieuw op de drukknop om de parkeerrem opnieuw in te schakelen. Herhaal deze procedure indien nodig maximaal vier keer.

Parkeerrem uitschakelen:

- Druk op de drukknop (1) en laat de drukknop vervolgens weer los.

De parkeerrem maakt een geluid als hij wordt uitgeschakeld. Als de storing in de parkeerrem blijft bestaan, kan de parkeerrem niet worden uitgeschakeld.

Parkeerrem met storing inschakelen als de machine rijdt

- Druk op de drukknop.

De parkeerrem wordt ingeschakeld.



OPMERKING

De machine remt krachtiger als de drukknop (1) langer ingedrukt wordt gehouden of als

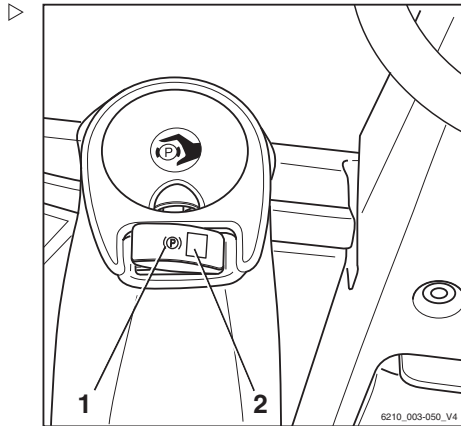

er meerdere keren op de drukknop wordt gedrukt.

Machine bij defecte elektrische parkeerrem uitschakelen

Als de elektrische parkeerrem niet kan worden ingeschakeld en de bestuurder probeert de machine uit te schakelen, kan de machine in eerste instantie niet worden uitgeschakeld. In plaats daarvan reageert de machine met de volgende storingsmeldingen:

Het rode lampje (1) in het multifunctionele display begint te knipperen.

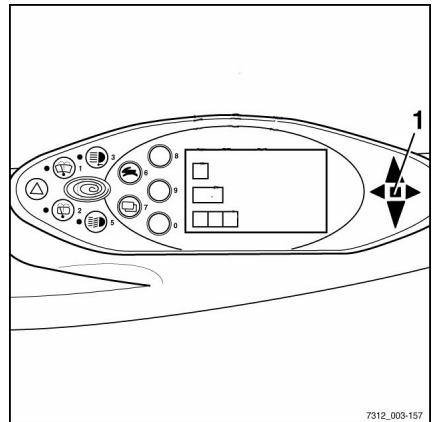

De LED (2) in de drukknop voor de elektrische parkeerrem knippert.

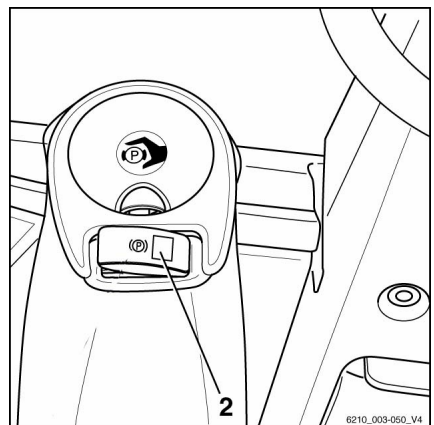

Displaymeldingen

De melding **PARKEERREM REM AANTREKKEN!** verschijnt op het display- en bedieningspaneel.

Als de bestuurder nu de machine verlaat, klinkt er een waarschuwingssignaal, dat pas weer uitgaat wanneer de bestuurder weer op de bestuurdersstoel is gaan zitten. Ga als volgt te werk om de machine ondanks defecte parkeerrem uit te schakelen (bijv. om de machine te slepen):

- Schakel het contact opnieuw uit.

De melding **REM AANTREKKEN!** verschijnt op het display- en bedieningspaneel.

- Druk op de softkey **ESC** (3).

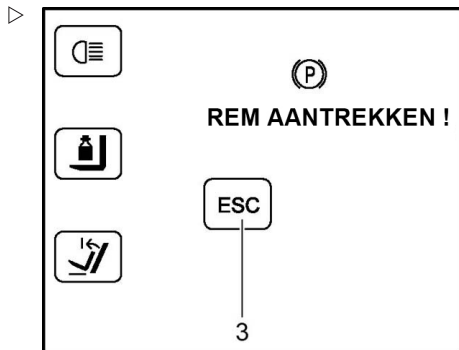
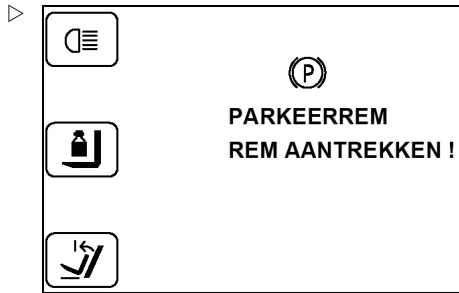

- De melding **MACHINE UITSCHAKELEN?** verschijnt op het display- en bedieningspaneel. Om verder te gaan met het uitschakelen van de machine, drukt u op de softkey (4). Om het uitschakelen van de machine af te breken, drukt u op de softkey **ESC** (5).

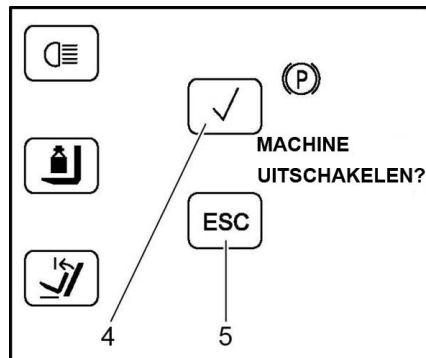

- De melding **BENT U ZEKER?** verschijnt op het display- en bedieningspaneel. Om verder te gaan met het uitschakelen van de machine, drukt u op de softkey (6). De machine wordt nu uitgeschakeld. Om het uitschakelen van de machine af te breken, drukt u op de softkey **ESC** (7).

Als er werd doorgedaan met het uitschakelen van de machine, wordt de machine nu uitgeschakeld en is de parkeerrem niet ingeschakeld. De machine kan nu worden weggesleept. Als de machine niet wordt weggesleept, moet de machine met wielkeggen tegen weggrollen worden beveiligd.

⚠ GEVAAR

Er bestaat levensgevaar wanneer de heftruck weggrolt!

De heftruck is niet beveiligd tegen weggrollen omdat de parkeerrem niet is ingeschakeld.

- Gebruik wielkeggen om te voorkomen dat de machine weggrolt.
- Informeer het geautoriseerde servicecentrum zodat dit de parkeerrem kan repareren.

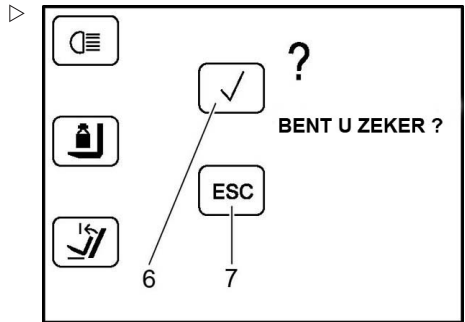

Tanken

Tanken

LPG-cilinder vervangen

**⚠ GEVAAR****Er bestaat explosiegevaar als er LPG ontsnapt!**

LPG-cilinders met verlopen inspectie-datum mogen niet worden gebruikt.

De in de voorschriften voor drukvaten vastgelegde inspectie-intervallen moeten onder alle omstandigheden worden aangehouden. De laatste op de LPG-cilinder vermelde inspectie-datum bepaalt de vervaldatum. Volg de voorschriften van uw land op!

- Schakel de motor uit.
- Roken, open licht en vuur zijn verboden.
- Controleer of de LPG-cilinders zijn goedgekeurd.
- LPG-cilinders mogen alleen in goed geventileerde ruimtes worden vervangen, uit de buurt van openingen in de grond.
- Volg de veiligheidsvoorschriften voor de omgang met LPG op.

**⚠ GEVAAR****Explosiegevaar door vonkvorming!**

Er mag geen slaggereedschap worden gebruikt om kleppen te openen of sluiten.

**⚠ GEVAAR****Open vuur, roodgloeiende voorwerpen etc. kunnen explosies veroorzaken!**

Bevroren delen van het systeem mogen alleen worden ontdooid met warm water, warme zandzakken en dergelijke.

Volg in alle gevallen de volgende veiligheidsvoorschriften op:

- Houd u aan de veiligheidsrichtlijnen voor met LPG aangedreven machines
- Cilinders mogen uitsluitend worden vervangen door personeel dat speciaal daarvoor is getraind
- Voordat de leiding- of slangkoppelingen worden losgenomen, moeten de kleppen van de cilinders en de hoofd-afsluitkleppen worden gesloten
- De verbindingsmoeren van cilinders mogen alleen langzaam en aanvankelijk slechts een beetje worden losgedraaid, omdat het gas dat zich nog in de leiding bevindt met kracht naar buiten zal stromen
- De leidingen en bijbehorende apparatuur voor gas in vloeibare toestand en LPG-reservoirs mogen niet worden blootgesteld aan ongeoorloofd hoge temperaturen
- Verwijderbare LPG-reservoirs (LPG-cilinders) moeten zodanig op de heftruck worden aangebracht dat zij met de halsopening naar beneden wijzen
- Bij het aanbrengen en verwijderen moet de gasuitlaatstomp van de cilinderklep worden afgedicht met een sluitmoer die stevig met een sleutel moet worden vastgedraaid
- Voordat LPG-cilinders worden aangesloten, moet de toestand van de leidingaansluitingen worden gecontroleerd
- Na het verwijderen moet op cilinders met een sluitmoer onmiddellijk de kap van de cilinder worden vastgeschroefd
- De kleppen moeten langzaam worden geopend
- Lekkende gascilinders mogen niet opnieuw worden gebruikt. Lekkende gascilinders moeten met inachtneming van alle veiligheidsvoorschriften onmiddellijk in de openlucht worden gelegd en ze moeten worden gemarkeerd als zijnde lekkend
- Indien er beschadigde gascilinders worden geleverd, moet de leverancier ervan of een vertegenwoordiger (pompbediende etc.) onmiddellijk van de geconstateerde beschadiging op de hoogte worden gebracht, indien mogelijk schriftelijk

Tanken

- Explosies van gascilinders of LPG-installaties moeten, zelfs wanneer ze niet tot ongevallen hebben geleid, onmiddellijk worden gemeld bij de werkgeversverzekering van uw bedrijf en bij de verantwoordelijke arbeidsinspectie (geldt in Duitsland). Beschadigde onderdelen moeten tot de afronding van het onderzoek zorgvuldig worden bewaard. Volg de voorschriften van het land in kwestie op!
- Verwijderbare LPG-reservoirs mogen alleen worden verwisseld in opslagruimtes waarin geen explosiegevaarlijke atmosfeer kan ontstaan

⚠ WAARSCHUWING

LPG kan bevriezing van de huid veroorzaken!

- Draag veiligheidshandschoenen.

- Sluit de cilinderklep (1).
- Houd de aansluitnippel met de greep (3) stevig vast en draai de wartelmoer (2) (linkse draad) voorzichtig los.

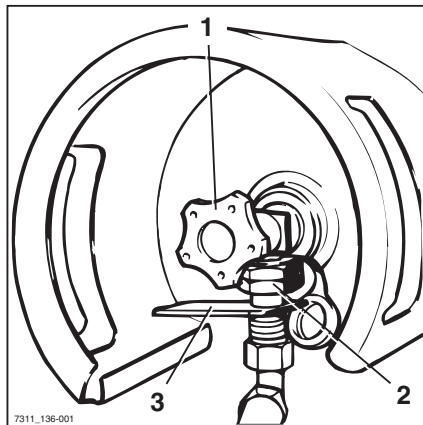

7311_136-001

- Maak de spanband (6) los door de greep omhoog te trekken en trek de spanband volledig uit de ratel.
- Verwijder de afdekking (4) van de gascilinder (5).
- Vervang de lege gascilinder door een volle.
- Zorg er bij het aanbrengen van de gascilinder voor dat de schroefverbinding van de afsluitklep van de cilinder verticaal naar beneden wijst.
- Zet de afdekking en de gascilinder vast met de spanband.
- Zorg ervoor dat de gascilinder stevig bevestigd is.
- Open de cilinderklep (1) door de stergreep langzaam linksom te draaien.
- Controleer de slang en de schroefverbindingen op de aanwezigheid van ijs.

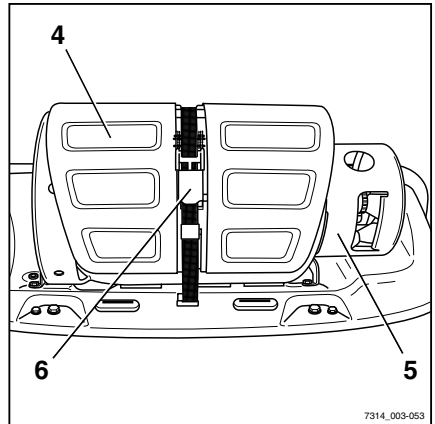

7314_003-053



⚠ GEVAAR

Er bestaat explosiegevaar als er LPG ontsnapt!

Start de motor niet in geval van lekkage, gasgeur, etc.

- Sluit de cilinderklep weer.
- Informeer uw leidinggevende of het geautoriseerde servicecentrum.

Tanken

LPG-tank vullen

**⚠ GEVAAR****Er bestaat explosiegevaar als er LPG ontsnapt!**

LPG dat tijdens het vullen van de LPG-tank (1) ontsnapt, kan exploderen als het wordt blootgesteld aan ontstekingsbronnen, waardoor zich ernstige ongevallen kunnen voordoen.

- Schakel de motor uit.
- Roken, open licht en vuur zijn verboden.
- Volg de veiligheidsvoorschriften voor de omgang met LPG op.
- Volg de veiligheidsinformatie met betrekking tot het vulstation op.

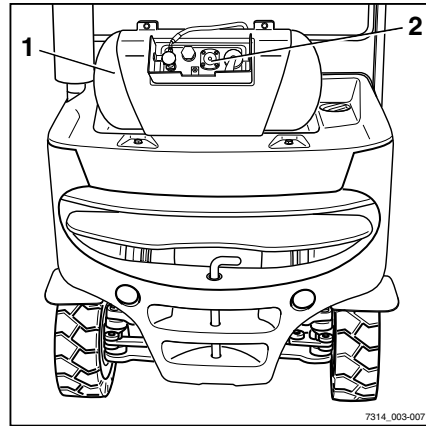

7314_003-007

**⚠ GEVAAR****Explosiegevaar door vonkvorming!**

De afsluitklep of afsluitdop mag niet met een hamer worden geopend of gesloten.

**⚠ GEVAAR****Explosiegevaar tijdens het ontdooien van de gasinstallatie!**

Gas kan ontbranden en exploderen wanneer het wordt blootgesteld aan grote hitte, open vuur, gloeiende objecten en vonkvorming. Bevroren delen van het systeem mogen alleen worden ontdooid met warme lucht, warm water, warme zandzakken en dergelijke. De temperatuur van de toegevoerde warmte mag niet hoger zijn dan 50 °C. Warme lucht mag niet direct met een verwarmingsapparaat, bijv. een föhn, worden toegevoerd. Het gas kan aan het verwarmings-element van dergelijke apparaten ontbranden. Het is toegestaan om warme lucht met een hete luchtslang toe te voeren.

- Ontdooi bevroren delen van het systeem met een temperatuur van < 50 °C.
- Plaats verwarmingsapparaten op een voldoende veilige afstand van de heftruck.

Volg in alle gevallen de volgende veiligheidsvoorschriften op:

- Houd u aan de veiligheidsrichtlijnen voor met LPG aangedreven machines
- De LPG-tank mag alleen door getraind personeel worden gevuld
- Vul de LPG-tank uitsluitend bij LPG-stations waarvoor geen speciale toestemming vooraf vereist is.
- Voordat het vulpistool wordt aangesloten, moet er worden gecontroleerd of de LPG-tank (1) en/of de fitting (2) geen gebreken vertonen.
- De in de voorschriften voor drukvaten vastgelegde inspectie-intervallen moeten te allen tijde worden aangehouden. De laatste op het reservoir vermelde inspectiedatum bepaalt de vervaldatum. Reservoirs met een verlopen inspectiedatum mogen niet worden gebruikt. Volg de voorschriften van uw land op!
- Vul de LPG-tank niet als er mankementen zijn vastgesteld of als de deadline voor inspectie is verstreken.

Tanken

- De leidingen en appendages voor gas in vloeibare toestand en LPG-reservoirs mogen niet worden blootgesteld aan ongeoorloofd hoge temperaturen.
- Explosies van gascilinders of LPG-installaties moeten onmiddellijk worden gemeld bij de werkgeversverzekering van uw bedrijf en bij de verantwoordelijke inspectiedienst, zelfs wanneer er geen ongevallen plaatsvinden (geldt voor Duitsland). Beschadigde onderdelen moeten tot de afronding van het onderzoek worden bewaard. Volg de voorschriften van uw land op!
- Verwijderbare LPG-reservoirs mogen alleen worden verwisseld in opslagruimtes waarin geen explosiegevaarlijke atmosfeer kan ontstaan.



OPMERKING

Aanbevolen wordt om de tank voor begin van het werk te vullen, wanneer de motor nog koud is. Bij een groter temperatuurverschil tussen de opslagtank van het vulstation en de LPG-tank van de heftruck kan het zijn dat de persdruk van de pomp niet meer voldoende is om de tank goed te vullen.



WAARSCHUWING

LPG kan bevrozing van de huid veroorzaken.

- Draag veiligheidshandschoenen.

- Schakel de motor en verwarming uit.

- Sluit de afsluitklep (3).
- Schroef de afsluitdop (5) van de vulklep af.
- Controleer of de aansluitschroefdraad van het vulpistool schoon is.
- Sluit het vulpistool stevig aan op de vulklep.
- Open de hoofdafsluiter voor het vulsysteem.
- Activeer de pompmotor of het vulpistool tot de in de tank geïntegreerde klep het vulproces stopt.

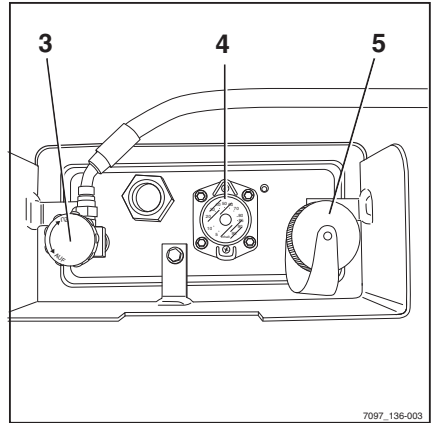

Vulhoeveelheid: ca. 40 liter

⚠ LET OP

De LPG-tank kan te weinig of te veel worden gevuld!

- Vul de LPG-tank alleen totdat de klep van de tank automatisch uitschakelt.

- Vul niet aan de hand van de vulniveau-indicator (4).
- Laat de bedieningshendel van het vulpistool onmiddellijk los nadat de klep van de tank heeft uitgeschakeld en beëindig het vulproces.
- Schakel de pompmotor uit en sluit de hoofdafsluiter van het LPG-vulstation.
- Schroef het vulpistool voorzichtig van de vulklep af.
- Schroef de afsluitdop (5) weer op de vulklep.

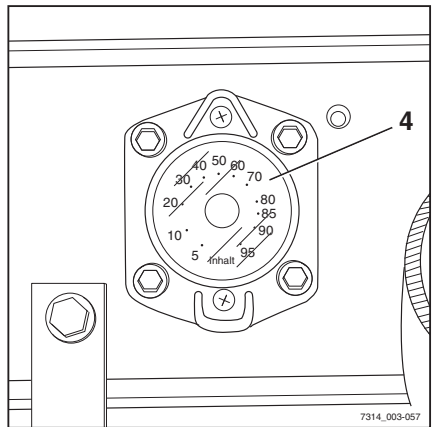

⚠ GEVAAR

Explosiegevaar bij onregelmatigheden!

Onregelmatigheden of speciale voorvallen tijdens het vullen die niet in deze bedieningsinstructies worden behandeld, kunnen ernstige ongevallen tot gevolg hebben.

- Voer het volgende onmiddellijk uit.

Actie in geval van onregelmatigheden:

- Stop onmiddellijk met het vullen van de tank.

Tanken

- Indien mogelijk het vulpistool verwijderen en de afsluitdop vastschroeven.
- In het geval van storingen in de gasinstallatie mag de heftruck niet worden gebruikt voordat de storing is verholpen.
- Neem contact op met uw leidinggevende, de beheerder van de heftruckvloot of het geautoriseerde servicecentrum.

Reinigen

Machine reinigen

- Parkeer de heftruck beveiligd.



⚠ WAARSCHUWING

Er bestaat verwondingsgevaar door vallen wanneer u op de machine klimt!

Als u op de machine klimt, kunt u aan componenten blijven hangen of daarop uitglijden en naar beneden vallen. Hoger gelegen punten van de machine mogen alleen met daarvoor geschikte hulpmiddelen toegankelijk worden gemaakt.

- Voer de volgende stappen strikt uit.

- Gebruik om op de machine te klimmen alleen de daarvoor bedoelde treden van de machine.
- Gebruik trapladders of platforms om bij ontoegankelijke plaatsen te komen.

⚠ LET OP

Als er water in de elektrische installatie binnendringt, bestaat er kortsluitingsgevaar!

- Voer de volgende stappen strikt uit.
- Schakel voorafgaand aan reinigingswerkzaamheden altijd de elektrische installatie uit zodat er geen spanning aanwezig is.
- Spuit niet direct met water op aandrijfeenheden en elektrische componenten of de afdekkingen daarvan.

⚠ LET OP

Als u de instructies niet opvolgt, kunnen er componenten beschadigd raken!

De motor moet tijdens het wassen uitgeschakeld zijn.

In de buurt van de centrale elektrische installatie mag geen water worden gebruikt; reinig in de plaats daarvan alleen met een droge doek of met schone perslucht.

Reinigen

⚠ LET OP

Een te hoge waterdruk of te heet water en te hete stoom kunnen de componenten van de heftruck beschadigen.

- Voer de volgende stappen strikt uit.
-
- Gebruik uitsluitend hogedrukreinigers met een maximumvermogen van 50 bar en een maximumtemperatuur van 85 °C.
 - Zorg bij gebruik van hogedrukreinigers voor een afstand van minimaal 20 cm tussen het mondstuk en het te reinigen object.
 - Richt de straal niet direct op stickers en informatielabels.

**⚠ GEVAAR****Brandgevaar!**

Afzettingen/opeenhopingen van brandbare materialen kunnen in de buurt van hete componenten (bijv. uitlaatpijpen) ontbranden.

- Voer de volgende stappen strikt uit.
-
- Verwijder regelmatig alle afzettingen/opeenhopingen van ongewenste materialen in de buurt van hete componenten.
 - Breng geen brandbare materialen aan in het motorcompartiment.

**⚠ GEVAAR**

Ontvlambare vloeistoffen kunnen door hete delen van de heftruck ontbranden, waardoor brandgevaar ontstaat!

- Voer de volgende stappen strikt uit.
-
- Gebruik tijdens het reinigen geen ontvlambare vloeistoffen.
 - Volg de veiligheidsvoorschriften van de fabrikant voor de omgang met reinigingsmiddelen op.

⚠ LET OP

Agressieve reinigingsmiddelen kunnen het oppervlak van componenten beschadigen!

Agressieve reinigingsmiddelen die ongeschikt zijn voor kunststof kunnen kunststof delen oplossen of broos maken. Het scherm van het display- en bedieningspaneel kan melkachtig (troebel) worden.

- Voer de volgende stappen strikt uit.
- Reinig kunststof onderdelen uitsluitend met voor kunststoffen geschikte reinigingsmiddelen.
- Volg de veiligheidsvoorschriften van de fabrikant voor de omgang met reinigingsmiddelen op.

Buitenkant van de heftruck wassen

- Reinig de buitenkant van de machine met in water oplosbare reinigingsmiddelen en water (waterstraal, spons, doek).
- Reinig alle betreedbare delen, de olievulopeningen en hun omgeving en de smeerpipels voordat u met smeren begint.

**OPMERKING**

Denk eraan dat hoe vaker de heftruck gereinigd wordt, hoe vaker hij moet worden gesmeerd.

Reinigen

Elektrische installatie reinigen

**⚠ LET OP**

Door componenten van de elektrische installatie met water te reinigen, kan de elektrische installatie beschadigd raken.

- Reinigen van de elektrische installatie met water is verboden!
- Gebruik droge reinigingsmiddelen volgens de specificaties van de fabrikant.
- Verwijder geen deksels etc.

- Reinig de componenten van de elektrische installatie met een niet-metalen borstel en blaas het stof weg met een zachte stroom perslucht.

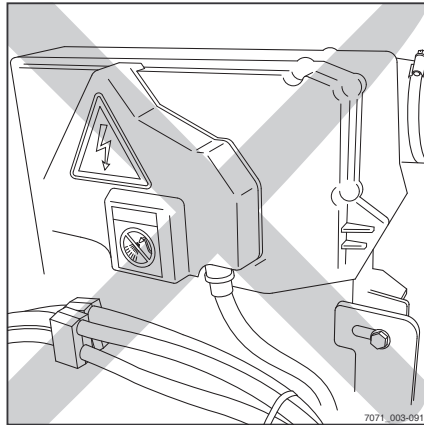

Hefkettingen reinigen

⚠ WAARSCHUWING

Ongevalrisico!

Hefkettingen zijn veiligheidskritische onderdelen.

Het gebruik van koude of chemische reinigingsmiddelen of van vloeistoffen die bijten of die zuur of chloor bevatten, kan de kettingen beschadigen en is verboden!

- Volg de veiligheidsvoorschriften van de fabrikant voor de omgang met reinigingsmiddelen op.
- Plaats een opvangbak onder de hefmast.
- Reinig met paraffinderivaten zoals benzine.
- Bij reiniging met een stoomreiniger mogen er geen aanvullende reinigingsmiddelen worden gebruikt.
- Verwijder na de reiniging onmiddellijk met perslucht alle water uit de kettingschakels. Tijdens deze procedure moet de ketting meerdere malen worden bewogen.
- Spuit de ketting nadat hij is gedroogd onmiddellijk in met kettingspray. Tijdens deze procedure moet de ketting meerdere malen worden bewogen.

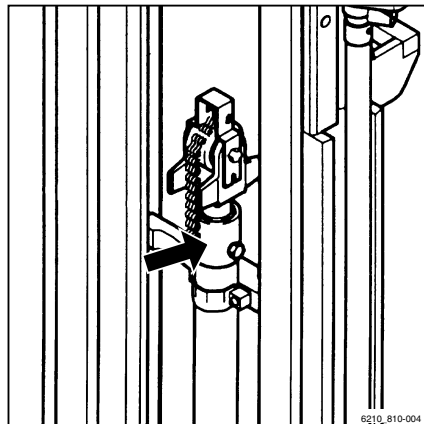

Zie voor de specificaties van de kettingspray het hoofdstuk "Onderhoudsschema".



MILIEUVOORSCHRIFT

Voer alle gemorste of in de opvangbak verzamelde vloeistof af op een milieuvriendelijke manier. Houd u aan de wettelijke voorschriften.

Ruiten reinigen

De ruiten, bijv. cabineruiten (variant), moeten altijd schoon en vrij van ijs zijn. Dit is de enige manier om goed zicht te garanderen.

⚠ LET OP

Pas op dat u de achterrautverwarming (binnenzijde) niet beschadigt!

- De achterraut moet bijzonder voorzichtig worden gereinigd en er mogen geen voorwerpen met scherpe randen worden gebruikt.
-
- Reinig de ruiten met een normaal in de handel verkrijgbare glasreiniger.

Na het wassen

- Droog de heftruck zorgvuldig (bijv. met perslucht).
- Ga op de bestuurdersstoel zitten en start de machine volgens de voorschriften.

⚠ LET OP

Kortsluitingsgevaar!

- Als er ondanks de getroffen voorzorgsmaatregelen toch vocht in de motor is binnengedrongen, moet deze eerst met perslucht worden gedroogd.
- De heftruck moet vervolgens worden gestart om eventuele beschadiging door corrosie te voorkomen.



7311_003-058

Gedrag in noodsituaties

Gedrag in noodsituaties

Nooduitschakeling

⚠ WAARSCHUWING

De elektrische rembekrachtiging werkt niet als de noodstop-schakelaar wordt bediend!

Door de noodstop-schakelaar te bedienen, wordt de rijaandrijving spanningsloos gemaakt. De elektrische rem houdt de machine op een helling niet tegen.

- Gebruik de noodstop-schakelaar alleen in een noodgeval of voor een functietest.
- Gebruik om te remmen de bedrijfsrem.

⚠ WAARSCHUWING

De stuurbepcrachtiging werkt niet als de noodstop-schakelaar wordt bediend!

De machine is uitgerust met een hydraulische stuurbepcrachtiging. Als de noodstop-schakelaar wordt bediend, is het hydraulisch systeem helemaal uitgeschakeld. De stuurkracht wordt vergroot door de resterende noodbesturingsfunctie.

- Gebruik de noodstop-schakelaar alleen in een noodgeval of voor een functietest.
- Stuur met grotere kracht.

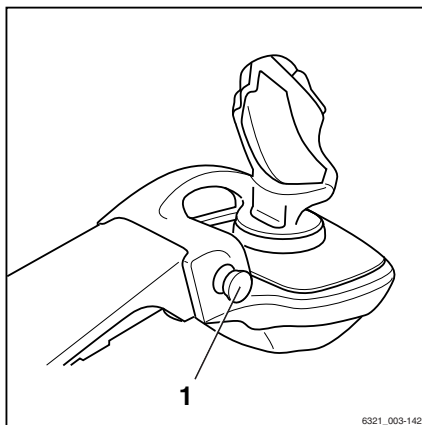
**i OPMERKING**

Alleen LPG-heftrucks met joystick 4Plus (variant) hebben een noodstop-schakelaar.

Door tijdens het rijden de noodstop-schakelaar te bedienen, worden ook de rem met energierugwinning, het hydraulisch systeem en de rijaandrijving uitgeschakeld. Dit heeft het volgende effect:

- De rijsnelheid wordt bij loslaten van het rijpedaal niet verlaagd, in overeenstemming met het geselecteerde rijprogramma. De machine zal verder rollen
- In het eerste gedeelte van de rempedaal-slag werkt de elektrische rem niet. Om de heftruck met de mechanische rem af te remmen, moet het rempedaal verder worden ingetrapt
- Op een helling kan de heftruck alleen door de mechanische rem worden tegengehouden, en niet door de elektrische rem

- Geen stuurbechrachting. De stuurkracht wordt vergroot door de resterende noodbesturingsfunctie.
- Er zijn geen hydraulische functies beschikbaar

Procedure bij kantelen van de heftruck

⚠ GEVAAR

Als de heftruck kantelt, kan de bestuurder eruit vallen, onder de heftruck terecht komen en worden verpletterd. Er bestaat levensgevaar.

Het niet aanhouden van de in deze bedieningsinstructies gespecificeerde grenswaarden, bijv. door te rijden op ontoelaatbaar steile hellingen of door het niet aanpassen van de snelheid in bochten, kan ertoe leiden dat de heftruck kantelt. Als de heftruck begint te kantelen, mag u in geen geval de heftruck verlaten. Doet u dat wel, is de kans groter dat u door de heftruck wordt geraakt.

- Open in geen geval de veiligheidsgordel.
- Spring nooit uit de heftruck.
- Houd u altijd aan de regels voor het gedrag bij kantelen van de heftruck.

Gedrag bij kantelen van de heftruck.

- Houd het stuur stevig vast met beide handen.
- Zet u met uw voeten in de voetruimte schrap.
- Buig uw bovenlichaam over het stuur.
- Buig uw lichaam in de tegengestelde richting van de kantelrichting.

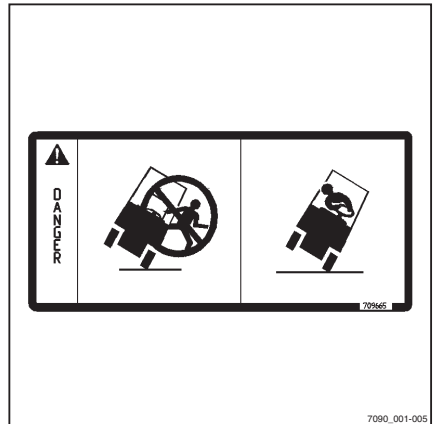

7090_001-005

Gedrag in noodsituaties

Noodhamer

De noodhamer dient als reddingsmiddel voor de bestuurder voor wanneer deze in een gevaarlijke situatie in de cabine opgesloten is, bijvoorbeeld als de heftruck omgekegeld is en de cabinedeur niet kan worden geopend.

Met de noodhamer kunnen ruiten van enkellaags glas vrij gemakkelijk worden ingeslagen zodat bestuurder uit de gevaarlijke omgeving kan ontsnappen of worden gered.

Noodhamer gebruiken

WAARSCHUWING

Bij het inslaan van glas bestaat er verwondingsgevaar door glassplinters!

Wanneer een glazen cabineruit wordt ingeslagen, kunnen er glassplinters in het gezicht vliegen en in de huid en ogen snijden. Wend het gezicht af van de ruit die wordt ingeslagen en bedek het gezicht bovendien met de binnenkant van de elleboog van uw vrije arm.

- Bescherm uw gezicht tijdens het inslaan van een glasruit.
-
- Trek de noodhamer aan de handgreep uit zijn bevestigingssteun.
 - Sla met een van beide metalen punten aan de kop van de noodhamer krachtig tegen de glasruit tot deze breekt.

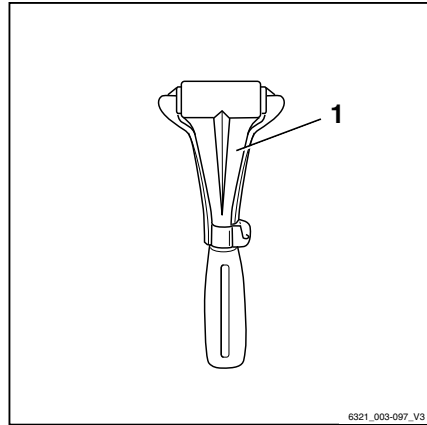

Laten zakken in noodgeval

Als de regeling van het hydraulisch systeem uitvalt terwijl er een last geheven is, kunt u de last toch laten zakken. Hiertoe bevindt zich een nooddaalbout in het kleppenblok.



GEVAAR

Er bestaat levensgevaar door vallende lasten of dalende delen van de heftruck.

- Loop of sta niet onder de geheven last.
- Voer de volgende stappen uit.

⚠ WAARSCHUWING

De last daalt!

De daalsnelheid wordt geregeld door de nooddaalbout los te schroeven.

- Neem de volgende lijst in acht.

Onthoud het volgende:

- Aanhaalmoment:
max. 2,5 Nm
- Iets losgeschroefd:
De last daalt langzaam
- Ver losgeschroefd:
De last daalt snel

i OPMERKING

Het kleppenblok bevindt zich onder de bodemplaat. Er is een inbussleutel (1) aan de kleppenbloksteun bevestigd. De inbussleutel moet altijd in de heftruck blijven.

- Verwijder de bodemplaat
- Haal de inbussleutel (1) uit de bevestigingssteun. ▷
- Schroef met de inbussleutel de nooddaalbout (2) in het kleppenblok maximaal 1,5 omwenteling los.
- Draai de nooddaalbout weer vast wanneer de last is gedaald.
- Breng de inbussleutel weer in de bevestigingssteun aan.
- Breng de bodemplaat aan.

⚠ GEVAAR

Als de heftruck met geblokkeerde regelenheid van het hydraulisch systeem wordt gebruikt, bestaat er een grotere kans op ongevallen!

- Na de nooddaalprocedure moet de storing worden verholpen.
- Informeer het geautoriseerde servicecentrum.

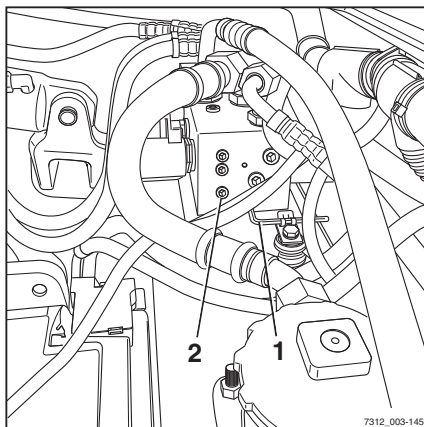

7312_003-145

Gedrag in noodsituaties

Noodbedrijf van de elektrische parkeerrem

⚠ WAARSCHUWING

De heftruck kan weggrollen wanneer de parkeerrem is uitgeschakeld!

Noodbedrijf van de parkeerrem is alleen toegestaan als de vork is gedaald en de machine is uitgeschakeld.

In noodbedrijf of gedurende het transport zonder batterij, kan de elektrische parkeerrem handmatig met het handwiel worden bediend.

- Laat de vorken tot op de grond zakken.
- Schakel het contact uit.
- Licht de afdekking (3) omhoog en zwenk deze aan de kant.
- Verwijder het handwiel (4) en plaats het ondersteboven op de meenemer.

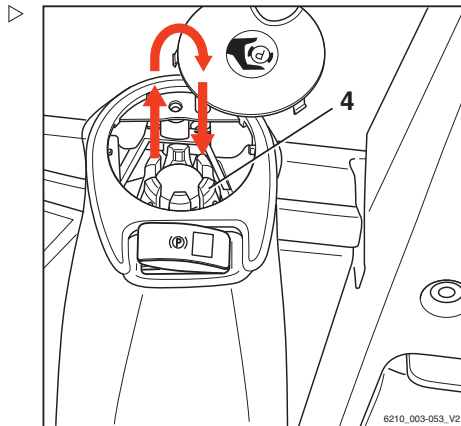
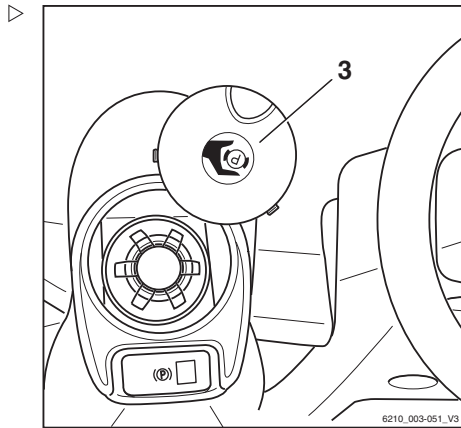

- Plaats het handwiel met de meeneemlippen (5) op de meenemer (6) en druk het tegen de veerkracht in omlaag.



OPMERKING

Draai het handwiel niet tot aan de aanslag, omdat daardoor de nasmeerinrichting wordt ingeschakeld.

- Om de parkeerrem in te schakelen, draait u het handwiel naar rechts tot de kracht duidelijk merkbaar is toegenomen en de machine veilig stopt. De daarvoor benodigde kracht is niet groot.
- Om de parkeerrem uit te schakelen, draait u het handwiel maximaal 5 omwentelingen naar links tot het handwiel gemakkelijk kan worden gedraaid.

Na handmatige bediening moet de sterknop in zijn opbergpositie worden teruggeplaatst en moet de afdekking in zijn normale positie worden teruggebracht.

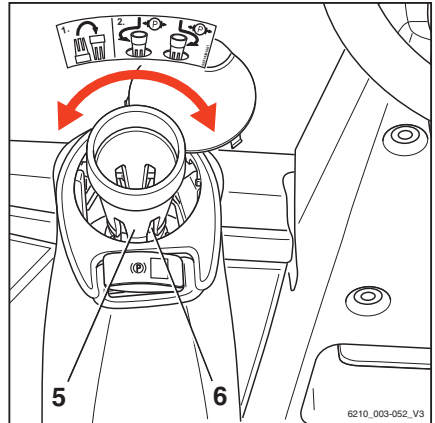

Batterij loskoppelen

Om in een noodsituatie (bijv. bij een brandende kabel of elektrische storing) de batterij snel te kunnen loskoppelen, is de minklem van de batterij uitgevoerd als snelkoppeling.

- Open de motorkap; zie ⇒ Deel "Motorkap openen", blz. 5-352.
- Verwijder de bodemplaat; zie ⇒ Deel "Bodemplaat aanbrengen en verwijderen", blz. 5-354.

Gedrag in noodsituaties

- Koppel de minpool van de batterij los en leg hem aan de kant. ▷
- Koppel de pluspool van de batterij los en leg hem aan de kant.
- Sluit de motorkap; zie⇒ Deel "Motorkap sluiten", blz. 5-353.

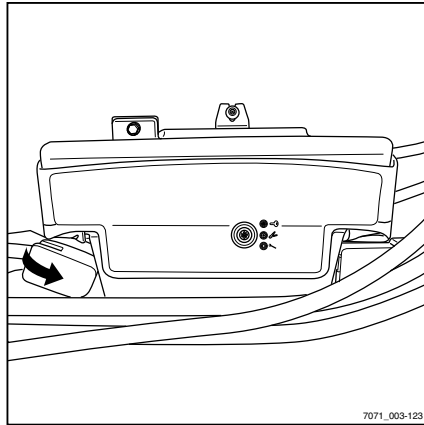

Starten m.b.v. startkabels



⚠ GEVAAR

Explosiegevaar door vonkvorming!

Als de elektrische installatie van de heftruck wordt ingeschakeld of als een spanningvoerende kabel in aanraking komt met een metaal deel van de heftruck, kan er vonkvorming ontstaan. Hierdoor kan ontsnappend gas exploderen.

- Wanneer een heftruck een langere periode niet is gebruikt en vóór aanvang van het werk, controleert u altijd eerst of de gesloten ruimte voldoende wordt geventileerd.
- Raak met de aansluitklemmen geen metalen delen van de heftruck aan.

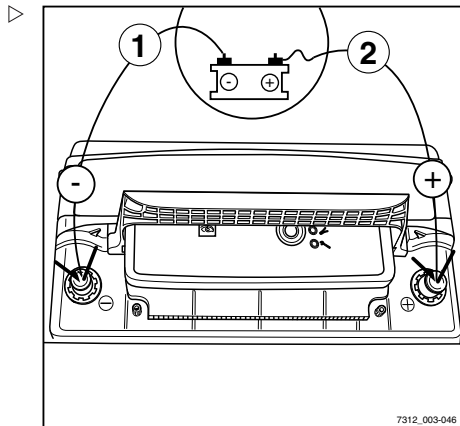

OPMERKING

Er is een 12V-spanningsbron nodig (bijv. een tweede heftruck van hetzelfde type).

⚠ WAARSCHUWING

Kortsluitingsgevaar als de startkabels in de onjuiste volgorde worden aangesloten of losgekoppeld!

Als de minklemmen van de batterijen met de min-kabel zijn verbonden, dan zijn ook beide carrosserieën geleidend met elkaar verbonden. Als de pluskabel tijdens het verder aansluiten een van de twee carrosserieën raakt, kan er kortsluiting ontstaan.

- Zorg ervoor dat de juiste volgorde wordt aangehouden als de startkabels worden aangesloten of losgekoppeld.
- Verwijder de bodemplaat.; zie ⇒ Deel "Bodemplaat aanbrengen en verwijderen", blz. 5-354.
- Verwijder de beschermkappen van de batterijpolen.
- Schakel de motor in van de machine die de stroom levert.

Startkabels aansluiten:

- Verbind de pluskabel (2) met de plusklem van de ontladen batterij.
- Verbind de pluskabel met de plusklem van de stroomleverende batterij.
- Verbind de minkabel (1) met de minklem van de stroomleverende batterij.
- Verbind de minkabel met de minklem van de ontladen batterij.

⚠ LET OP

De startkabels kunnen losraken door trillingen tijdens het starten van de motor. Er bestaat kortsluitingsgevaar!

- Voordat u de motor start, dient u te controleren of de startkabels goed zijn aangesloten.
- Start de motor, zie ⇒ Deel "Motor starten", blz. 4-104.

Startkabels loskoppelen:

- Koppel de minkabel (1) los van de minklem van de ontladen batterij.
- Koppel de minkabel los van de minklem van de batterij die de stroom heeft geleverd.
- Koppel de pluskabel (2) los van de plusklem van de ontladen batterij.

Gedrag in noodsituaties

- Koppel de pluskabel los van de plusklem van de batterij die de stroom heeft geleverd.



OPMERKING

Laat de motor draaien, omdat de batterij nog onvoldoende is opgeladen.

- Breng de beschermkappen van de batterij-polen weer aan.
- Breng de bodemplaat opnieuw aan.

Slepen

⚠ GEVAAR

Het remsysteem van het sleepvoertuig kan weigeren. Er bestaat een ongevalrisico!

Als het remsysteem van het sleepvoertuig niet krachtig genoeg is, kan het voertuig niet veilig worden afgeremd of kunnen de remmen weigeren. Het sleepvoertuig moet de trek- en remkrachten van de onberemde gesleepte last kunnen absorberen (werkelijke totaalgewicht van de heftruck).

- Controleer de trekkracht en remkracht van het sleepvoertuig.

⚠ GEVAAR

Als het sleepvoertuig wordt afgeremd, kan de heftruck tegen het sleepvoertuig botsen. Er bestaat een ongevalrisico!

Als er voor de krachtoverbrenging in twee richtingen geen starre verbinding wordt gebruikt, kan de heftruck tijdens het remmen van het sleepvoertuig tegen het sleepvoertuig botsen. Om veiligheidsredenen mag alleen een gekeurde sleepstang worden gebruikt.

- Gebruik een gekeurde sleepstang.
- Zet de last neer en laat de vorken tot vlak boven de grond zakken.

⚠ LET OP

Als de aandrijving van de heftruck tussen de rijmotor en de aandrijfjas niet wordt onderbroken, kan de rijaandrijving beschadigd raken.

- Zet de rijrichtingschakelaar in de neutrale stand.
- Schakel de parkeerrem in.
- Schakel de motor uit.

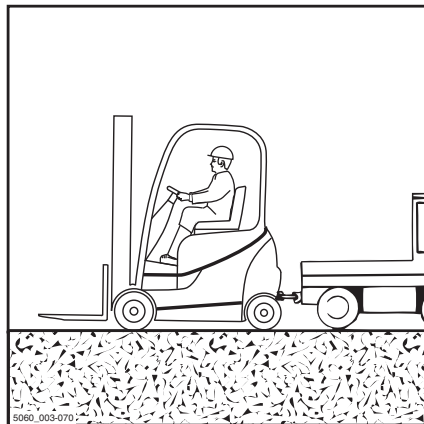

⚠ GEVAAR

Tijdens het manoeuvreren kunnen er mensen tussen de hetruck en het sleepvoertuig bekneld raken. Er bestaat levensgevaar!

Manoeuvreren met het sleepvoertuig en aanbrengen van de sleepstang is alleen toegestaan met een tweede persoon als gids. Hierdoor kunnen de bestuurder van het sleepvoertuig en degene die de sleepstang monteert worden gewezen op mogelijke gevaren.

- Manoeuvreer alleen in het bijzijn van een gids.
- Bevestig de sleepstang aan de aanhangerkoppeling van het slepende voertuig en van de hetruck.

⚠ LET OP

Het sturen gaat zwaar! Als het hydraulisch systeem is uitgevallen, werkt de stuurbekrachtiging niet meer!

- Bij de geselecteerde sleepsnelheid moet te allen tijde remmen en besturen van de hetruck het slepende voertuig mogelijk zijn.

⚠ LET OP

Wanneer de hetruck tijdens het slepen niet wordt bestuurd, kan deze ongecontroleerd uitwijken!

- De te slepen hetruck moet altijd worden bestuurd door een bestuurder.
- De bestuurder van de te slepen hetruck moet op de bestuurdersstoel plaatsnemen en vóór het slepen de veiligheidsgordel omdoen.
- Activeer, indien mogelijk, de aanwezige veiligheidssystemen.
- Haal de hetruck van de parkeerrem .
- Sleep de machine weg.
- Na het wegslepen moet de hetruck worden beveiligd tegen weggrollen (bijv. door de parkeerrem aan te trekken of met keggen).
- Verwijder de sleepstang.

Machine transporteren

Machine transporteren**Transport**

Let op het volgende wanneer u de heftruck op een transportmiddel rijdt:

- Het draag-/laadvermogen van het transportmiddel, de laadplatforms en de laadbruggen moet groter zijn dan het transportgewicht van de heftruck.
- Bepaal het werkelijke totaalgewicht van de heftruck.
- Lees het typeplaatje van de heftruck en van het voorzetapparaat (indien gemonteerd) en tel vervolgens de volgende gewichten bij elkaar op:

Leeggewicht (heftruck)

+ Extra gewicht (heftruck)

+ Nettogewicht (voorzetapparaat)

+ 100 kg (voor de bestuurder)

= Werkelijk totaalgewicht

- Houd de veiligheidsafstanden aan ten opzichte van randen, laadbruggen, laadperons, werkplatforms etc.
- Bij stuurbewegingen kan de achterzijde van de machine van de laadbrug af naar de rand uitzwenken. Hierdoor kan de machine vallen.
- Parkeer de machine beveiligd; zie
⇒ Deel "Machine beveiligd parkeren en uitschakelen", blz. 4-154.

 **OPMERKING**

Als de elektrische parkeerrem niet elektrisch kan worden afgezet, moet deze handmatig worden bediend, zie ⇒ Deel "Noodbedrijf van de elektrische parkeerrem", blz. 4-314.

Wielkeggen gebruiken

- Blokkeer elk wiel met 2 keggen aan de voor- en achterzijde om weggrollen te voorkomen, en met blokken aan de zijkanten om wegglijden te voorkomen.

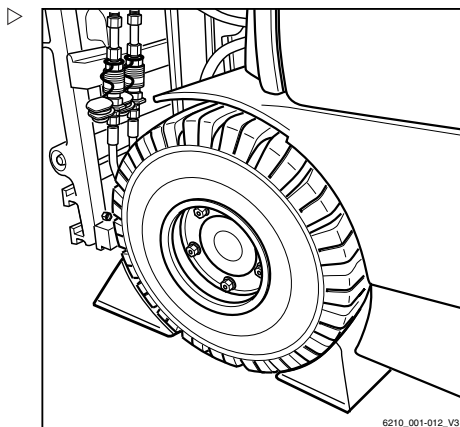

Vastsjorren

- Bevestig sjorbanden (1) aan beide zijden van de heftruck en zet de heftruck naar achteren toe vast.

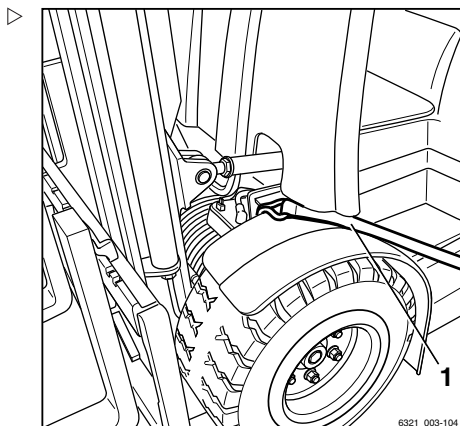

Machine transporteren

- Bevestig sjordbanden (1) aan de trekpen (2) of leg een lus om de trekpen, en zet de heftruck naar de zijkanten toe vast.

▲ LET OP

Schurende sjordbanden kunnen het oppervlak van de machine beschadigen.

- Plaats antislipbeschermingen onder de hijspunten (bijvoorbeeld rubber matten of schuimplastic).

▲ GEVAAR

De last kan wegglijden wanneer de sjordbanden eraf schuiven!

De heftruck moet zodanig worden vastgesjord dat hij tijdens het transport beslist niet kan bewegen.

- Controleer goed of de sjordbanden strak zijn aangetrokken en of de beschermingen niet kunnen wegglijden.

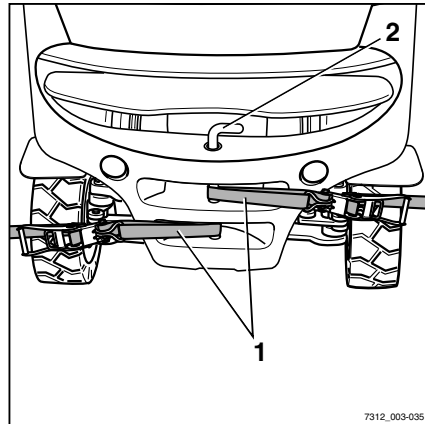

Hijsen met een kraan

Hijsen met een kraan is alleen bedoeld voor het transporteren van de complete heftruck met hefmast voor de eerste ingebruikname. Bij gebruik onder omstandigheden waarbij de heftruck regelmatig met een kraan moet worden opgehesen of die hier niet zijn beschreven, kan er met de fabrikant contact worden opgenomen over speciale uitrustingsvarianten.

Alleen personen met voldoende ervaring met geschikte aanslagmiddelen en hijsinrichtingen mogen heftrucks ophijzen.

Transportgewicht bepalen

- Parkeer de vorkheftruck beveiligd; zie⇒ Deel "Machine beveiligd parkeren en uitschakelen", blz. 4-154.
- Bepaal de afzonderlijke gewichten door het typeplaatje van de heftruck te lezen en, indien van toepassing, het typeplaatje van de voorzetapparatuur (variant).
- Tel de bepaalde afzonderlijke gewichten bij elkaar op voor het transportgewicht van de heftruck:

Leeggewicht (1)

+ Extra gewicht (variant) (2)

+ Nettogewicht voorzetapparaat (variant)

= Transportgewicht

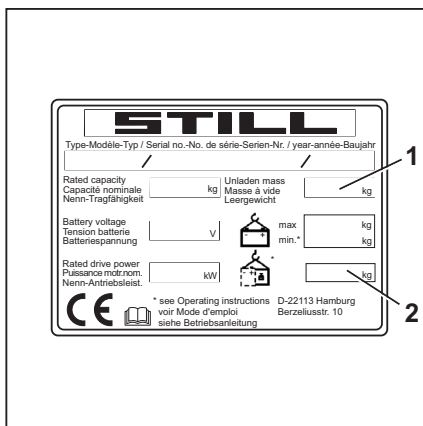

Machine transporteren

Hijsbanden bevestigen

⚠ LET OP

Aanslagmiddelen kunnen het lakwerk van de heftruck beschadigen!

Aanslagmiddelen kunnen het lakwerk beschadigen wanneer zij langs het oppervlak van de heftruck schuren of ertegenaan drukken. Harde aanslagmiddelen of aanslagmiddelen met scherpe randen, zoals kabels of kettingen, kunnen het oppervlak snel beschadigen.

- Gebruik stoffen aanslagmiddelen, bijv. hijsbanden, en indien nodig randbeschermers of soortgelijke beschermingen.

⚠ GEVAAR

Er bestaat levensgevaar als de hijsinrichtingen en aanslagmiddelen niet goed functioneren en de heftruck daardoor naar beneden valt! Levensgevaar!

- Gebruik alleen hijsinrichtingen en aanslagmiddelen met voldoende draagvermogen voor het bepaalde transportgewicht.
- Gebruik alleen de aangegeven hijspunten van de heftruck.
- Zorg ervoor dat de aanslagmiddelen, zoals haken, harpsluitingen, banden, etc., alleen in de voorgeschreven belastingsrichting worden gebruikt.
- De aanslagmiddelen mogen niet door onderdelen van de heftruck beschadigd worden.
- Bevestig de hijsbanden rond de dwarsbalk (3) van de buitenmast.

i OPMERKING

De aanslagpunten zijn gemarkeerd met een haaksymbool.

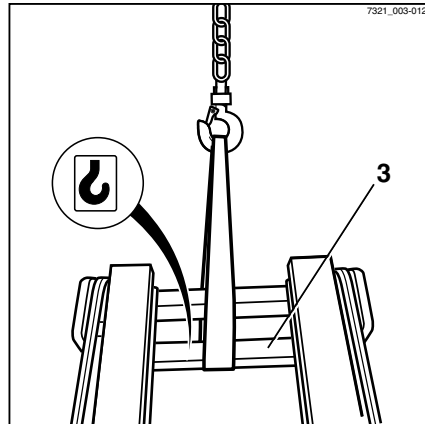

- Bevestig de hijsbanden zoals aangegeven rond het contragewicht (4). ▷
- Bepaal het zwaartepunt van de heftruck; zie ⇒ Paragraaf "Afmetingen", blz. 6-388.

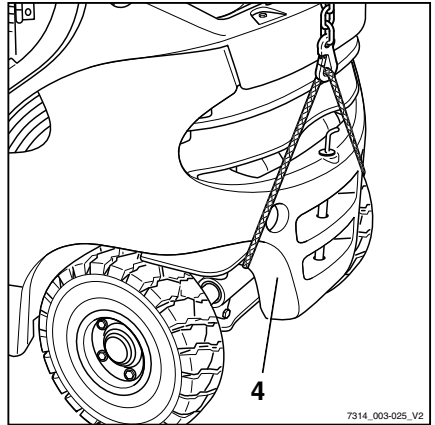

- Stel de lengte van de aanslagmiddelen zodanig af dat het hijs oog (6) zich direct boven het zwaartepunt van de heftruck bevindt. ▷

Dit zorgt ervoor dat de heftruck horizontaal hangt wanneer hij wordt opgehesen.

- Bevestig de hijsbanden in het kraanoog en vergrendel de beveiliging (5).

▲ LET OP

Verkeerd aangebrachte aanslagmiddelen kunnen aanbouwdelen beschadigen!

De door de aanslagmiddelen uitgeoefende druk kan tijdens het opheffen van de heftruck aanbouwdelen beschadigen of vernielen. Let er in het bijzonder op dat de installatie van de LPG-tank niet beschadigd of vernield wordt. Er kan LPG lekken als er LPG-systemen beschadigd raken.

- Bevestig aanslagmiddelen zodanig dat zij geen aanbouwdelen kunnen raken.
- Laat indien nodig de LPG-cilinder of LPG-tank door hiervoor opgeleid personeel demonteren.
- Gebruik indien nodig een hijsjuk.

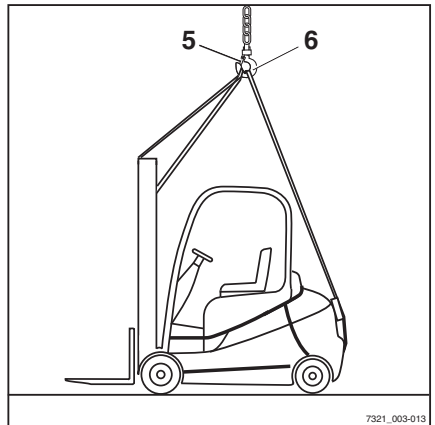

Machine transporteren

- Controleer of de aanslagmiddelen geen aanbouwdelen kunnen raken.

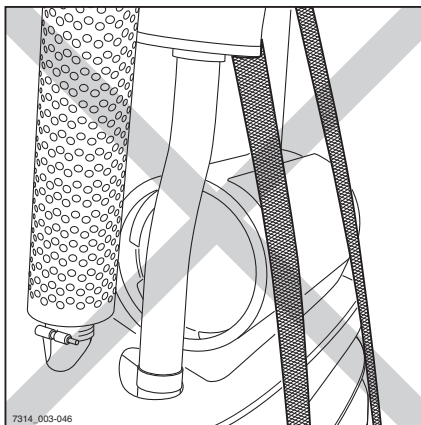

7314_003-046

Gebruik altijd een hijsjuk om een botsing te voorkomen met aanbouwdelen die buiten de contouren van de cabine uitsteken, zoals airconditioning, zwaailamp etc.

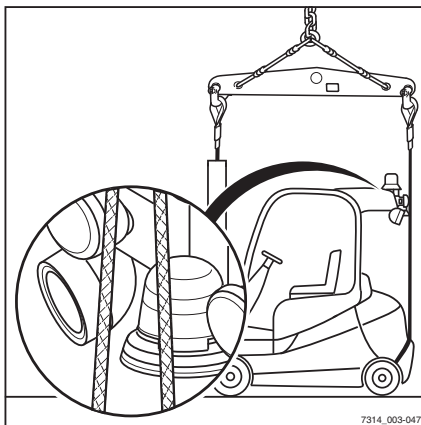

7314_003-047

▲ LET OP

Verkeerd aangebrachte aanslagmiddelen kunnen aanbouwdelen beschadigen!

Ook wanneer er een hijsjuk wordt gebruikt, kunnen aanslagmiddelen zich in de buurt van aanbouwdelen bevinden. De door de aanslagmiddelen uitgeoefende druk kan tijdens het ophijzen van de heftruck aanbouwdelen beschadigen of vernielen.

- Bevestig aanslagmiddelen zodanig dat zij geen aanbouwdelen kunnen raken.

Heftruck ophijzen



▲ GEVAAR

Als de opgehesen heftruck ongecontroleerd slingert, kunnen personen bekneld raken. Er bestaat levensgevaar!

- Loop of sta nooit onder hangende lasten.
- Laat de heftruck nergens tegenaan stoten wanneer deze wordt opgehesen en voorkom ongecontroleerde bewegingen van de heftruck.
- Houd de heftruck indien nodig met touwen tegen.

- Hijs de heftruck voorzichtig op en laat hem op de juiste plaats weer zakken.

Buiten gebruik stellen

Machine uit gebruik nemen en stallen

LET OP

Beschadiging van componenten door verkeerd stallen!

Als de machine langer dan twee maanden onjuist wordt gestald of uit gebruik wordt genomen, kan de machine beschadigd raken door corrosie. Als de machine langere tijd wordt geparkeerd bij een omgevingstemperatuur onder -10°C , koelt de batterij af. De elektrolyt kan bevroren en de batterij beschadigen.

- Neem de volgende maatregelen voordat u de machine uit gebruik neemt.

LET OP

Gevaar van vervorming van de banden door langdurige eenzijdige belasting!

Laat de heftruck alleen door het geautoriseerde servicecentrum opkrikken zodat alle wielen van de grond vrij zijn. Dit voorkomt blijvende vervorming van de banden.

LET OP

Gevaar van beschadiging door corrosie als gevolg van condensatie op de machine!

Veel kunststoffolies en synthetische materialen zijn waterdicht. Condenswater dat op de machine ontstaat, kan niet door deze afdekkingen ontsnappen.

- Gebruik geen kunststoffolie, omdat dit de vorming van condenswater bevordert.



OPMERKING

Stal alleen volledig opgeladen batterijen op.

Maatregelen voordat de machine uit gebruik wordt genomen

- Stal de machine in een droge, schone, vorstvrije en goed geventileerde omgeving.

Buiten gebruik stellen

- Reinig de machine grondig; zie het hoofdstuk "Reinigen".
- Hef het vorkenbord meerdere malen tot de aanslag.
- Neig de hefmast enkele malen naar voren en achteren en bedien de eventueel aanwezige voorzetapparatuur meerdere malen.
- Laat de vork op een geschikt steunvlak zakken, bijvoorbeeld een pallet, om de spanning van de hefkettingen weg te nemen.
- Controleer het hydrauliekolieniveau en vul indien nodig olie bij.
- Breng een dunne laag olie of vet aan op alle onbehandelde bewegende delen.
- Smeer de vorkheftruck.
- Smeer de gewrichten en bedieningsmechanismen.
- Verwijder de LPG-cilinder.
- Verwijder de batterij en sla hem op op een warme en droge locatie.
- Controleer regelmatig de ladingstoestand van de batterij en laad de batterij indien nodig op.
- Spuit een geschikte contactspray op alle blootliggende elektrische contacten.
- Conserveer de motor volgens de voorschriften van de fabrikant.
- Dek de machine af met dampdoorlatend materiaal, zoals katoen, om de machine tegen stof te beschermen.
- Als de heftruck nog langer uit gebruik wordt genomen, neem dan contact op met uw geautoriseerde servicecentrum voor aanvullende maatregelen.

Na langere tijd weer in gebruik nemen



⚠ GEVAAR

Explosiegevaar!

Als de heftruck een langere periode in een gesloten ruimte geparkeerd heeft gestaan, ventileer dan eerst voldoende voordat u de elektrische installatie inschakelt.

Wanneer de machine langer dan zes maanden niet is gebruikt, moet hij grondig worden gecontroleerd voordat hij weer in gebruik wordt genomen. Net als bij de jaarlijkse inspectie moet ook deze controle alle veiligheidstechnische punten voor de heftruck omvatten.

- Reinig de machine grondig.
- Olie de gewrichten en bedieningsmechanismen.
- Controleer de toestand van de batterij en de dichtheid van het zuur en laad de batterij indien nodig op.
- Breng de motor weer in normale conditie volgens de voorschriften van de motorfabrikant.
- Controleer de hydrauliekolie op condenswater en ververs de olie indien nodig.
- Voer dezelfde onderhoudswerkzaamheden uit als bij de eerste ingebruikname.
- Sluit de LPG-cilinder aan; zie het hoofdstuk "LPG-cilinder vervangen".
- Controleer de LPG-tank (variant).
- Controleer de LPG-installatie met lekspray op lekkage.
- Controleer of de schroefverbindingen van de LPG-installatie goed vastzitten.
- Neem de heftruck in gebruik.

Buiten gebruik stellen

Tijdens de ingebruikname moet met name het volgende worden gecontroleerd:

- LPG-installatie op goede werking en lekkage
- Aandrijving, bediening, besturing
- Remmen (bedrijfsrem, parkeerrem)
- Hefinrichting (lastdrager, hefkettingen, bevestiging)



OPMERKING

Raadpleeg voor verdere informatie de werkplaatshandleiding van de machine of neem contact op met het geautoriseerde servicecentrum.

5

Onderhoud

Veiligheidsvoorschriften voor onderhoud

Veiligheidsvoorschriften voor onderhoud

Algemene informatie

⚠ GEVAAR**Gevaar van een dodelijke vergiftiging!**

Het is gevaarlijk om de motor in gesloten ruimten te laten draaien. De motor verbruikt zuurstof en stoot kooldioxide, koolmonoxide en andere giftige gassen uit. Er bestaat gevaar van een dodelijke vergiftiging!

- Gebruik de heftruck alleen in goed geventileerde ruimtes.

Ter voorkoming van ongevallen tijdens het uitvoeren van onderhoud en reparaties moeten alle noodzakelijke veiligheidsmaatregelen worden genomen, bijv.:

- Schakel de parkeerrem in.
- Schakel het contact uit en verwijder de sleutel.
- Zorg ervoor dat de machine niet onbedoeld kan weggrollen of per ongeluk kan worden gestart.
- Laat de machine indien nodig opkrikken door het geautoriseerde servicecentrum.
- Laat het geheven vorkenbord of de uitgeschoven hefmast beveiligen tegen onbedoeld dalen/inschuiven door het geautoriseerde servicecentrum.
- Breng een houten balk met de juiste afmetingen aan als steunpunt tussen de hefmast en de cabine. Zet de hefmast vast om te voorkomen dat deze onbedoeld naar achteren neigt.
- Houd rekening met de maximale hefhoogte van de hefmast en vergelijk de afmetingen van de technische gegevens met de afmetingen van de hal waarin met de machine wordt gereden. Deze stappen worden genomen om een botsing met het plafond van de hal en daaruit resulterende schade te voorkomen.

Werkzaamheden aan de hydraulische uitrusting

Het hydraulisch systeem moet voorafgaand aan alle werkzaamheden aan het systeem drukloos worden gemaakt.

Werkzaamheden aan de elektrische uitrusting

Aan de elektrische uitrusting van de machine mag uitsluitend worden gewerkt indien de uitrusting spanningsloos is. Functietests, controles en afstelwerkzaamheden aan onder spanning staande delen mogen uitsluitend worden uitgevoerd door getrainde en geautoriseerde personen en met inachtneming van de noodzakelijke voorzorgsmaatregelen. Ringen, metalen armbanden etc. moeten worden verwijderd alvorens aan elektrische componenten te werken.

Ter voorkoming van schade aan elektrische systemen met elektronische componenten, zoals een elektronische rijregeling of hefregeling, moeten deze componenten uit de vorkheftruck worden verwijderd voordat er elektrisch wordt gelast.

Werkzaamheden aan de elektrische installatie (bijv. het aansluiten van een radio, extra schijnwerpers etc.) zijn alleen toegestaan na goedkeuring van het geautoriseerde servicecentrum.

Werkzaamheden aan het ontstekingsysteem

Houd u aan de volgende instructies om letsel en/of vernieling van de ontsteking te voorkomen:

- Leidingen van het ontstekingsysteem, ook hoogspanningsleidingen en leidingen van meetapparatuur, uitsluitend aan- of loskoppelen als het contact uitgeschakeld is.
- Als u de motor met starttoerental wilt laten draaien zonder te starten (bijv. tijdens een

Veiligheidsvoorschriften voor onderhoud

compressietest), koppel dan de stekker los van de bobine.

- Starthulpen met snelladers zijn slechts toegestaan gedurende maximaal 1 minuut met max. 16,5 V.
- De motor mag alleen worden gewassen bij uitgeschakeld contact.
- Koppel de batterij helemaal los bij elektrisch of puntlassen.
- Heftrucks waarin een defect in het ontstekingsstelsel aanwezig is of wordt vermoed, mogen alleen worden geslept wanneer de stekker van de bobine is losgekoppeld.

Werkzaamheden aan de LPG-installatie



⚠ GEVAAR

Explosiegevaar!

Volg de veiligheidsvoorschriften voor de omgang met LPG op.

De toestand van de gehele LPG-installatie moet constant worden bewaakt om een veilig gebruik ervan te garanderen, in het bijzonder met het oog op lekkages. De heftruck mag niet worden gebruikt wanneer de gasinstallatie lekt. Voor het controleren op lekkage moet zeepsop, een oplossing van Nekal of een ander schuimend product worden gebruikt.



⚠ GEVAAR

Explosiegevaar!

Het is niet toegestaan om de gasinstallatie te controleren met een open vuur als verlichting.

De installatie dient op het laagst mogelijke gehalte schadelijke stoffen in het uitlaatgas te worden afgesteld (CO-gehalte lager dan 0,1 vol.-% bij stationair toerental en met de motor op bedrijfstemperatuur).

Bij het vervangen van afzonderlijke delen van het systeem moeten de montage-instructies van de fabrikant worden opgevolgd. De

kleppen van de cilinders en de hoofd-afsluitkleppen moeten daarbij worden gesloten.

De toestand van de elektrische installatie van heftrucks die op LPG rijden, moet constant worden bewaakt. Vonken kunnen explosies veroorzaken wanneer gasvoerende systeemonderdelen lekken. Wanneer een heftruck op LPG een langere periode geparkeerd heeft gestaan, moet de betreffende ruimte grondig worden geventileerd voordat de heftruck wordt gestart of de elektrische installatie ervan wordt ingeschakeld.

Bij werkzaamheden in onderhoudswerkplaatsen moeten de kleppen van de cilinders en de hoofd-afsluitkleppen gesloten worden en moeten de LPG-cilinders tegen hitte worden beschermd.

Voorafgaand aan pauzes en aan het eind van de dagelijkse werkzaamheden moet een verantwoordelijke persoon controleren of alle kleppen, met name de cilinderkleppen, gesloten zijn.

Werkzaamheden waarbij vlammen worden gebruikt of kunnen ontstaan, met name lassen en snijbranden, mogen niet in de buurt van LPG-cilinders worden uitgevoerd.

LPG-cilinders, zelfs wanneer deze leeg zijn, mogen niet in werkplaatsen worden opgeslagen.

Veiligheidsvoorzieningen

Na onderhoud en reparaties moeten alle veiligheidsvoorzieningen opnieuw worden gemonteerd en op hun betrouwbare werking worden gecontroleerd.

Instelwaarden

Bij reparatie en vervanging van hydraulische en elektrische componenten moeten de specifieke instelwaarden van de apparaten worden aangehouden. Deze zijn vermeld in de desbetreffende paragrafen.

Veiligheidsvoorschriften voor onderhoud

Ophijzen en opkrikken**⚠ GEVAAR****Er bestaat levensgevaar als de heftruck kantelt!**

Als de heftruck niet goed wordt opgehesen en opgekrikt, kan de heftruck kantelen en vallen. Alleen de in de werkplaatshandleiding voor deze heftruck voorgeschreven hef- en hijsinrichtingen zijn toegestaan en zijn getest op de veiligheid en het draagvermogen die voor deze machine vereist zijn.

- Laat de heftruck alleen door het geautoriseerde servicecentrum ophijzen en opkrikken.
- Krik de heftruck alleen op op de in de werkplaatshandleiding aangegeven punten.

De heftruck moet voor diverse onderhoudswerkzaamheden worden opgekrikt en ondersteund. Het geautoriseerde servicecentrum moet van tevoren hierover worden geïnformeerd. De veilige omgang met de heftruck en met de desbetreffende hef- en hijsinrichtingen is in de werkplaatshandleiding van de machine beschreven.

Werkzaamheden aan de voorzijde van de machine**⚠ GEVAAR****Ongevallenrisico!**

Wanneer de hefmast of het vorkenbord geheven is, mag er niet aan de hefmast of aan de voorzijde van de machine worden gewerkt zonder dat de volgende veiligheidsmaatregelen getroffen zijn.

- Gebruik voor het vastzetten uitsluitend kettingen met voldoende draagvermogen.
- Neem contact op met het geautoriseerde servicecentrum.

⚠ LET OP

Mogelijke beschadiging van het plafond!

- Houd rekening met de maximale hefhoogte van de hefmast.

Hefmast tegen naar achteren neigen beveiligen

Er is een hardhouten balk met een doorsnede van 120 x 120 mm nodig. De lengte van de hardhouten balk moet ongeveer overeenkomen met de breedte van het vorkenbord (b3). Om verwondingsgevaar door stoten te voorkomen, mag de hardhouten balk niet buiten de contouren van de machine uitsteken. Er wordt een lengte ter grootte van maximaal de totale breedte (b1) van de machine aanbevolen.

- De afmetingen (b1) en (b3) staan vermeld in het desbetreffende VDI-specificatieblad.
- Klem de hardhouten balk (1) tussen de beschermingsconstructie voor de bestuurder (2) en de hefmast (3).

Hefmast demonteren

⚠ GEVAAR

Ongevalennisico!

Deze werkzaamheden mogen uitsluitend door een geautoriseerde servicemonteur worden uitgevoerd.

- Laat de hefmast demonteren door een geautoriseerde servicemonteur.

Hefmast tegen afvallen beveiligen

⚠ GEVAAR

Ongevalennisico!

Deze werkzaamheden mogen uitsluitend door een geautoriseerde servicemonteur worden uitgevoerd.

- Laat de hefmast vastzetten door een geautoriseerde servicemonteur.

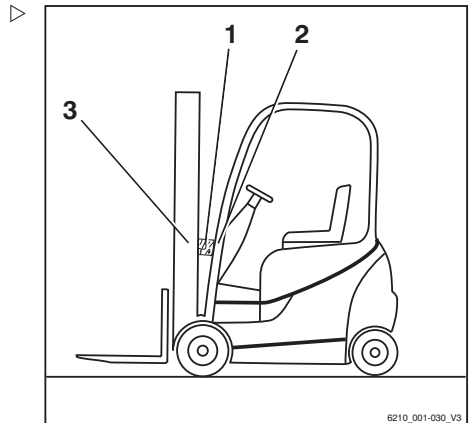

6210_001-030_V3

Algemene onderhoudsinformatie

Algemene onderhoudsinformatie

Personeelskwalificaties

Alleen gekwalificeerd en geautoriseerd personeel mag onderhoud uitvoeren. Er dienen regelmatige veiligheidscontroles en controles na ongebruikelijke voorvallen te worden uitgevoerd door een gekwalificeerde persoon. De gekwalificeerde persoon moet de evaluatie en beoordeling uitvoeren vanuit een veiligheidsstandpunt, niet beïnvloed door bedrijfsmatige en economische omstandigheden. De gekwalificeerde persoon moet over voldoende kennis en ervaring beschikken om de toestand van een machine en de effectiviteit van de beschermingen te kunnen beoordelen volgens de technische conventies en volgens de principes voor het testen van machines.

Onderhoud zonder speciale kwalificaties

Eenvoudig onderhoud zoals het controleren van het hydrauliekolieniveau mag worden uitgevoerd door ongeschoold personeel. Een kwalificatie als gekwalificeerde persoon is niet nodig om deze werkzaamheden uit te voeren. De gewenste taken worden beschreven in het hoofdstuk "Operationeel houden".

Informatie voor het uitvoeren van onderhoud

Deze paragraaf bevat alle informatie om te bepalen wanneer de machine moet worden onderhouden. Voer de onderhoudswerkzaamheden uit met de juiste intervallen, volgens de urenteller en aan de hand van de onderhoudschecklists. Dit is de enige manier om te garanderen dat de machine gebruiksgereed blijft, optimale prestaties levert en een optimale levensduur heeft. Het is tevens een voorwaarde voor eventuele garantieclaims.

Onderhoudstijdstip

- Voer onderhoudswerkzaamheden aan de heftruck uit volgens het display "Service na"(1).
- Welk onderhoud er nodig is, ziet u in de onderhoudschecklists.

De intervallen zijn vastgesteld voor normale toepassingen. Afhankelijk van de gebruiksomstandigheden van de machine, kunnen er in overleg met het bedrijf dat de heftruck gebruikt kortere onderhoudsintervallen worden vastgelegd.

De volgende factoren kunnen kortere onderhoudsintervallen vereisen:

- Vuile, slechte rijwegen
- Stoffige of zilte lucht
- Hoge luchtvochtigheid
- Extreem hoge of lage omgevingstemperaturen, of extreme temperatuurwisselingen
- Meerploegendiensten met een lange inschakelduur
- Bepaalde nationale voorschriften voor de heftruck of afzonderlijke componenten

▲ LET OP

Risico van beschadiging van componenten!

Afwijkende technische informatie in deze bedieningsinstructies heeft voorrang boven de informatie in de originele bedieningsinstructies van de motor.

- Neem bij vragen contact op met uw geautoriseerde servicecentrum.

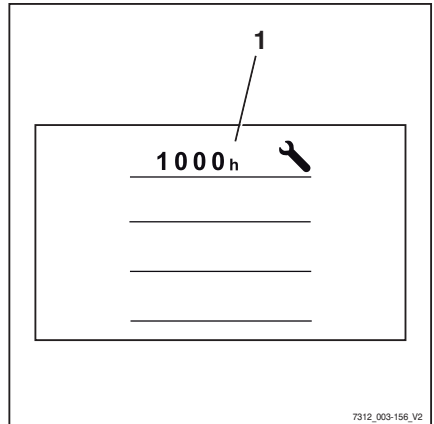

Onderhoud - om de 1000 draaiuren/jaarlijks

Na draaiuren								Uitgevoerd			
1000		2000		4000		5000		7000		✓	✗
8000		10000		11000		13000		14000			
Chassis, plaatwerk en bevestigingen											
Chassis op scheuren controleren											
Beschermdak/cabine en ruiten op beschadiging controleren											
Bedieningselementen, schakelaars en gewrichten op beschadiging controleren en vet en olie aanbrengen											
Bestuurdersstoel op een goede werking en op beschadiging controleren											
Veiligheidssysteem voor bestuurders op een goede werking en op beschadiging controleren en reinigen											
Claxon controleren											
Variant: tweepedalsysteem op beschadiging en op een goede werking controleren en smeren											
Banden en wielen											
Banden op slijtage controleren en indien nodig op juiste spanning controleren											
Wielen op beschadiging controleren en aanhaalmomenten controleren											
Aandrijfeenheid											
Aandrijfjas: schroefverbindingen controleren, op lekkage controleren en koelribben reinigen											
Oliepeil in de wiel aandrijving en de lamellenrem controleren											
Verbrandingsmotor											
Toestand van de verbrandingsmotor controleren (visuele controle)											
Motorolie verversen en oliefilter vervangen											
Tandriem, tandwielen met rechte vertanding en V-riem controleren											
Luchtfilter vervangen (hoofdelement)											
Koelsysteem op lekkage en op goede werking controleren											
Koelvloeistof controleren en indien nodig bijvullen											
Uitlaatsysteem controleren											
LPG: bougies vervangen											
Variant: deeltjesfilter onderhouden; onderhoudsinstructies van de fabrikant opvolgen											
Brandstofsysteem											
Brandstofsysteem op lekkage en op goede werking controleren											

Algemene onderhoudsinformatie

Na draaiuren								Uitgevoerd			
1000		2000		4000		5000				7000	
8000		10000		11000		13000		14000		✓	*
Brandstoffilter vervangen (jaarlijks)											
LPG-installatie											
LPG-installatie op beschadiging controleren											
Elektromagnetische afsluitklep controleren en indien nodig de overdrukklep (1,7 bar) controleren											
Controleren of de klep van de gascilinder schoon is en goed werkt, overdrukbeveiliging (30 bar) controleren											
LPG-filter vervangen											
Verdamper reviseren (MD/Cobra) Sticker vervangen											
Schroefverbindingen op een goede bevestiging controleren en een lekttest uitvoeren											
CO-gehalte van het uitlaatgas controleren											
Controleren of de nalooptijd van de motor tot de motoruitschakeling acceptabel is											
Stuurinrichting											
Stuurinrichting op goede werking en op lekkage controleren											
Stuur op goede bevestiging controleren en draaihendel op beschadiging controleren											
Stuuras: stuuras op goede bevestiging en op lekkage controleren en met vet smeren											
Stuuraanslag controleren											
Rem											
Alle mechanische onderdelen van het remsysteem op toestand en goede werking controleren											
Werking van de bedrijfsrem controleren											
Werking van de parkeerrem controleren											
Elektrische installatie											
Alle stroomkabelaansluitingen controleren											
Schakelaars en sensoren op een goede werking controleren											
Verlichting en indicatielampjes controleren											
Startbatterij											
Koudstartstroom meten; indien nodig de batterij opladen of vervangen											
Hydraulisch systeem											
Hydraulisch systeem op toestand, goede werking en lekkage controleren											
Blokkeerfunctie van het hydraulisch systeem (ISO-klep) controleren											

Na draaiuren								Uitgevoerd			
1000		2000		4000		5000		7000			
8000		10000		11000		13000		14000	✓	*	
Oliepeil controleren											
Hefmast											
Mastlagers op beschadiging controleren en smeren en het aanhaalmoment controleren											
Mastprofielen op beschadiging en slijtage controleren en smeren											
Hefkettingen op beschadiging en slijtage controleren en afstellen en smeren											
Hefcilinders en aansluitingen op beschadiging en lekkage controleren											
Geleiderollen op beschadiging en slijtage controleren											
Steenrollen en kettingrollen op beschadiging en slijtage controleren											
Speling tussen aanslag van vorkenbord en uitloopblokkering controleren											
Neigcilinders en aansluitingen op beschadiging en lekkage controleren											
Vorkenbord op beschadiging en slijtage controleren											
Vergrendeling van vorken op beschadiging en op goede werking controleren											
Vorken op slijtage en vervorming controleren											
Controleren of er een veiligheidsbout op het vorkenbord of het voorzetapparaat aanwezig is											
Speciale uitrusting variant											
Luchtinlaatfilter van de verwarming controleren en het filter indien nodig uitkloppen											
Verwarming op beschadiging controleren; onderhoudsinstructies van de fabrikant opvolgen											
Voorzetapparatuur op slijtage en beschadiging controleren; onderhoudsinstructies van de fabrikant opvolgen											
Aanhangerkoppeling op slijtage en beschadiging controleren; onderhoudsinstructies van de fabrikant opvolgen											
Algemeen											
Storingsnummers uitlezen en de lijst wissen											
Onderhoudsinterval resetten											
Controleren of alle labels aanwezig zijn											
Testrjit maken											

Onderhoud – om de 3000 draaiuren/om de twee jaar

Na draaiuren							Uitgevoerd	
3000	6000	9000	12000	15000			✓	*
Opmerking								
Voer alle werkzaamheden van het onderhoud om de 1000 uur uit.								
Aandrijfeenheid								
Transmissieolie en lamellenrem controleren en transmissieolie verversen								
Ontluchtingsschroeven van de wielaandrijvingen vervangen								
Verbrandingsmotor								
Tandriem, tandwielen met rechte vertanding en V-riem vervangen								
Waterpomp vervangen, (aanbeveling, met bedrijf dat de heftruck gebruikt afspreken)								
Veiligheidselement van luchtfilter vervangen								
Koelvloeistof verversen (VW: om de 9000 uur of om de 5 jaar)								
LPG-installatie								
Alle slangen van de LPG-installatie vervangen								
Hydraulisch systeem								
Hydrauliekolie verversen								
Retourfilter en ontluchtingsfilter vervangen								
Variant: hogedrukfilter vervangen								

Reserveonderdelen en slijtdelen bestellen

Reserveonderdelen worden geleverd door onze onderdelenservice. De benodigde bestelinformatie vindt u op de onderdelenlijst.

Gebruik alleen de door de fabrikant voorgeschreven reserveonderdelen. Bij gebruik van niet-goedgekeurde reserveonderdelen bestaat er door een te lage kwaliteit of een onjuiste toewijzing een groter ongevalrisico. Wie niet-goedgekeurde reserveonderdelen gebruikt, draagt de volledige verantwoordelijkheid bij eventuele schade en ongevallen.

Algemene onderhoudsinformatie

Kwaliteit en hoeveelheid van de benodigde middelen

Alleen de in het onderhoudsschema vermelde middelen mogen worden gebruikt.

- De voor onderhoud benodigde smeermiddelen en overige middelen staan vermeld in het onderhoudsschema.

Er mogen geen verschillende oliekwaliteiten met elkaar worden gemengd, en er mogen geen verschillende soorten vet met elkaar worden gemengd. Daardoor wordt namelijk het smeervermogen verminderd. Indien overstappen op een ander merk onvermijdelijk is, moet de oude olie bijzonder zorgvuldig worden afgetapt.

Voordat u smerewerkzaamheden uitvoert, filters vervangt of enig werk aan het hydraulisch systeem uitvoert, moet de omgeving van het betreffende deel grondig worden gereinigd.

Gebruik uitsluitend schone containers bij het bijvullen van te gebruiken middelen!

Smeerschema

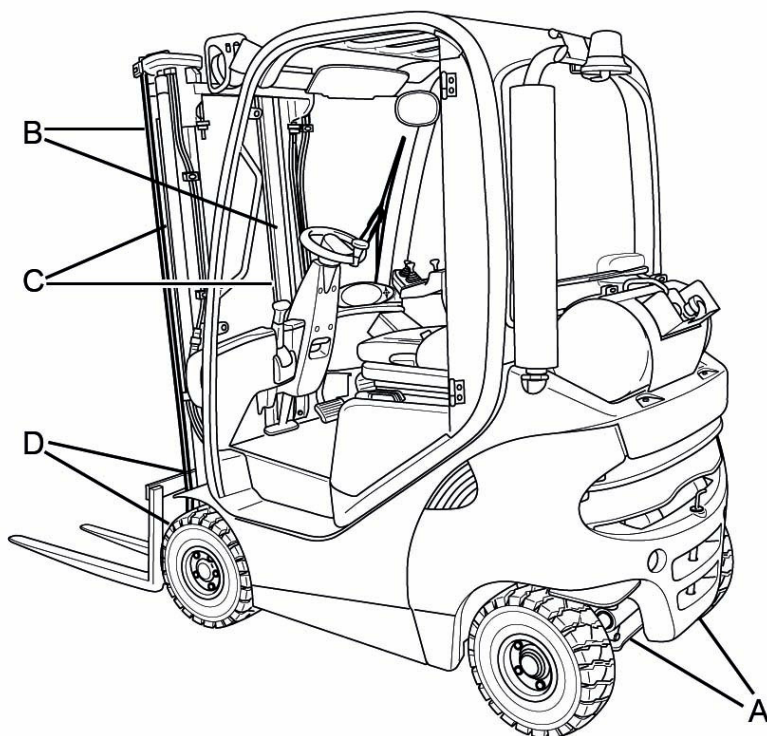

Code ¹	Smeerpunt
(A)	Vier smeernippels aan elke kant van de stuuras voor het fuseelager en de spoorstanglagers
(B)	Glijvlakken op de hefmast
(C)	Hefkettingen

Algemene onderhoudsinformatie

Code ¹	Smeerpunt
(D)	Een smeernippel op elk van de twee hefmastlagers
¹ Zie het volgende hoofdstuk, "Onderhoudsschema", onder deze Code. voor de desbetreffende smeermiddelspecificatie. Dit smeerschema beschrijft de in serie geproduceerde machine met standaarduitrusting. Raadpleeg voor de onderhoudspunten van de verschillende machines het desbetreffende hoofdstuk en/of de desbetreffende instructies van de fabrikant.	

Onderhoudsschema

Algemene smeerpunten

Code	Eenheid	Te gebruiken middelen	Specificaties	Afmetingen
	Smeren	Hogedrukvet	ID-nr. 0147873	Indien nodig

Bedieningsmechanismen/gewrichten

Code	Eenheid	Te gebruiken middelen	Specificaties	Afmetingen
	Smeren	Hogedrukvet	ID-nr. 0147873	Indien nodig
		Olie	SAE 80 MIL-L2105 API GL-4	Indien nodig
	Tweepedalensysteem	Hogedrukvet	ID-nr. 0147873	Indien nodig

Batterij

Code	Eenheid	Te gebruiken middelen	Specificaties	Afmetingen
	Systeemvulling	Gedestilleerd water		Indien nodig
	Isolatieweerstand		Raadpleeg voor verdere informatie de werkplaatshandleiding van de betreffende machine.	

Elektrische installatie

Code	Eenheid	Te gebruiken middelen	Specificaties	Afmetingen
	Isolatieweerstand		Raadpleeg voor verdere informatie de werkplaatshandleiding van de betreffende machine.	

Hydraulisch systeem

Code	Eenheid	Te gebruiken middelen	Specificaties	Afmetingen
	Systeemvulling	Hydrauliekolie	HVLP 68 DIN 51524, deel 3	Max. 30 l
		Hydrauliekolie voor levensmiddelenindustrie (variant)	USDA H1 DIN 51524	

Algemene onderhoudsinformatie

Banden

Code	Eenheid	Te gebruiken middelen	Specificaties	Afmetingen
	Superelastische banden	Slijtagegrens		Tot aan de slijtage-indicator
	Volrubber banden	Slijtagegrens		Tot aan de slijtage-indicator
	Luchtbanden	Minimale profiel-diepte		1,6 mm
		Luchtdruk		Zie informatie op de machine

Stuuras

Code	Eenheid	Te gebruiken middelen	Specificaties	Afmetingen
	Wielmoeren/-bouten	Momentsleutel		Raadpleeg voor verdere informatie de werkplaatshandleiding van de betreffende machine.
	Fuseemoeren	Momentsleutel		Raadpleeg voor verdere informatie de werkplaatshandleiding van de betreffende machine.
(A)	Fuseelagers, spoorstanglagers	Vet	Aralub 4320 DIN 51825- KPF2N20 ID-nr. 0148659	Vul met vet tot er een beetje nieuw vet naar buiten komt

Aandrijf-as

Code	Eenheid	Te gebruiken middelen	Specificaties	Afmetingen
	Wielmoeren/-bouten	Momentsleutel		Raadpleeg voor verdere informatie de werkplaatshandleiding van de betreffende machine.
	Wiel aandrijving	Minerale olie	FUCHS TITAN GEAR HYP LD SAE 80W-90 API GL-5	
	Rem	Minerale olie	ARAL HGS FLUID 127830	

Hefmast

Code	Eenheid	Te gebruiken middelen	Specificaties	Afmetingen
(B)	Smeren	Hogedrukvet	ID-nr. 0147873	Indien nodig
	Aanslag	Speling		Min. 2 mm
	Bouten voor de hefmastlagers	Momentsleutel		Raadpleeg voor verdere informatie de werkplaatshandleiding van de betreffende machine.
(D)	Hefmastlagers	Vet	Aralub 4320 DIN 51825- KPF2N20 ID-nr. 0148659	Vul met vet tot er een beetje nieuw vet naar buiten komt

Hefkettingen

Code	Eenheid	Te gebruiken middelen	Specificaties	Afmetingen
(C)	Smeren	Kettingspray voor hoge belastingen	Volledig synthetisch Temperatuurbereik: -35 °C tot +250 °C ID-nr. 0156428	Indien nodig

Koelsysteem

Code	Eenheid	Te gebruiken middelen	Specificaties	Afmetingen
	Systeemvulling	Anticorrosie- en beschermingsmiddel voor koelsysteem/water	G12 plus TL-VW 774 F	Ca. 9 l

LPG-cilinder

Code	Eenheid	Te gebruiken middelen	Specificaties	Afmetingen
	Systeemvulling	LPG	DIN 51622 EN 589	11 kg

Motor

Code	Eenheid	Te gebruiken middelen	Specificaties	Afmetingen
	Systeemvulling	Motorolie	VW 507.00	Bij filtervervanging: 4,5 l
	Luchtfilter	Filterelement		
	Ontstekingssysteem	Bougies	14L-NGK	Elektrodenafstand 1,0 ± 0,1 mm Aanhaalmoment: 20 Nm

Onderhoudspunten toegankelijk maken

Ruitensproeierinstallatie

Code	Eenheid	Te gebruiken middelen	Specificaties	Afmetingen
	Systeemvulling	Ruitensproeiervloeistof	Winter, ID-nr. 172566	Indien nodig

Onderhoudspunten toegankelijk maken

Motorkap openen

⚠ WAARSCHUWING

Verwondingsgevaar!

- Schakel de motor uit voordat u de motorkap opent!

⚠ LET OP

Bij het openen van de motorkap kan de stoel beschadigd raken als deze niet helemaal naar voren is geschoven.

- Schuif de bestuurdersstoel helemaal naar voren.
- Zet de stuurkolom (1) in de voorste stand en vergrendel hem; zie ⇒ Deel "Stuurkolom verstellen", blz. 4-87.
- Schuif de bestuurdersstoel (2) helemaal naar voren; zie ⇒ Deel "Bestuurdersstoel MSG 65/MSG 75 verstellen", blz. 4-82.
- Bij heftrucks met achterraut (variant) moet de rugleuning naar voren worden geklapt; zie ⇒ Deel "Bestuurdersstoel MSG 65/MSG 75 verstellen", blz. 4-82. Verwijder alle voorwerpen die boven het opbergvak uitsteken.

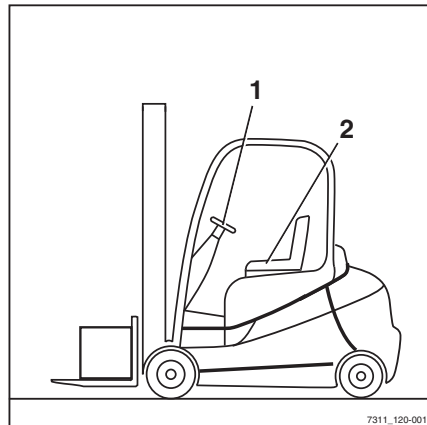

- Steek een smalle schroevendraaier in de sleuf (4) van de motorkap tot de vergrendeling opengaat. In een noodgeval kan hiervoor ook de contactsleutel worden gebruikt.
- Gebruik de greep om de motorkap te openen.

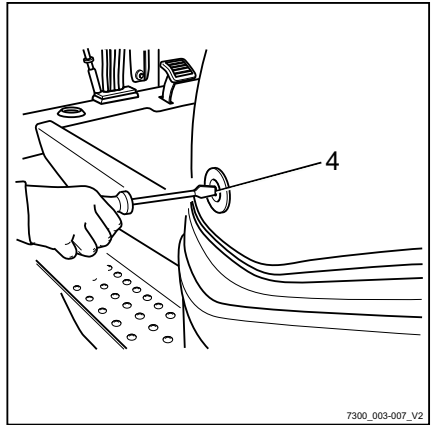

7300_003-007_V2

Motorkap sluiten

⚠ WAARSCHUWING

Bij het sluiten van de motorkap bestaat er beknelingsgevaar!

Bij het sluiten van de motorkap mag er niets tussen de motorkap en de rand van het chassis komen.

- Pak geen randen vast. Sluit de motorkap altijd met beide handen aan de grepen.

⚠ LET OP

Risico van beschadiging!

De motorkap kan zijn uitgerust met een gasveer (2) met standvergrendeling (variant). Deze voorkomt dat de gasveer wordt ingedrukt. Als er kracht wordt uitgeoefend bij het sluiten van de motorkap, zullen de gasveer en/of de ophanging van de motorkap beschadigd raken.

- Controleer voordat u de motorkap sluit of de gasveer is voorzien van een standvergrendeling (variant).
- Als de gasveer is uitgerust met een standvergrendeling (variant), ontgrendel dan de vergrendeling (1) voordat u de motorkap sluit.

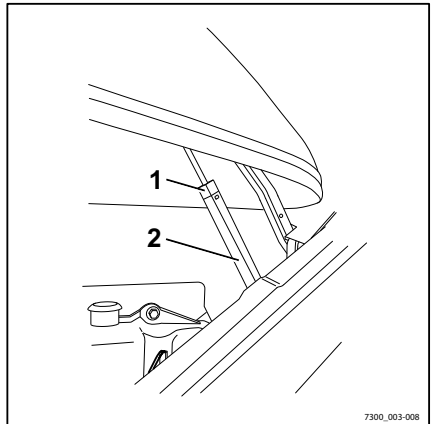

7300_003-008

Onderhoudspunten toegankelijk maken

Standvergrendeling (variant) ontgrendelen

- Druk op de vergrendeling (1) op de plaats van de markering **[PRESS]** en laat de motorkap iets zakken.
- Ontgrendel de vergrendeling.

Motorkap sluiten

- Trek de motorkap aan de greep naar beneden tot de vergrendeling hoorbaar vastklikt.

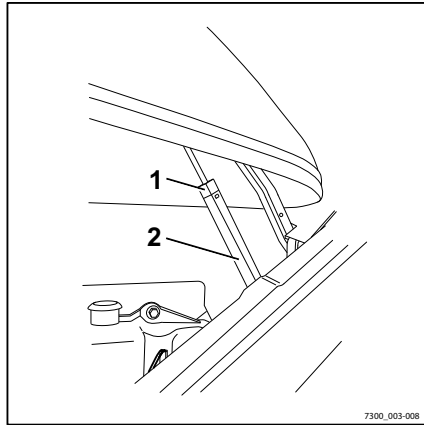

- Verstel de stoel (2); zie de paragraaf "Bestuurdersstoel MSG 65/MSG 75 verstellen".
- Verstel de stuurkolom (1); zie de paragraaf "Stuurkolom verstellen".

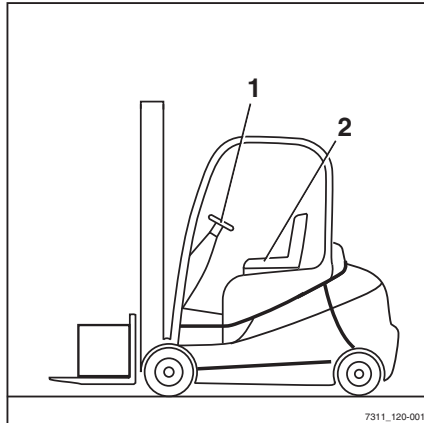

Bodemplaat aanbrengen en verwijderen

Bodemplaat verwijderen

▲ LET OP

Kortsluitingsgevaar bij beschadigde kabels!

- Controleer de aansluitkabels op beschadiging.
- Zorg bij het verwijderen en opnieuw aanbrengen van de bodemplaat dat de aansluitkabels niet beschadigd raken.

i OPMERKING

De bodemplaat heeft een uitsparing waarin de bestuurder zijn vingers kan steken om de plaat op te tillen. De uitsparing bevindt zich onder de rubbermat.

i OPMERKING

Het rijpedaal is aan de bodemplaat bevestigd en wordt samen met de bodemplaat verwijderd. Onder de bodemplaat bevindt zich de verbindingsstekker voor de rijpedaalsensor.

- Open de motorkap.
- Verwijder de rubbermat.
- Grijp in de uitsparing in de bodemplaat (1).
- Til de bodemplaat iets omhoog.
- Trek de bodemplaat onder het rempedaal vandaan en zet hem rechtop.

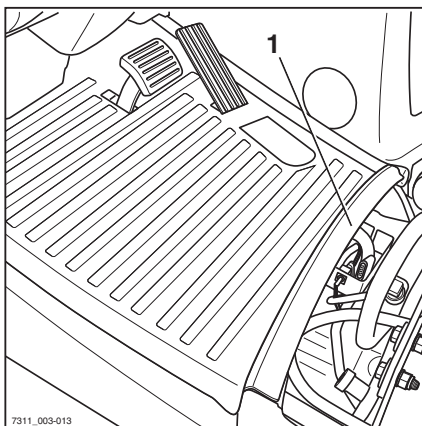

Onderhoudspunten toegankelijk maken

- Koppel de stekker van het gaspedaal (2) los. ▷
- Verwijder de bodemplaat en plaats hem op een veilige plek.

Bodemplaat aanbrengen

⚠ WAARSCHUWING

Beknellingsgevaar tussen bodemplaat en rand van het frame!

Als zich ledematen of voorwerpen tussen de bodemplaat en de rand van het frame bevinden wanneer de bodemplaat wordt gesloten, kunnen deze bekneld raken.

- Controleer alvorens de bodemplaat te sluiten of zich niets tussen de bodemplaat en de rand van het frame bevindt.

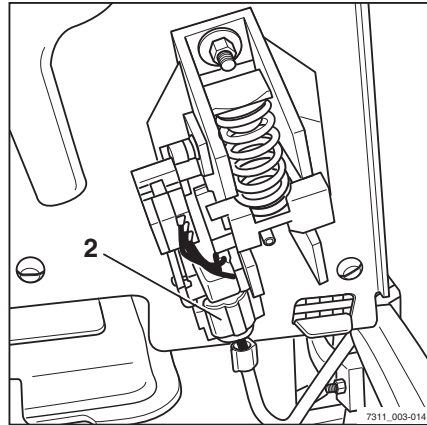

- Plaats de bodemplaat rechtop in de voetruimte.
- Sluit de stekerverbinding aan op het rijpedaal.
- Breng de bodemplaat aan de voorzijde aan.
- Leid de bodemplaat voorzichtig omlaag en sluit hem.
- Breng de rubbermat aan.
- Sluit de motorkap.

Onderhoud na de eerste 50 draaiuren

Onderhoud tijdens de inlooperperiode

i OPMERKING

Voor enkele van de hieronder vermelde controles is speciaal gereedschap vereist. Informeer uw geautoriseerde servicecentrum.

- Controleer het LPG-systeem met lekspray op lekkage.
- Laat controleren of de schroefverbindingen van het LPG-systeem goed vastzitten.
- Toestand en spanning van de multi-V-riem (1) controleren.

i OPMERKING

Als de multi-V-riem beschadigd is, dient u deze te laten vervangen door het geautoriseerde servicecentrum.

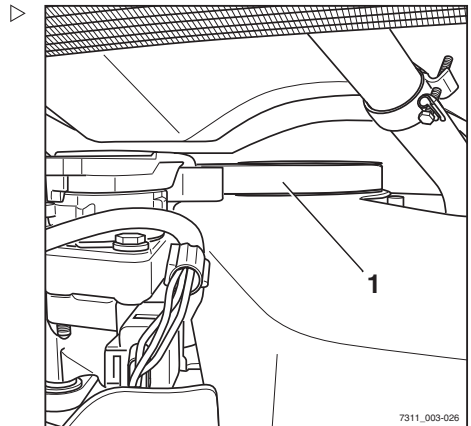

7311_003-026

Operationeel houden

Motoroliepeil controleren

i OPMERKING

Voor de volgende controle moet de heftruck op een zo vlak mogelijke ondergrond staan.

- Open de motorkap; zie ⇒ Deel "Motorkap openen", blz. 5-352.
- Verwijder de oliepeilstok en veeg hem schoon.
- Steek de peilstok tot aan de aanslag naar binnen en verwijder hem weer.

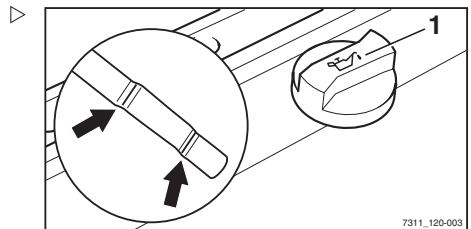

7311_120-003

Operationeel houden

Het oliepeil moet zich tussen de markeringen (zie pijlen) bevinden.

- Als het oliepeil alleen tot de onderste markering reikt, schroef dan de vuldop (1) los en vul olie bij volgens het onderhoudsschema ⇒ Deel "Onderhoudsschema", blz. 5-349.
- Steek de peilstok tot aan de aanslag naar binnen.
- Sluit de motorkap; zie ⇒ Deel "Motorkap sluiten", blz. 5-353.

Koelvloeistofniveau controleren

Het koelvloeistofniveau wordt bewaakt door een sensor.

Ga als volgt te werk als de melding KOEL-MIDDELPEIL op het display verschijnt.

⚠ WAARSCHUWING

Verbrandingsgevaar door hete koelvloeistof!

Het koelsysteem staat onder druk! Als de koelvloeistoftank wordt geopend, kan er hete koelvloeistof naar buiten komen. Open de koelvloeistoftank alleen wanneer het koelsysteem koud is.

- Schakel de motor uit en laat deze afkoelen.
- Open de koelvloeistoftank niet tot de hefturck is afgekoeld.

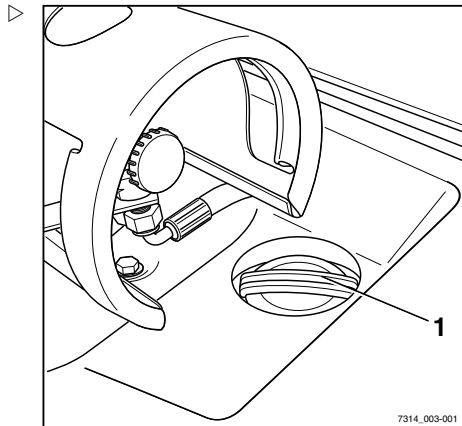

⚠ WAARSCHUWING

Koelmiddel en koelvloeistof kunnen gevaarlijk zijn voor de gezondheid en het milieu!

- Volg de veiligheidsvoorschriften in de paragraaf "Koelmiddel en koelvloeistof" op.

- Controleer het koelvloeistofniveau.

Het niveau moet in het midden van het koelvloeistofreservoir (1) te zien zijn.

- Vul indien nodig koelvloeistof bij; zie de paragraaf "Koelvloeistof bijvullen en koelvloeistofconcentratie controleren".

⚠ LET OP

Risico van motorschade!

Als het koelvloeistofniveau te laag is, duidt dit op een lek in het koelsysteem.

- Controleer het koelsysteem op lekkage; zie de paragraaf "Radiator reinigen en op lekkage controleren".

Operationeel houden

Radiator reinigen en op lekkage controleren

- Parkeer de machine beveiligd.
- Open de motorkap.
- Reinig de radiator (1).
- Reinig de koelribben met een geschikte borstel en blaas ze schoon met perslucht (max. 2 bar).
- Controleer de radiator en de koelvloeistofslangen op lekkage en haal de klemmen indien nodig aan.

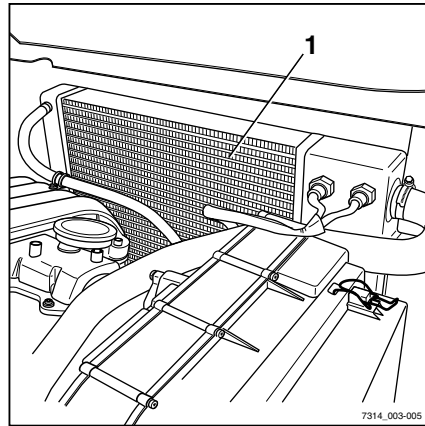

▲ LET OP

Risico van motorschade!

Als het koelvloeistofniveau te laag is, duidt dit op een lek in het koelsysteem.

- Controleer of de lekkage is verholpen.
- Als dit niet het geval is, neem dan contact op met het geautoriseerde servicecentrum.

- Sluit de motorkap.

Koelvloeistof bijvullen en koelvloeistofconcentratie controleren

▲ LET OP

Risico van motorschade!

Als het koelvloeistofniveau te laag is, duidt dit op een lek in het koelsysteem.

- Controleer het koelsysteem op lekkage; zie de paragraaf "Radiator reinigen en op lekkage controleren".

▲ WAARSCHUWING

Verbrandingsgevaar!

Koelvloeistof kan erg heet worden. Er bestaat verbrandingsgevaar.

- Open de vuldop (1) alleen als de motor koud is.

- Open de vuldop (1) langzaam en laat de overdruk ontsnappen.
- Verwijder de vuldop.

⚠ WAARSCHUWING

Koelvloeistof en koelmiddel zijn gevaarlijk voor de gezondheid.

- Volg de veiligheidsvoorschriften voor de omgang met koelvloeistof op; zie de paragraaf "Koelvloeistof".

- Controleer de koelvloeistofconcentratie.

Koelvloeistofconcentratie

⚠ LET OP

Risico van corrosie!

Het percentage van de koelvloeistof moet altijd ten minste 40% zijn, ook als er in warmere klimaten geen vorstbescherming nodig is.

Als er door de klimatologische omstandigheden meer vorstbescherming nodig is, kan het percentage van de koelvloeistof worden verhoogd tot 60%.

Het percentage van de koelvloeistof mag niet hoger zijn dan 60%, omdat anders de vorstbescherming afneemt. Bovendien neemt het koeffect af.

- Gebruik voor het percentage water uitsluitend zuiver, kalkvrij water.

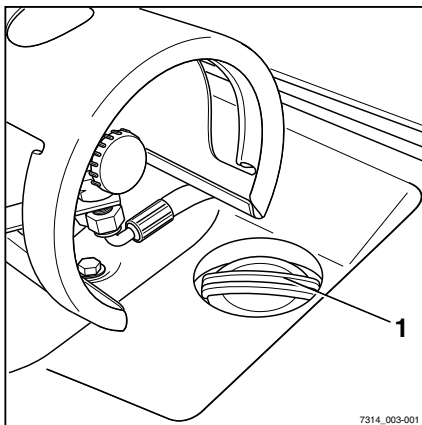

7314_003-001

Vorstbescherming tot °C	Percentage water %	Percentage van de koelvloeistof %
-25	60	40
-30	55	45
-35	50	50
-40	40	60

Voor de vulhoeveelheid in het koelsysteem zie de paragraaf "Onderhoudsschema".

Operationeel houden

⚠ LET OP

Koelvloeistof met andere specificaties mag niet worden toegevoegd!

- Gebruik uitsluitend koelvloeistof volgens het onderhoudsschema om het koelsysteem bij te vullen.
 - Gebruik uitsluitend koelvloeistofadditief volgens de voorschriften van de fabrikant.
-
- Schroef de vuldop (1) weer stevig vast.

Luchtfilterelement vervangen

i OPMERKING

Het luchtfilterelement moet worden vervangen als de melding LUCHTFILTER op het display en de bedieningseenheid verschijnt, of ten minste om de 3000 uur of om de twee jaar.

- Open de motorkap; zie het hoofdstuk "Motorkap openen".
-
- Open de klemmen (1) aan het luchtfilterhuis.

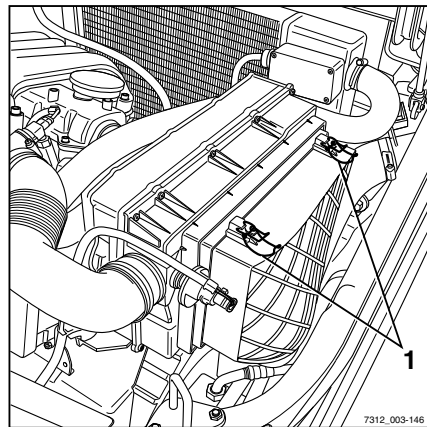
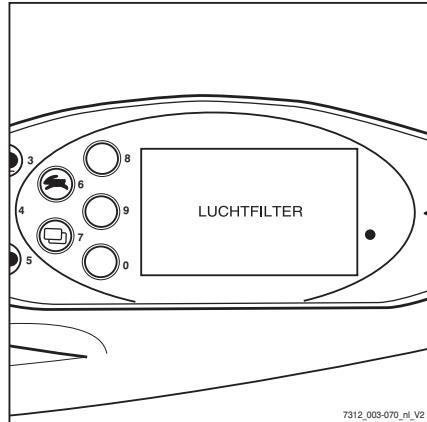

- Klap het luchtfilterdeksel (2) omhoog.

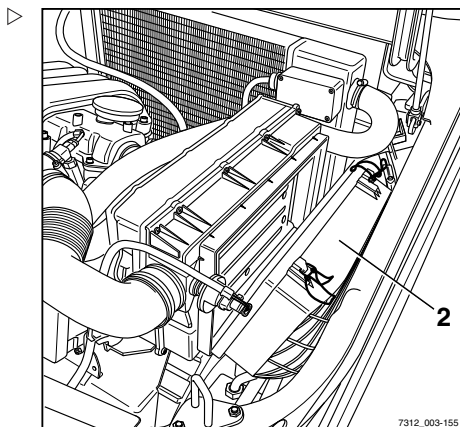

- Licht het luchtfilterdeksel zodanig uit de heftruck dat de inlaatslang (3) iets naar beneden wijst.

▲ LET OP

Risico van beschadiging door vervuiling!

- Sluit bij het verwijderen van het filterelement de inlaatopening (6) af met een niet-pluizende doek.

i OPMERKING

Het is raadzaam het filterelement te vervangen in plaats van het te reinigen. Het filterelement kan beschadigd raken wanneer het vaak wordt gereinigd. Door dergelijke schade bestaat de kans dat er stof in de motor terecht komt.

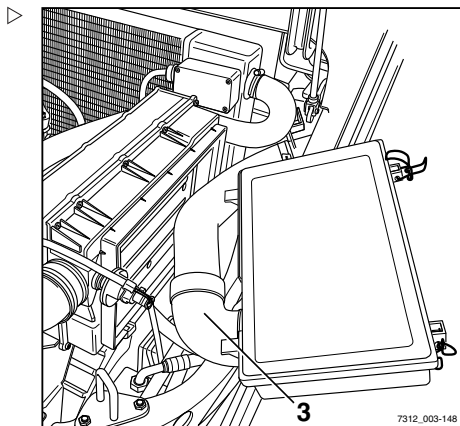

Operationeel houden

- Verwijder het filterelement (4). Zorg dat er geen vuil in de inlaatopening (6) terecht kan komen.
- Veeg het luchtfilterhuis uit met een vochtige doek.
- Controleer het filterelement (4) op vervuiling en beschadiging en vervang het indien nodig.

⚠ LET OP

Risico van beschadiging van componenten door vervuiling!

Beschadigde filterelementen moeten worden vervangen om motorschade te voorkomen.

- Verwijder de doek (6) uit de inlaatopening.
- Breng het luchtfilterdeksel (2) schuin vanaf de bovenzijde aan en monteer het met een zwenkbeweging in de machine. Zorg ervoor dat de afdichtlip (5) van het filterelement goed in het luchtfilterhuis vastzit.
- Laat de klemmen (1) aan het luchtfilterhuis vastklikken.
- Sluit de motorkap.

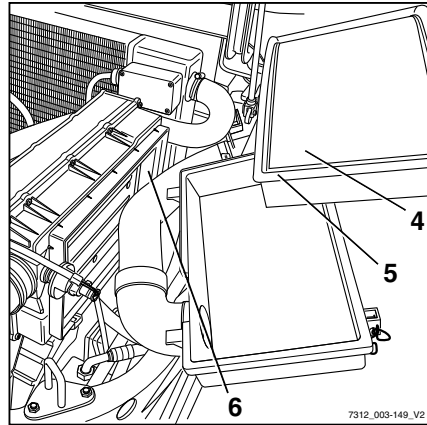

Gewrichten en bedieningsmechanismen smeren

- Olie of smeer andere lagerpunten en gewrichten volgens het onderhoudsschema; zie → Deel "Onderhoudsschema", blz. 5-349.
- Geleiding van de bestuurdersstoel
- Smeer de motorkapscharnieren via de smeernippel
- Stangenstelsels voor kleppen
- Smeer de scharnieren van de cabinedeur via de smeernippel (variant)
- Smeer de assen en de gewrichten van het tweepedalensysteem (variant)

Veiligheidsgordel onderhouden

⚠ GEVAAR

Er bestaat levensgevaar als de veiligheidsgordel tijdens een ongeval niet werkt!

Als de veiligheidsgordel defect is, kan hij tijdens een ongeval scheuren of opengaan en de bestuurder niet meer op de stoel houden. De bestuurder kan daardoor tegen onderdelen van de machine of uit de machine worden geslingerd.

- Zorg voor een betrouwbare werking door steeds opnieuw te testen.
- Gebruik een heftruck niet als de veiligheidsgordel defect is.
- Laat defecte veiligheidsgordels vervangen door uw geautoriseerde servicecentrum.
- Gebruik uitsluitend originele reserveonderdelen.
- Verander de veiligheidsgordel op geen enkele wijze.

i OPMERKING

De onderstaande controles moeten regelmatig worden uitgevoerd (maandelijks). Bij intensief gebruik is dagelijkse controle noodzakelijk.

Veiligheidsgordel controleren

- Trek de veiligheidsgordel (3) helemaal naar buiten en controleer deze op rafels. ▷

De veiligheidsgordel mag niet rafelen en mag geen scheuren of insnijdingen vertonen. De naden mogen niet los zijn.

- Controleer of de veiligheidsgordel niet vuil is.
- Controleer of onderdelen versleten zijn of beschadigd (inclusief de bevestigingspunten).

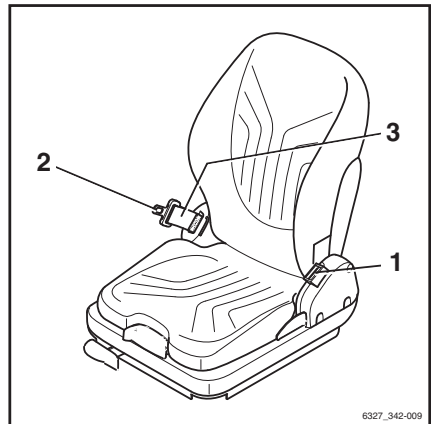

6327_342-009

Operationeel houden

- Controleer de goede werking van de gordelsluiting (1).

Als de tong (2) van de gordel in de sluiting is gestoken, moet de veiligheidsgordel stevig vastzitten. De tong (2) van de gordel moet worden losgelaten wanneer op de rode knop (4) wordt gedrukt.

- Test het automatische blokkeermechanisme ten minste éénmaal per jaar:
- Parkeer de vorkheftruck op een vlakke ondergrond.
- Trek de veiligheidsgordel met een ruk uit.

Het automatische blokkeermechanisme moet het afrollen van de gordel verhinderen.

- Kantel de stoel ten minste 30° door de motorkap te kantelen.
- Trek de veiligheidsgordel langzaam uit.

Het automatische blokkeermechanisme moet het afrollen van de gordel verhinderen.

Veiligheidsgordel reinigen

- Reinig de veiligheidsgordel indien deze vuil is, maar gebruik geen chemische reinigingsmiddelen (een borstel is voldoende).

Na een ongeval vervangen

De veiligheidsgordel moet na een ongeval altijd door een geautoriseerd servicecentrum worden vervangen.

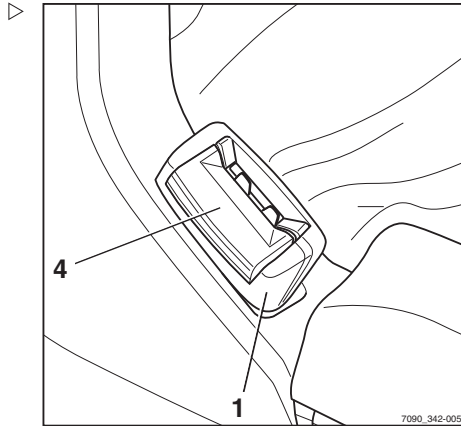

Bestuurdersstoel controleren

⚠ WAARSCHUWING

Verwondingsgevaar!

- Na een ongeval moet de bestuurdersstoel samen met de daaraan gemonteerde veiligheids gordel en bevestiging worden gecontroleerd.
- Controleer of de bedieningselementen goed werken.
- Controleer de toestand van de stoel (bijv. op slijtage van de bekleding) en op een betrouwbare bevestiging aan de motorkap.

⚠ WAARSCHUWING

Verwondingsgevaar!

- Laat de stoel repareren door het servicecentrum als er tijdens de controle beschadigingen worden vastgesteld

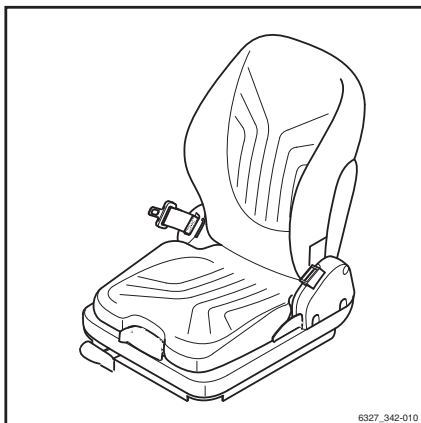

Deurvergrendeling controleren

- Controleer de toestand van de slotpen en controleer deze op slijtage.
- Controleer of het slotmechanisme soepel werkt.

Wielen en banden onderhouden

⚠ WAARSCHUWING

Ongevallenrisico!

Onregelmatige slijtage vermindert de stabiliteit van de machine en verlengt de remweg. De mate van slijtage van banden op dezelfde as moet altijd ongeveer gelijk zijn.

- Vervang versleten of beschadigde banden onmiddellijk aan de linker- en aan de rechterzijde.
- Let er bij het verwisselen van wielen of banden altijd op dat de machine hierdoor niet naar een kant overhelt (vervang bijvoorbeeld altijd tegelijkertijd de linker en rechter wielen of banden).
- Wijzigingen mogen uitsluitend worden uitgevoerd na overleg met de fabrikant.

Operationeel houden

⚠ WAARSCHUWING

Risico voor de stabiliteit!

De kwaliteit van de banden beïnvloedt de stabiliteit van de machine. Er bestaat kantelgevaar!

Bij luchtbanden of volrubber banden mogen velgdelen niet worden veranderd en velgdelen van verschillende fabrikanten mogen niet door elkaar worden gebruikt.

- Vraag de heftruckfabrikant om toestemming voordat u een ander bandtype of een ander bandenmerk gebruikt.

Toestand van de wielen en banden controleren

Superelastische banden (variant)

- Controleer de afstand tussen het loopvlak van de banden en de slijtage-indicator (60 J).

Superelastische banden (variant) kunnen tot aan de slijtage-indicator (60 J) worden gebruikt.

- Verwijder alle ongewenste materiaal uit het profiel van de banden.

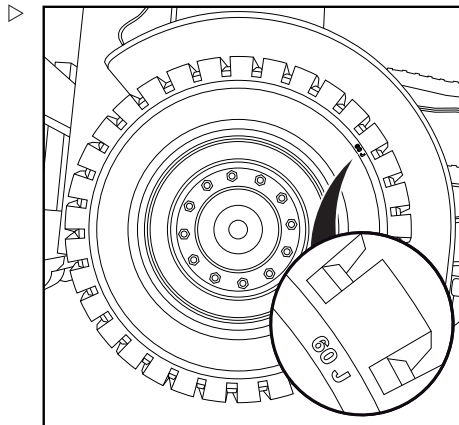

Luchtbanden (variant)

- Controleer de profieldiepte van alle vier de banden.

De profieldiepte voor luchtbanden (variant) moet op elk punt van het loopvlak van de band **ten minste 1,6 mm** bedragen. Als het loopvlak ergens op de band tot op de slijtage-indicator (2) is versleten, moeten alle banden op dezelfde manier worden vervangen.

- Verwijder alle ongewenste materiaal uit het profiel van de banden.

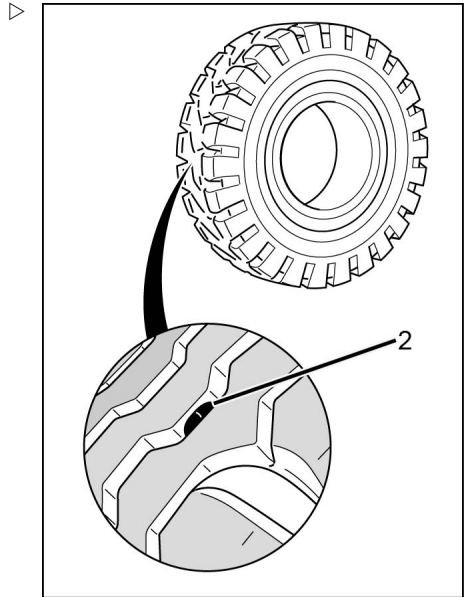

Bandenspanning controleren



OPMERKING

Wat de juiste bandenspanning voor luchtbanden (variant) is, wordt bepaald door het bandtype. De gemeten bandenspanning moet voldoen aan de specificaties van de fabrikant.

- Houd de bandenspanning aan die is aangegeven op de sticker (1).
- Controleer de bandenspanning van alle vier de banden en vergelijk deze spanning met de waarden op de stickers.
- Pas de spanning van de banden aan als deze afwijkt van de gespecificeerde waarden.

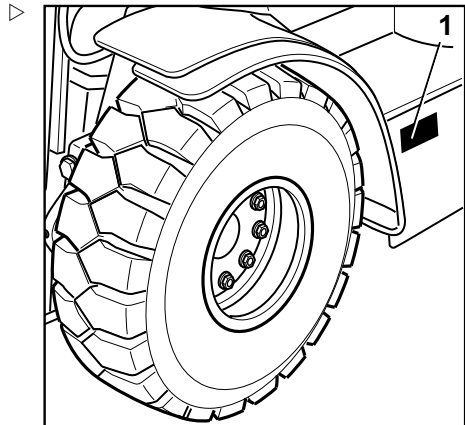

Operationeel houden

Wielbevestigingen controleren

- Controleer of alle wielbevestigingen (4) goed vastzitten en zet ze indien nodig opnieuw vast.
- Let op de juiste aanhaalmomenten; zie de paragraaf "Onderhoudsschema".

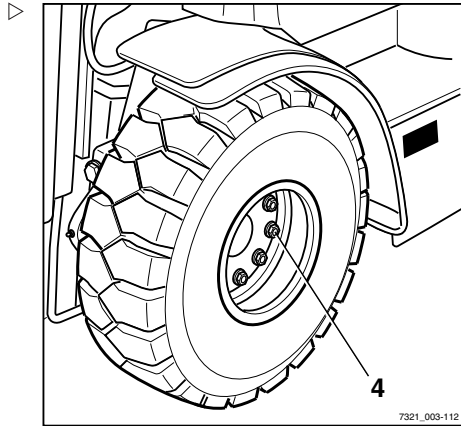

Batterijonderhoud

OPMERKING

Het onderhoud van de batterij vindt plaats volgens de handleiding van de batterijfabrikant!



WAARSCHUWING

Er bestaat risico van beschadiging, kortsluitingsgevaar en explosiegevaar.

Plaats geen metalen voorwerpen of gereedschappen op de batterij. Blijf uit de buurt van open vuur. Roken is verboden.

Ladingstoestand van de batterij controleren

- Verwijder de bodemplaat; zie ⇒ Deel "Bodemplaat aanbrengen en verwijderen", blz. 5-354

Let daarbij op het rijpedaalsysteem.

- Controleer de ladingstoestand van onderhoudsvrije batterijen via het controlevenster (1):
- **Groen:** de batterij is optimaal opgeladen.
- **Zwart:** de batterijlading is niet meer optimaal. De batterij moet opnieuw worden opgeladen. Na het opladen wordt de indicator weer groen.
- **Transparant (lichtgekleurd):** de lading is niet meer voldoende om betrouwbaar te kunnen starten. De batterij moet worden vervangen.

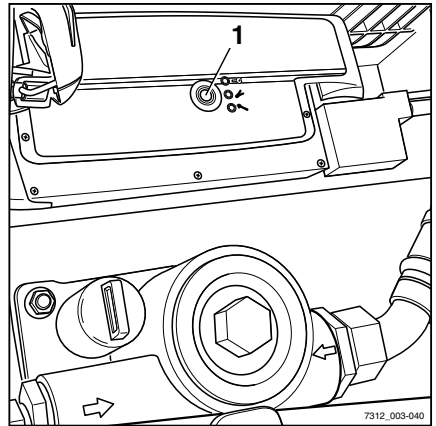

Batterij opladen

- Controleer bij batterijen die niet onderhoudsvrij zijn het niveau van het batterijzuur.



⚠ WAARSCHUWING

De elektrolyt (verdund zwavelzuur) is giftig en bijtend!

- Volg de veiligheidsvoorschriften voor de omgang met batterijzuur op; zie → Deel "Batterijzuur", blz. 2-50.

- Controleer het niveau van het batterijzuur.

Het batterijzuur moet tot aan de onderkant van het inzetstuk in het batterijhuis reiken of 5 mm boven de platen staan. Houd u aan de specificaties van de fabrikant.

⚠ LET OP

De batterij kan beschadigd raken!

- Er mag alleen worden bijgevoerd met gedestilleerd water.

Operationeel houden

- Schroef het celdeksel van de batterij eraf en controleer de dichtheid van het zuur met behulp van een zuurweger.

De zuurdichtheid moet de waarde in de tabel bereiken. De gespecificeerde zuurdichtheden hebben betrekking op een zuurtemperatuur van 27 °C.

Zuurdichtheid	Leeg	Vol
Normaal	1,13	1,28
Tropen	1,08	1,23



⚠ WAARSCHUWING

Explosiegevaar! Bij het opladen komen explosieve gassen vrij.

Gedurende het opladen moet de bovenkant van de batterijcellen vrij zijn om voldoende ventilatie te garanderen.

De ruimte waarin wordt opgeladen, moet goed geventileerd zijn.

Tijdens het opladen moet de motorkap geopend blijven en moet vonkvorming in de buurt van de batterij worden voorkomen.

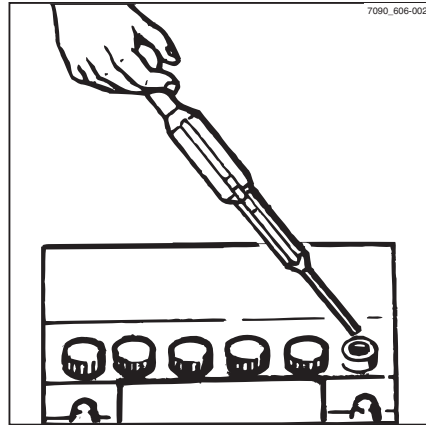

- Laad lege batterijen onmiddellijk op tot zij vol zijn.

De laadstroom mag niet hoger zijn dan 1/10 van de capaciteit.

De celdeksels van de batterijen moeten droog en schoon worden gehouden.

Alle eventueel gemorste batterijzuur moet onmiddellijk worden geneutraliseerd.

Klemmen en kabelschoenen moeten schoon, licht met batterijvet ingevet en stevig bevestigd zijn.

- Schroef na het opladen de celdeksels weer op hun plaats.
- Breng de bodemplaat aan, zie ⇒ Deel "Bodemplaat aanbrengen en verwijderen", blz. 5-354.

Zekeringen vervangen

⚠ GEVAAR

Brandgevaar!

Het gebruik van verkeerde zekeringen kan kortsluitingen veroorzaken.

- Gebruik uitsluitend zekeringen met de voorgeschreven nominale stroomwaarde, zie de paragraaf "Zekeringtoewijzing".
-
- Verwijder de afdekking achter.
 - Open de bevestigingen (1) van het deksel en verwijder het deksel.
 - Vervang de defecte zekering door een zekering met een nominale stroomwaarde volgens "Zekeringtoewijzing".
 - Sluit het zekeringkastje weer met de afdekking.
 - Breng de achterste afdekking aan.
 - Controleer de werking. Als de storing blijft bestaan of als de zekering nog steeds defect is, dient er contact te worden opgenomen met het geautoriseerde servicecentrum.

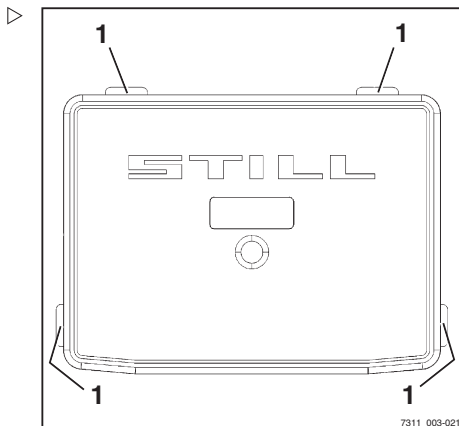

Hydrauliekoliepeil controleren

⚠ LET OP

Hydrauliekoliën zijn gevaarlijk voor de gezondheid en staan tijdens het gebruik van de heftruck onder druk.

- Volg de veiligheidsvoorschriften voor de omgang met hydrauliekolie op; zie ⇒ Deel "Hydrauliekolie", blz. 2-49.
-
- Parkeer de machine beveiligd; zie ⇒ Deel "Machine beveiligd parkeren en uitschakelen", blz. 4-154.
 - Open de motorkap; zie ⇒ Deel "Motorkap openen", blz. 5-352.

Operationeel houden

- Schroef het ontluuchtingsfilter met oliepeilstok (1) los.

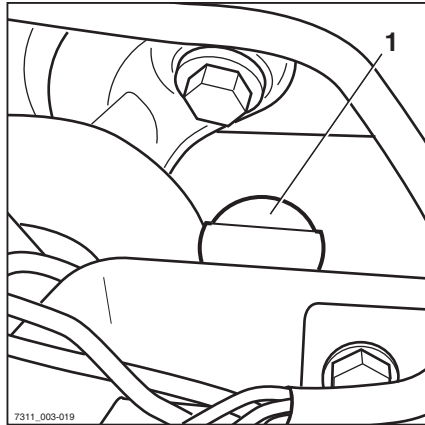

- Controleer het oliepeil. Het oliepeil moet ten minste tot aan de markering (2) op de peilstok reiken.
- Als het oliepeil het aangegeven niveau niet bereikt, moet via de vulhals tot maximaal de bovenste markering hydraulieolie met de betreffende specificatie worden bijgevuld (ze ⇒ Deel "Onderhoudschema", blz. 5-349).

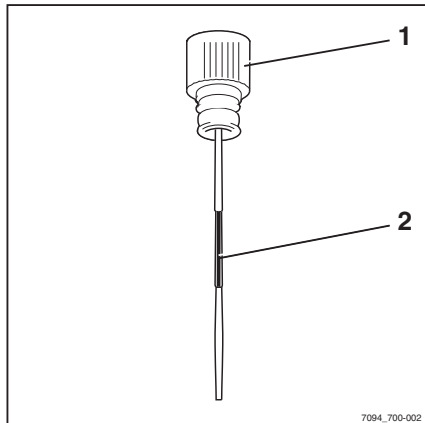

OPMERKING

Gebruik een trechter.

- Schroef het ontluuchtingsfilter met oliepeilstok op zijn plaats.
- Sluit de motorkap weer.



MILIEUVOORSCHRIFT

Neem alle eventueel gemorste olie zorgvuldig op en voer deze op een milieuvriendelijke manier af.

Hydraulisch systeem op lekkage controleren



⚠ WAARSCHUWING

Er kan hydrauliekolie onder druk uit lekkende leidingen ontsnappen en huidletsel veroorzaken.

Draag geschikte veiligheidshandschoenen, een veiligheidsbril, etc.

⚠ WAARSCHUWING

Hydrauliekslangen worden broos!

Hydrauliekslangen mogen maximaal 6 jaar worden gebruikt.

De specificaties van BGR 237 moeten worden aangehouden. Afwijkende nationale voorschriften moeten in acht worden genomen.

- Controleer de leiding- en slangschroefkopelingen op lekkage (oliesporen).

Slangleidingen moeten in de volgende gevallen worden vervangen:

- De buitenste laag is bros geworden in combinatie met scheurvorming
- Lekkage
- Onnatuurlijke vervormingen (bijv. blaasvorming of knikken)
- Een fitting van de slang is losgeraakt
- Een fitting is ernstig beschadigd of gecorrodeerd

Leidingen moeten in de volgende gevallen worden vervangen:

- Schuurplekken met verwijdering van materiaal
- Onnatuurlijke vervormingen en zichtbare buigplekken
- Lekkage

Operationeel houden

Mast, rolgeleidingen smeren

- Verwijder vuil en smeermiddelresten van de rolgeleidingen.
- Smeer de rolgeleidingen (1) van de buiten-, midden- en binnenmast ter vermindering van slijtage met een hechtend smeermiddel voor maximale drukken. Zie ⇒ Deel "Onderhoudsschema", blz. 5-349.



OPMERKING

Spuit de rolgeleidingen gelijkmatig in vanaf een afstand van ca. 15-20 cm. Wacht ca. 15 minuten tot de uitrusting gereed is om weer te worden gebruikt.

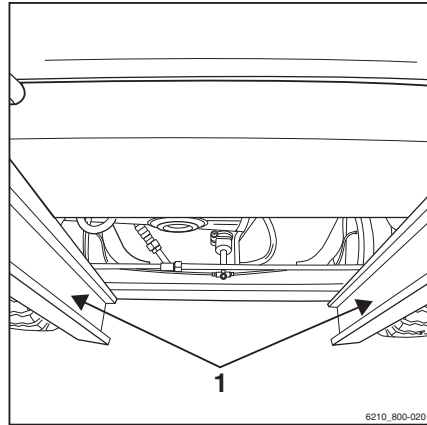

Automatische aanhangerkoppeling smeren



OPMERKING

De slijtage van bewegende delen kan door vakkundig onderhoud en regelmatig smeren van de koppeling aanzienlijk worden gereduceerd.

- Voorkom overmatige smering!



OPMERKING

Sluit de koppeling en maak deze schoon met een hogedrukreiniger. Smeer de koppelen, het trekstangoog en het steunvlak na de reiniging opnieuw met vet.

Model RO*243

- Trek de veiligheidsgreep (3) naar buiten.
- Duw de handhendel (2) omhoog.
- Vul via de smeernippel (1) met vet volgens het onderhoudsschema; zie ⇒ Deel "Onderhoudsschema", blz. 5-349.
- Sluit de koppeling door de koppelpen met een geschikt gereedschap op te lichten.
- Voor ritten met een aanhangwagen met vaste dissel dienen eerst de onderkant van het trekstangoog en het steunvlak van de koppeling te worden gesmeerd.

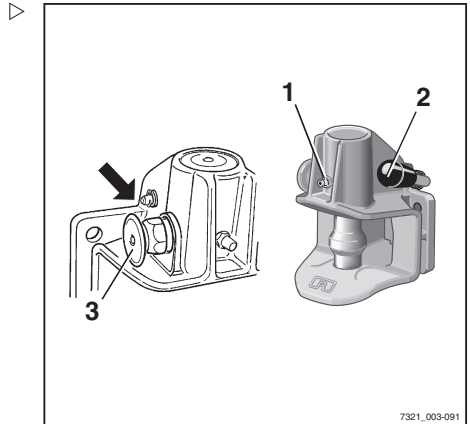

- Controleer de mate van slijtage van de koppelpen.

De diameter van het bolle gedeelte mag niet kleiner zijn dan 36,5 mm.

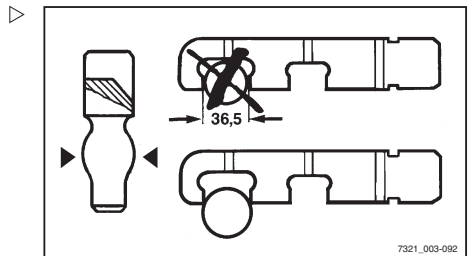
**Model RO*244 A**

- Open de koppeling.
- Vul via de smeernippel (1) met vet volgens het onderhoudsschema; zie ⇒ Deel "Onderhoudsschema", blz. 5-349.
- Smeer de koppelpen, het trekstangoog en het steunvlak met vet.

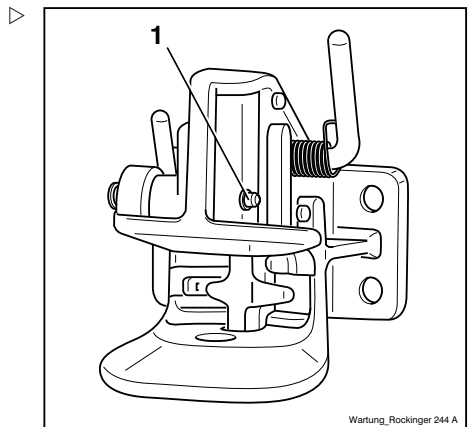

Operationeel houden

Model RO*245

- Smeer op de daarvoor bedoelde plaatsen (smeernippel, geopende koppeling) met vet volgens het onderhoudsschema; zie ⇒ Deel "Onderhoudsschema", blz. 5-349.
- Smeer het steunvlak voor het trekstangoog.

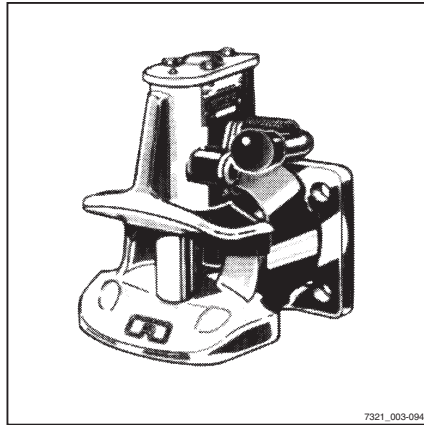
**Model RO*841**

- Smeer op de daarvoor bedoelde plaatsen (smeernippel, geopende koppeling) met vet volgens het onderhoudsschema; zie ⇒ Deel "Onderhoudsschema", blz. 5-349.
- Smeer het steunvlak voor het trekstangoog.

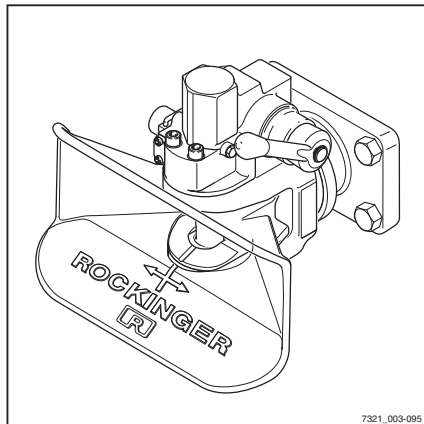

Luchtinlaatfilter van verwarming vervangen

- Open de rechter cabinedeur.
- Draai de bevestigingsbouten (1) los en verwijder het deksel (2) .
- Controleer de filtermat (3) op vervuiling.
- Als de filtermat grijs is, dient hij te worden vervangen.

OPMERKING

Vervang de filtermat ten minste om de 2 maanden.

- Verwijder het stof en vuil uit de luchtinlaat voor frisse lucht.

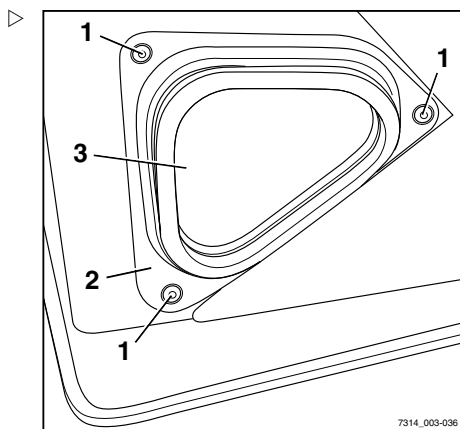

Onderhoud om de 1000 uur/jaarijks

Overige werkzaamheden

- Voer alle werkzaamheden uit die nodig zijn om de machine volledig inzetbaar te houden; zie het hoofdstuk "Operationeel houden".

Uitlaatgassysteem controleren

- Controleer het uitlaatgassysteem op uitwendige beschadigingen, lekkages en een goede bevestiging.

LPG-filter vervangen



⚠ GEVAAR

Er bestaat explosiegevaar als er LPG ontsnapt.

- Volg de veiligheidsvoorschriften voor de omgang met LPG op ⇒ Deel "LPG", blz. 2-51.

- Schakel de motor uit.
- Sluit bij heftrucks met LPG-cilinders de cilinderklep (1).
- Bij heftrucks met een LPG-tank (variant), sluit u de afsluitklep (2).
- Open de motorkap; zie ⇒ Deel "Motorkap openen", blz. 5-352.

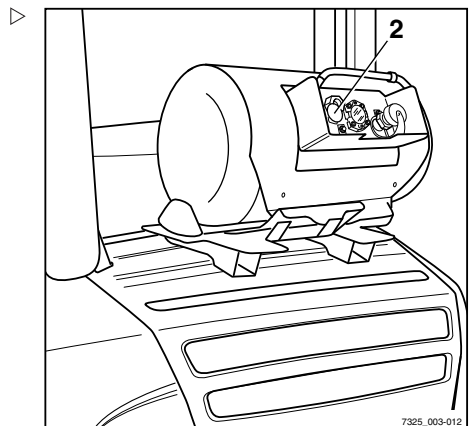
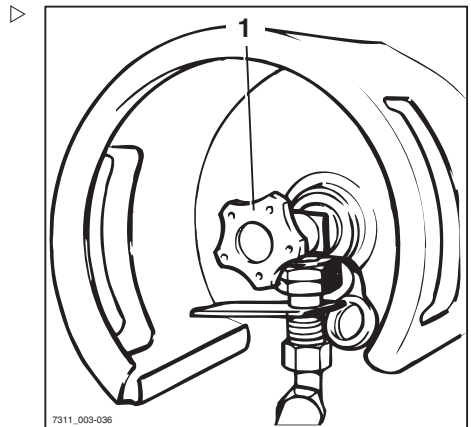

Onderhoud om de 1000 uur/jaarlíjks

- Schroef de bevestigingsbout (3) van het filterhuis los.

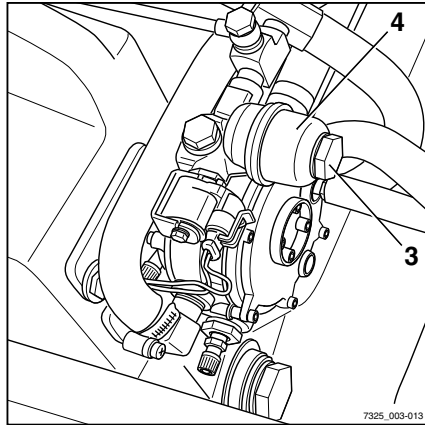

- Verwijder het filterhuis (4).
- Verwijder het filterelement (5).
- Verwijder voorzichtig eventueel aanwezig vuil in het huis.
- Breng een nieuw filterelement (5) met een nieuwe afdichtring (6) aan.

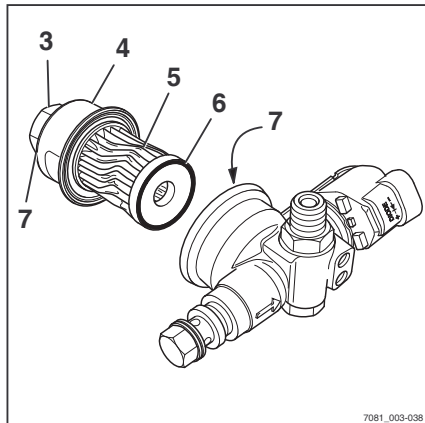
**▲ LET OP**

Storing mogelijk!

- Zorg ervoor dat de afdichtring goed in de uitsparing van het filterelement ligt en dat het filter op de juiste manier is geïnstalleerd.
- Controleer de afdichtingen (7) op beschadiging en vervang ze indien nodig.
- Schroef het filterhuis weer op zijn plaats.
- Open de cilinderklep (1) of de afsluitklep (2).
- Controleer alle aansluitingen met lekspray op lekkage.
- Sluit de motorkap.

Hefcilinders en aansluitingen op lekkage controleren

⚠ WAARSCHUWING

Verwondingsgevaar

Volg de veiligheidsvoorschriften voor het werken aan de hefmast op, zie het hoofdstuk "Werzaamheden aan de voorzijde van de machine".

- Controleer de hydraulische aansluitingen en de hefcilinders op lekkage (visuele controle).
- Laat lekkende schroefverbindingen of lekkende hydraulische cilinders repareren door het geautoriseerde servicecentrum.

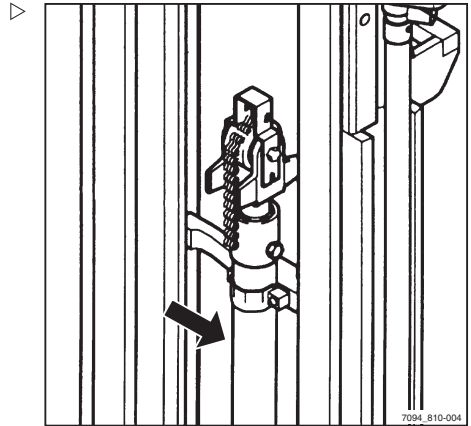

Vorken controleren

⚠ LET OP

Vorken mogen niet onderling verschillen!

- Vervang altijd beide vorken.
- Controleer de vorken (1) op zichtbare vervorming en overmatige slijtage.

De vorken mogen in de zone rond de vorkhiel geen scheuren of vervormingen vertonen. De slijtage mag niet groter zijn dan 10% van de oorspronkelijke dikte.

- Controleer of de borgbouten (2) aanwezig zijn en stevig vastzitten.
- Vervang versleten of vervormde vorken.

Toestand en goede werking van de vorkvergrendeling controleren:

- Zet de vergrendelingshendel (3) in een verticale stand.

De vork moet kunnen worden bewogen.

- Zet de vergrendelingshendel in een horizontale stand.

De vergrendeling moet vastklikken in een uitsparing van het vorkenbord. De vork mag niet kunnen worden bewogen.

- Vervang defecte vorkvergrendelingen.

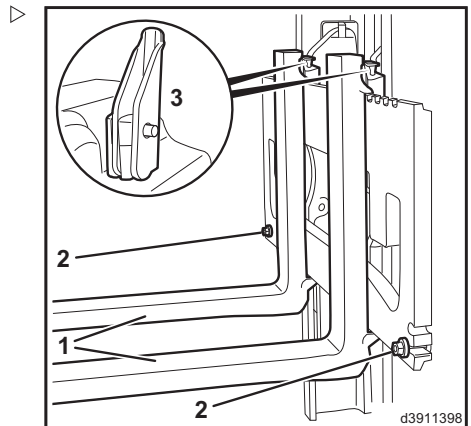

Onderhoud om de 1000 uur/jaarijks

Omkeerbare vorken controleren

**OPMERKING**

Deze controle is alleen voor omkeerbare vorken (variant) vereist.

- Controleer de buitenkant van de vorkhiel (1) op scheuren. Neem contact op met het servicecentrum.

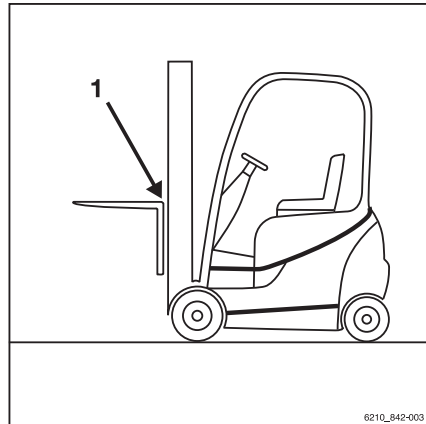

Onderhoud om de tien jaar

LPG-tank controleren

- Voer een TÜV-inspectie van de LPG-tank (1) (speciale uitrusting) en fittingen (2) uit (TÜV: de Duitse keuringsinstantie).

Volg de nationale voorschriften van uw land op!

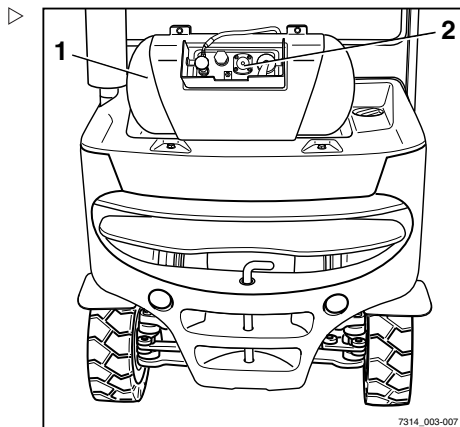

6

Technische gegevens

Afmetingen

Afmetingen

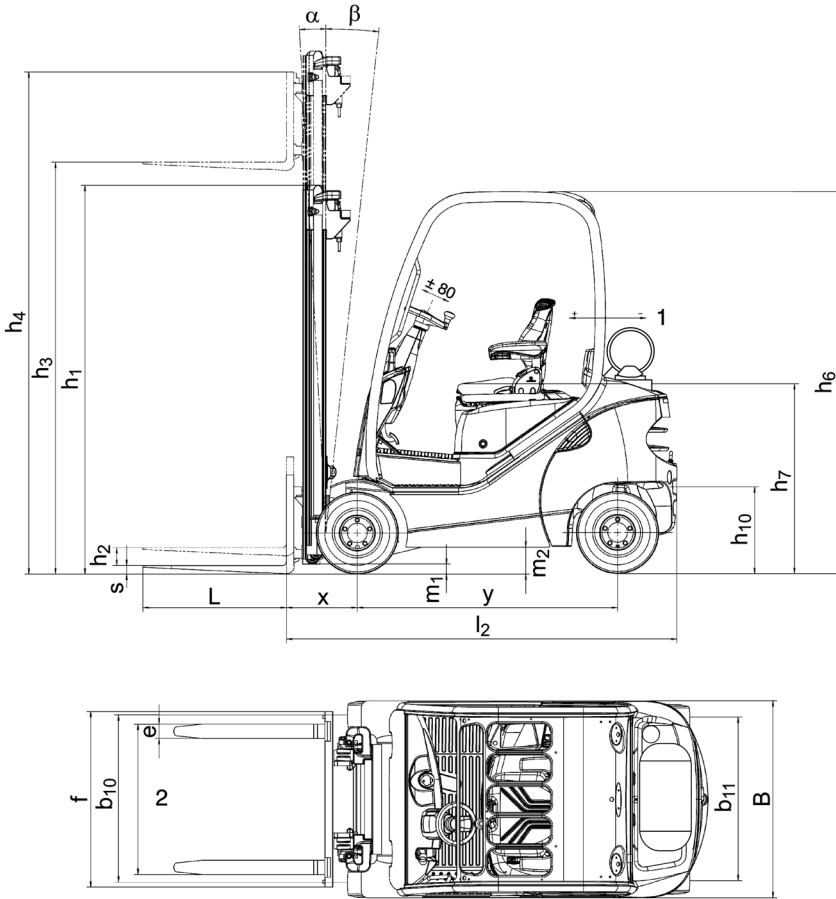

7314_003-052_V3

1 De stoel is ± 90 mm verstelbaar

2 De afstand tussen de vorken is verstelbaar

 **OPMERKING**

De maten h_1 , h_3 , h_4 , h_6 en b_1 zijn klantspecifiek en staan vermeld op de orderbevestiging.

Zwaartepunt "S" (afstand gemeten vanaf de vooras)

RX70-16	791 mm
RX70-18	828 mm
RX70-20	837 mm

 OPMERKING

Het aangegeven zwaartepunt "S" heeft betrekking op heftrucks met standaarduitrusting. Als de heftruck bijvoorbeeld is uitgerust met een ander type hefmast, voorzetapparaat of de bestuurder beschermende constructie, is deze waarde slechts een richtwaarde. Indien nodig moet het zwaartepunt "S" voor elke heftruck afzonderlijk worden bepaald.

VDI-specificatieblad voor RX70-16, RX70-18 en RX70-20

VDI-specificatieblad voor RX70-16, RX70-18 en RX70-20

OPMERKING

Dit VDI-specificatieblad vermeldt alleen de technische waarden van de machine-uitvoering met standaarduitrusting. Afwijkende banden, andere hefmasten, extra uitrusting etc. kunnen tot andere waarden leiden.

Kenmerken

Model		RX70-16	RX70-18	RX70-20
Typenummer		7314	7315	7316
Fabrikant		STILL GmbH	STILL GmbH	STILL GmbH
Aandrijving		LPG-motor/elektrisch	LPG-motor/elektrisch	LPG-motor/elektrisch
Bediening		Zittend	Zittend	Zittend
Hefvermogen/last	Q (kg)	1600	1800	2000
Lastzwaartepunt	c (mm)	500	500	500
Lastafstand	x (mm)	395	395	405
Wielbasis	y (mm)	1450	1487	1526

Gewichten

Model		RX70-16	RX70-18	RX70-20
Typenummer		7314	7315	7316
Nettogewicht	kg	2706	2856	3059
Asbelasting met last voor	kg	3817	4149	4568
Asbelasting met last achter	kg	489	507	491
Asbelasting zonder last voor	kg	1230	1266	1382
Asbelasting zonder last achter	kg	1476	1590	1677

Wielen, chassis

Model		RX70-16	RX70-18	RX70-20
Typenummer		7314	7315	7316
Banden		SE	SE	SE
Bandenmaat voor		18x7-8	18x7-8	200/50-10
Bandenmaat achter		18x7-8	18x7-8	18x7-8
Aantal voorwielen (x = aangedreven)		2x	2x	2x
Aantal achterwielen (x = aangedreven)		2	2	2
Spoorbreedte voor	b10 (mm)	932	932	942
Spoorbreedte achter	b11 (mm)	895	895	895

Basisafmetingen

Model		RX70-16	RX70-18	RX70-20
Typenummer		7314	7315	7316
Neiging van hefmast/vorkenbord, voorwaarts	Graden	3	3	3
Neiging van hefmast/vorkenbord, achterwaarts	Graden	8	8	8
Hoogte met hefmast ingeschoven	h1 (mm)	2160	2160	2160
Vrije heffing	h2 (mm)	150	150	150
Hefhoogte ¹	h3 (mm)	3230	3230	3150
Hoogte met hefmast uitgeschoven	h4 (mm)	3873	3873	3725
Hoogte tot bovenzijde bescherm-dak	h6 (mm)	2117	2117	2117
Stoelhoogte	h7 (mm)	1015	1015	1015
Hoogte aanhangerkoppeling	h10 (mm)	474	474	474
Totale lengte	l1 (mm)	2975	3012	3061
Lengte incl. vorkrug	l2 (mm)	2175	2212	2261
Totale breedte	b1 (mm)	1099	1099	1138
Vorkdikte	s (mm)	40	40	40
Vorkbreedte	e (mm)	80	80	80
Vorklengte	l (mm)	800	800	800

¹ De in de tabel vermelde hefhoogte houdt rekening met de inverting van de banden en de toleranties van de banddiameter.

VDI-specificatieblad voor RX70-16, RX70-18 en RX70-20

Model		RX70-16	RX70-18	RX70-20
Typenummer		7314	7315	7316
Vorkenbord ISO 2328 Klasse/type		II/A	II/A	II/A
Breedte vorkenbord	b3 (mm)	980	980	980
Bodemvrijheid onder hefmast, met last	m1 (mm)	90	90	90
Bodemvrijheid midden wielbasis	m2 (mm)	133	133	133
Gangpadbreedte bij pallet 1000 x 1200 overdwars	Ast (mm)	3523	3557	3603
Gangpadbreedte bij pallet 800 x 1200 overlans	Ast (mm)	3727	3762	3810
Draaistraal	Wa (mm)	1926	1961	1998
Binnenstraal	b13 (mm)	538	544	550

Prestaties

Model		RX70-16	RX70-18	RX70-20
Typenummer		7314	7315	7316
Rijsnelheid met last	km/h	22	22	22
Rijsnelheid zonder last	km/h	22	22	22
Hefsnelheid met last	m/s	0,52	0,52	0,52
Hefsnelheid zonder last	m/s	0,54	0,54	0,54
Daalsnelheid met last	m/s	0,59	0,59	0,59
Daalsnelheid zonder last	m/s	0,59	0,59	0,59
Trekkracht met last	N	13.000	13.000	13.000
Trekkracht zonder last	N	6700	6700	6700
Klimvermogen ² met last	%	27	26	26
Klimvermogen zonder last	%	28	28	28
Acceleratietijd met last	s	4,9	5,0	5,1
Acceleratietijd zonder last	s	4,6	4,7	4,7
Bedrijfsrem		Elektr./hydr.	Elektr./hydr.	Elektr./hydr.

² De aangegeven waarden worden alleen gebruikt om de prestaties van machines in dezelfde categorie met elkaar te vergelijken. De hellingswaarden zijn in geen geval representatief voor de normale dagelijkse werkomstandigheden.

▲ LET OP

Voor een veilig gebruik van de machine – met of zonder last – bedraagt de maximaal toegestane hellingshoek voor het rijden op op- of aflopende hellingen 15%.

- Neem bij vragen contact op met het geautoriseerde servicecentrum.

Motor

Model		RX70-16	RX70-18	RX70-20
Typenummer		7314	7315	7316
Motorfabrikant/-type		VW/BEF	VW/BEF	VW/BEF
Motorvermogen volgens ISO 1585	kW	30	30	30
Nominaal toerental	tpm	2350	2350	2350
Aantal cilinders / cilinderinhoud	cm ³	4/2000	4/2000	4/2000
Brandstofverbruik ³ volgens de VDI-cyclus	kg/h	2,2	2,3	2,4

Overig

Model		RX70-16	RX70-18	RX70-20
Typenummer		7314	7315	7316
Werkdruk voor voorzetapparatuur	bar	230	230	230
Oliehoeveelheid voor voorzetapparatuur	l/min	30	30	30
Inhoud van de brandstoftank	kg	11	11	11
Geluidsniveau L _{pAZ} (bestuurderscompartiment) ⁴	dB (A)	< 74	< 74	< 74
Geluidsvermogensniveau L _{wAZ} (werkcyclus)	dB (A)	< 99	< 99	< 99
Trillingen op het menselijk lichaam, acceleratie ⁵ volgens NEN-EN 13059	m/s ²	0,71	0,71	0,71
Aanhangerkoppeling, type/model DIN		Pen	Pen	Pen

³ Met energiebesparingsprogramma Blue-Q

⁴ Zonder cabine. De waarden verschillen per cabine.

⁵ Met een standaard bestuurdersstoel.

Ergonomische afmetingen

Ergonomische afmetingen

⚠ WAARSCHUWING

Verwondingsgevaar door stoten tegen het hoofd!

Als het hoofd van de bestuurder zich te dicht bij de onderzijde van het dak bevindt, kan het hoofd van de bestuurder door de vering van de stoel of bij een ongeval tegen het beschermdak stoten.

Om hoofdwonden te voorkomen, moet er een afstand van minimaal **40 mm** zijn tussen de onderzijde van het beschermdak en het hoofd van de langste bestuurder.

Om de werkelijke afstand van het hoofd te bepalen, moet de bestuurder op de bestuurdersstoel zitten en moet de stoelvering zijn ingesteld op de desbetreffende bestuurder.

Vanwege het individuele karakter van lichaamslengte en lichaamsgewicht alsmede de grote verscheidenheid aan types bestuurdersstoelen en beschermdaken, moet de minimale vrije ruimte voor het hoofd in elke machine worden gegarandeerd.

De basis voor het ontwerp van het bestuurderscompartiment vormt de ergonomie van de bestuurderspositie alsmede de norm NEN-EN-ISO 3411. Gewoonlijk heeft de bestuurder op de stoel voldoende ruimte om veilig bij de bedieningselementen te kunnen en deze te bedienen en om de contouren van de machine te zien. Het bedrijf dat de heftruck gebruikt, dient in afzonderlijke gevallen rekening te houden met bestuurders waarvan de lichaamsmaten afwijken van de maten waarop de norm NEN-EN ISO 3411 is gebaseerd.

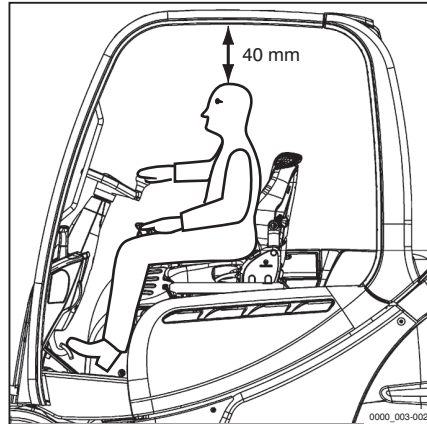

Zekeringtoewijzing

Zekeringtoewijzing

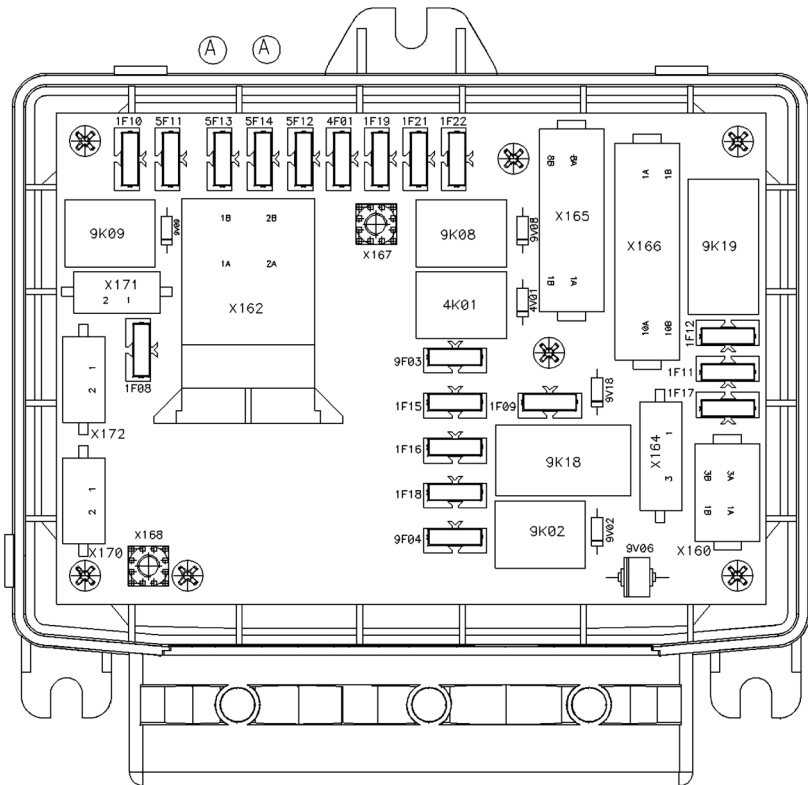

7311_003-073

1F08	12-volt-batterij (constante plus), varianten, 10 A	1F18	12V-opties, servo-hydraulisch systeem, 10 A
1F09	Contactslot, 5 A	1F19	12 V motorregeleenheid ECU, 10 A
1F10	Koelvloeistofpomp, 10 A	1F21	Componenten van motorregeleenheid, 15 A
1F11	Omvormer, 5 A	1F22	Componenten van motorregeleenheid, 15 A
1F12	Pomp, variant, 10 A	4F01	Claxon, 10 A
1F15	12 V voor TCU, display- en bedieningspaneel, 5 A	9F03	12 V Option Board, 15 A
1F16	12V-opties, servo-hydraulisch systeem, 10 A	9F04	Startmotor, klem 50, 30 A
1F17	Nalooprelais, klem 15, 10 A	9F6	Gloeibougierelais motor (alleen dieselheftrucks), 50 A

 **OPMERKING**

Afhankelijk van de specificatie kan het zijn dat de heftruck niet alle zekeringen heeft.

A

Aanhangwagens	
Trekken	266
Accessoires	
Overzicht	6
Achterrautverwarming	250
Actualiteit van de bedieningsinstructies	17
Adres van fabrikant	1
Afmetingen	388
Afsluitklep van de LPG-tank openen	78
Afvoeren	
Batterij	22
Componenten	22
Algemeen	4
Armleuning verstellen	86
Auteurs- en handelsmerkrechten	17
Automatische aanhangerkoppeling	257
RO*243 aankoppelen	259
RO*243 afkoppelen	261
RO*244 A aankoppelen	261
RO*244 A afkoppelen	263
RO*245 aankoppelen	264
RO*245 afkoppelen	265
RO*841 aankoppelen	265
RO*841 afkoppelen	266
Automatische hefonderbreking	158

B

Banden	
Veiligheidsprincipes	31
Batterij	
Afvoeren	22
Ladingstoestand controleren	370
Onderhoud	370
Opladen	371
Batterijzuur	50
Bedieningselementen voor hydraulische functies en rijfuncties	65
Bedieningsprocedures	20
Bedrijf dat de heftruck gebruikt	24
Bedrijfsrem bedienen	138
Beschadiging	30

Beschermdak

Belasting van het dak	29
Boren	29
Lassen	29
Beschrijving van de machine	2
Bestuurders	25
Bestuurderscabine	
Gebruik	103
Bestuurderspincode selecteren	95
Bestuurderspincode vastleggen	93
Bestuurdersstoel controleren	367
Bestuurdersstoel MSG 65/MSG 75	
Afstellen	82
Lendensteun verstellen	85
Rijdt	83
Rugleuning verstellen	83
Stoelvering afstellen	84
Stoelverwarming in- en uitschakelen	86
Verlengde rugleuning verstellen	85
Blokkeerfunctie van hydraulisch systeem	166
Opheffen	167
Blue-Q	
Beschrijving van de werking	122
Configureren	120
Extra verbruikers uitschakelen	123
Inschakelen	123
Uitschakelen	123
Bodemplaat	
Aanbrengen	356
Verwijderen	354

C

Cabine	
Achterrautverwarming bedienen	250
Interieurverlichting in- en uitschakelen	249
Cabinedeur openen	246
Cabinedeur sluiten	247
CE-markering	5
Claxon bedienen	100
Contact inschakelen	88

Contactgegevens	1
Cruisecontrol	236

D

Datum instellen	118
Defecten	30
Definiëring van de richtingen	20
Deurvergrendeling controleren	367
Display- en bedieningseenheid	
Standaard weergave-elementen	110
Display- en bedieningspaneel	64
Aanvullende indicators	111
Blue-Q configureren	120
Datum instellen	118
Displays instellen	111
Kilometers per dag resetten	118
Standaard weergave-elementen	90
Taal instellen	119
Tijd instellen	118
Displaymeldingen	
Aandrijvings specifiek	281
Algemeen	271
Weergave op het display	268
Displaysymbolen	113
Bedrijfsmeldingen	113
Numeriek toetsenblok	117
Softkeyfuncties voor extra apparatuur	115
Softkeyfuncties voor menunaviga- tie	116
Status-LED's	116
Storingsmeldingen	114
Waarschuwingmeldingen	114
Draaiuren per dag resetten	118
Drievoudige minihendel	
Hefmast neigen	170
Vorkenbord heffen en laten zakken	170
Drieweg-minihendel	67
Dubbele minihendel	66
Hefmast neigen	169
Vorkenbord heffen en laten zakken	169

E

EG-verklaring van overeenstemming volgens de Machinerichtlijn	6
Elektrische installatie reinigen	308
Elektrische parkeerrem	
Noodbedrijf	314
Storingen	289
Emissies	57
Geluidsemissies	57
Hitte	59
Trillingen	58
Uitlaatgassen	59
Ergonomische afmetingen	394

F

Fingertip	70
Hefmast neigen	174
Vorkenbord heffen en laten zakken	174
FleetManager	236
Schokherkenning	236

G

Gangpadbreedtes	127
Gasveer met standvergrendeling (variant)	
Vergrendeling ontgrendelen	354
Gebruik van liften	197
Gebruik van werkplatforms	14
Gebruikslocatie	12
Gegevens betreffende de wegenver- keerswet	11
Gesleepte last	254
Gevaar voor personeel	41
Gevaren en tegenmaatregelen	38
Gevarenzone	187
Gevarenzones	130
Gewrichten en bedieningsmechani- smeren	364

H

Hefcilinders en aansluitingen op lekkage controleren	383
---	-----

Hefinrichting	
Bediening met drievoudige minihendel	170
Bediening met dubbele minihendel	169
Bediening met fingertip	174
Bediening met joystick 4Plus	172
Bediening met viervoudige minihendel	171
Bedieningselementen	167
Hefkettingen	
Reinigen	308
Hefmast	
Tegen afvallen beveiligen	337
Tegen naar achteren neigen beveiligen	337
Verwijderen	337
Hefmasttypes	163
Telescopische mast	164
Hefmastuitvoeringen	
Hi-Lo-hefmast	164
Triplex-hefmast	165
Hefonderbreking	
Automatisch	158
Heftruck beveiligd parkeren	154
Hefvermogen	182
Hijzen met een kraan	322
Hijlsbanden bevestigen	324
Transportgewicht bepalen	323
Hydrauliekolie	49
Hydraulisch systeem	
Oliepeil controleren	373
Op lekkage controleren	375
I	
In de machine stappen	80
Informatie voor het uitvoeren van onderhoud	338
Onderhoudstijdstip	339
Instelwaarden	335
Interieurverlichting	249
Isolatie test	45
Isolatie weerstand van de elektrische installatie meten	46
J	
Joystick 4Plus	69
Hefmast neigen	173
Sideshift van het vorkenbord	173
Vorkenbord heffen en laten zakken	172
K	
Kilometers per dag resetten	118
Klembord	253
Klemvergrendeling	
Ontgrendelen	222
Koelmiddel en koelvloeistof	55
Koelvloeistof	360
Bijvullen	358, 360
Koelvloeistofconcentratie controleren	360
Koelvloeistofniveau controleren	358
Koppelen in het contragewicht	255
Afkoppelen	257
Kortstondig gebruik	150
L	
Last	
Neerzetten	195
Oppakken	190
Transporteren	194
Lasten oppakken	186
Lastmeting	183
Beschrijving	183
Nulstellen	107
Uitvoering	184
Laten zakken in noodgeval	312
Lijst van afkortingen	18
LPG	51
LPG-cilinder vervangen	296
LPG-cilinderklep openen	76
LPG-filter vervangen	381
LPG-tank controleren	385
LPG-tank vullen	300
Luchtfilterelement vervangen	362
Luchtinlaatfilter van verwarming vervangen	379

M	
Machine reinigen	305
Machine stallen	327
Machine uit gebruik nemen	327
Machine uitschakelen	154
Mast	
Rolgeleidingen smeren	376
Medische apparatuur	32
Melding	
? POSITIE LOODRECHT	276
ADBLUE DRINGEND!	283
ADBLUE REFILL 5l	283
ADBLUE VULNIVEAU	283
ADBLUE-KWALITEIT	283
ADBLUE-KWALITEIT DRIN- GEND!	284
AFSCHAKELMODE	282
ASNIVEAU	284
BEDRIJFSREM	272
BENT U ZEKER?	278
BRANDSTOFFILTER	285
CODE AFGEWEZEN	273
DYNAMO	286
GLOEIEN	284
GORDEL	277
HYBRIDE SYSTEEM	284
HYDRAUL. POMP	285
KOELMIDDELPEIL	285
LEEG	285
LPG AUTO. KLEP	286
LUCHTFILTER	286
MACHINE UITSCHAKELEN?	273
NEIGEN SNELHEID	275
NOODSCHAKELAAR	275
OLIEDRUK	287
ONGELDIG	281
OVERVERHIT	280
PARKEERREM ACTIEF	274
PARKEERREM LOSSEN	274
PARKEERREM: REM AANTREK- KEN!	274
REF.-BEWEGING	276
REGEN. STILSTAND DRIN- GEND!!!	288
REGEN. STILSTAND STARTEN?	288
REGEN. STILSTAND STORING	288
REGENERATIE UITGEVOERD	287
REM AANTREKKEN	272
REMGEVER	273
RIJPEDAALSENSOR	273
SCR-SYSTEM SERVICE	287
SCR-SYSTEM STORING	287
STOELSCHAKELAAR	278
STUREN	275
TOEZICHT	281
UITL.GASREINIGER	282
UITL.GASREINIGER S.V.P. WACHTEN	282
UITL.GASREINIGER SERVICE!!!	282
VERBRAND.MOTOR STARTEN	288
VORKEN LAAG	274
Meldingen	
Aandrijvingsspecifiek	281
Algemeen	271
Miniconsole	71
Misbruik van veiligheidssystemen	30
Montage achteraf	27
Motor starten	104
Motorkap openen	352
Motorkap sluiten	353
Motoroliepeil controleren	357
N	
Na het wassen	309
Na langere tijd weer in gebruik nemen	329
Neutrale stand	131
Noodhamer	312
Noodsituaties	
Batterij loskoppelen	315
Kantelen van de heftruck	311
Noodbedrijf van de elektrische parkeerrem	314
Noodhamer gebruiken	312
Noodstopfunctie controleren	106

Noodstopshakelaar ontgrendelen	87	Overige risico's	35
Nooduitschakeling	310	Overzicht van bedieningsprocedures	20
Nulstellen van de lastmeting	107	Overzicht van functies en werkzaamheden	20
O		Overzichten van het display- en bedieningspaneel	21
Oliën	48	Overzichtstekening Bestuurderscompartiment	63
Omgang met gasveren en accumulatoren	33	P	
Omkeerbare vork		Pallets transporteren	188
Controleren	384	Parkeerrem	139
Omkeerbare vorken	179	Elektrische parkeerrem	141
Omvang van de documentatie	15	Mechanische parkeerrem	139
UPA-oplossingen	16	Parkeerrem inschakelen	
Onderhoud tijdens de inlooperperiode	357	Bij een rijdende machine	145
Onderhoud zonder speciale kwalificaties	338	Paswoord wijzigen	97
Onderhoudsschema	349	Pen in het contragewicht	
Aandrijfjas	350	Aankoppelen	255
Algemene smeerpunten	349	Personeelskwalificaties	338
Banden	350	Plafondsensoren	240
Batterij	349	Posities van labels	
Bedieningsmechanismen/gewrichten	349	Overzicht	8
Elektrische installatie	349	Procedure bij kantelen van de heftruck	311
Hefkettingen	351	Productienummer	10
Hefmast	351	R	
Hydraulisch systeem	349	Radiator	
Koelsysteem	351	Op lekkage controleren	360
LPG-cilinder	351	Reinigen	360
Motor	351	Radio	250
Ruitensproeierinstallatie	352	Rechten en plichten van en voorschriften voor de bestuurder	25
Stuuras	350	Regels voor rijwegen en de werkomgeving	129
Ongeoorloofd gebruik	12	Relais	396
Op laadbruggen rijden	198	Reserveonderdelen en slijtdelen bestellen	345
Openklapbare dakruit	252	Richtingaanwijzers	229
Ophijzen	336	Uitvoering met fingertip-bediening	230
Opkrikken	336	Uitvoering met miniconsolen	231
Opslag	329	Uitvoering met minihendels	229
Optrekken	133		
Tweepedalensysteem	136		
Overige gevaren	35		

Rijden	
Aflopende hellingen	148
Oplopende hellingen	148
Rijprogramma's instellen	130
Rijrichting kiezen	131
Rijrichtingschakelaar bedienen	
Uitvoering joystick 4Plus	132
Uitvoering met fingertip-bediening	133
Uitvoering met miniconsole	133
Uitvoering met minihendels	132
Rijverlichting	
In- en uitschakelen	227
Rijwegen	127, 129 – 130
Aflopende hellingen	128
Afmetingen van gangpaden	127
Afmetingen van rijwegen	127
Oplopende hellingen	128
Ruiten reinigen	309
Ruitensproeierinstallatie vullen	235
Ruitenwisser/ruitensproeier	235

S

Schematische afbeeldingen	20
Schokherkenning	236
Slepen	318
Verantwoord gebruik	12
Snelheidsbegrenzing bij rijden met geheven last	149
Speciale risico's	37
Stabiliteit	36
Starten m.b.v. startkabels	316
Status-LED's	116
Storingen in de elektrische parkeerrem	289
Storingen tijdens het heffen	165
Storingscodetabel	268
Stuurinrichting	147
Op goede werking controleren	106
Stuurkolom verstellen	87

T

Taal instellen	119
Te gebruiken middelen	47
Afvoeren	55
Kwaliteit en hoeveelheid	346
Veiligheidsinformatie voor de omgang met batterijzuur	50
Veiligheidsinformatie voor de omgang met oliën	48
Veiligheidsinformatie voor hydrauliekolie	49
Veiligheidsinstructies voor koelmiddel en koelvloeistof	55
Veiligheidsinstructies voor LPG	51
Technische gegevens	
Afmetingen	388
Tijd instellen	118
Toegangsautorisatie	
Bestuurderspincode selecteren	95
Bestuurderspincode vastleggen	93
Paswoord wijzigen	97
Toegangscode invoeren	92
Toegangsautorisatie met pincode	90
Toegangscode invoeren	92
Toestand van rijwegen	129
Transport	320
Transporteren van hangende lasten	189
Typeplaatje	10

U

Uit de machine stappen	80
Uitgavedatum van de bedieningsin- structies	17
Uitlaatgassysteem controleren	381

V

Van rijrichting veranderen	135
Uitvoering met tweepedalensys- teem	137
Variante	
Plafondsensor	240

Varianten		Veiligheidsvoorschriften voor het	
Automatische hefonderbreking	158	hanteren van lasten	181
Automatische uitschakeling van de		Veiligheidsvoorschriften voor het rijden	125
verbrandingsmotor	149	Veiligheidsvoorschriften voor het	
Cruisecontrol	236	werken aan de hefmast	336
FleetManager	236	Veiligheidsvoorschriften voor onder-	
Gasveer met standvergrendeling	354	houd	
Hefinrichtingen	158	Algemene informatie	332
Hi-Lo-hefmast	164	Instelwaarden	335
Klembord	253	Veiligheidsvoorzieningen	335
Klemvergrendeling	222	Werkzaamheden aan de elektri-	
Lastmeting	183	sche uitrusting	333
Omkeerbare vorken	179	Werkzaamheden aan de hydraulische	
Openklapbare dakruit	252	uitrusting	333
Radio	250	Werkzaamheden aan de LPG-	
Ruitenwisser/ruitensproeier	235	installatie	334
Schokherkenning	236	Werkzaamheden aan het ontste-	
Snelheidsbegrenzing bij rijden met		kingssysteem	333
geheven last	149	Veiligheidsvoorzieningen	335
Toegangsautorisatie met pincode	90	Veranderingen aan de vorkheftruck	27
Triplex-hefmast	165	Verantwoord gebruik	11
Verticale maststand	159	Verbod voor onbevoegden	26
Vorkverlenging	177	Verdamper ontdooien	151
Wielkeg	157	Verklaring van overeenstemming	6
Zonder elektrische remwerking ('nul		Verlichting	
remmen')	139	In- en uitschakelen	227
Vastsjorren	321	STILL SafetyLight	234
VDI-specificatieblad		Verpakking	22
RX70-16	390	Verticale maststand	159
RX70-18	390	Automatische benadering	161
RX70-20	390	Display	161
Veiligheidsgordel	100	Hefmast naar achteren neigen	162
Controleren	365	Hefmast naar voren neigen	162
Losmaken	102	Kalibreren	163
Na een ongeval vervangen	366	Mogelijke beperkingen	163
Omdoen	101	Omschrijving	159
Onderhoud	365	Op goede werking controleren	108
Problemen door de kou	103	Raken van de eindaanslagen	161
Reinigen	366	Verwarming	251
Veiligheidsgordel omdoen op een		Inschakelen	251
steile helling	102	Luchtcirculatie	252
Veiligheidsinspectie	43	Ontdooien	252
		Ventilator inschakelen	251

Verzekeringsdekking voor gebruik op het bedrijfsterrein	27
Viervoudige minihendel	
Hefmast neigen	171
Vorkenbord heffen en laten zakken	171
Vierweg-minihendel	68
Visuele controles	74
Vóór het oppakken van een last	182
Voorbeeld	183
Voorzetapparaat	
Aansluitingen drukloos maken	201
Bediening algemeen	203
Bediening met drievoudige minihendel	209
Bediening met drievoudige minihendel en 5e functie	211
Bediening met dubbele minihendel	205
Bediening met dubbele minihendel en 5e functie	207
Bediening met fingertip	219
Bediening met fingertip en 5e functie	220
Bediening met joystick 4Plus en 5e functie	218
Bediening met viervoudige minihendel	213
Bediening met viervoudige minihendel en 5e functie	215
Last oppakken	226
Met joystick 4Plus bedienen	217
Monteren	199–200
Speciale risico's	37
Voorzetapparaat monteren	199
Vork verstellen	187
Vorken	
Lengte	33
Vorken controleren	383
Vorken vervangen	175
Vorkverlenging	177

W

Waarschuwing met betrekking tot niet-originele onderdelen	29
Waarschuwingssknipperlichten	229
Waarschuwingstermen	17
Werklamp voor achteruitrijden	
In- en uitschakelen	228
Werklampen	
Automatisch in- en uitschakelen	233
Handmatig in- en uitschakelen	232
In- en uitschakelen	227, 232
In- en uitschakelen afhankelijk van de hefhoogte	233
Werkzaamheden aan de elektrische uitrusting	333
Werkzaamheden aan de hydraulische uitrusting	333
Werkzaamheden aan de LPG-installatie	334
Werkzaamheden aan de voorzijde van de machine	336
Werkzaamheden aan het ontstekings-systeem	333
Wielbevestigingen controleren	370
Wielen en banden	
Bandenspanning controleren	369
Onderhoud	367
Toestand van de wielen en banden controleren	368
Wielbevestigingen controleren	370
Wielkeg	157
Wielkeggen gebruiken	321

Z

Zekeringen vervangen	373
Zekeringkastje	
Relais	396
Zekeringen	396
Zekeringtoewijzing	396
Zijruiten openen	247
Zijruiten sluiten	248
Zwaailamp	228

STILL GmbH

174764 NL – 01/2018