

MACHINAAL HEGGEN SNOEIEN & MECHANISCHE ONKRUIDBESTRIJDING



EFFICIËNT - BETROUWBAAR - DUURZAAM

VOORWOORD

Bedankt voor uw interesse in de producten van Becx Machines.

Wij streven ernaar om duurzame machines te ontwikkelen en te bouwen die naadloos aansluiten op de vraag vanuit de markt. Machines die uw dagelijks werk een stuk eenvoudiger maken en waar u als gebruiker op kunt vertrouwen. Bij Becx Machines gaan functionaliteit en hoogwaardige kwaliteit hand in hand. Met ruim 12 jaar ervaring in het ontwikkelen en bouwen van machines garanderen wij u dat onze producten waarmaken wat in deze brochure staat geschreven. Met vriendelijk groet, Erwin Hommen



IDEE

Een goed product ontstaat vanuit een idee. Becx Machines streeft ernaar dit idee zo compleet mogelijk te transformeren naar een functionele en duurzame machine. Binnen de engineeringafdeling wordt een idee een tekening, een tekening een prototype en na doorontwikkeling een product. Een STERK product waar Becx voor de volle 100% achter staat!

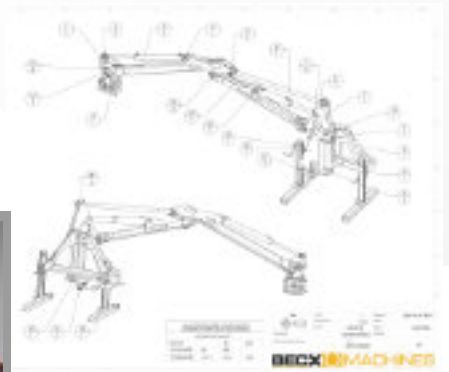
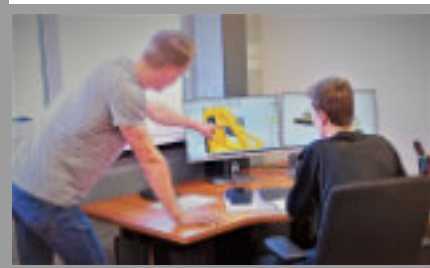
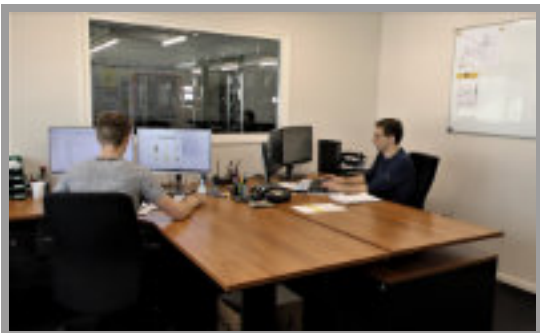

PRODUCTIE

Omdat Becx Machines gelooft in korte lijnen en snel schakelen, houdt Becx Machines de productie en ontwikkeling van haar producten graag in of kort bij huis.

Dankzij deze korte lijnen, zowel qua afstand als qua communicatie, kunnen wijzigingen snel worden doorgevoerd, vindt er goede controle plaats op de geproduceerde delen en kan een constante kwaliteit en tijdige levering gewaarborgd worden.



LASCOBOT

Om een constante laskwaliteit te kunnen garanderen werken onze lassers samen met een lascobot. Daar waar mogelijk wordt de Cobot ingezet. De nauwkeurigheid van deze machine uit zich in de kwaliteit van de gelaste onderdelen.



ASSEMBLAGE



De machines worden in de eigen werkplaats gemonteerd, gecontroleerd en getest door ervaren vakmensen met passie voor hun vak.

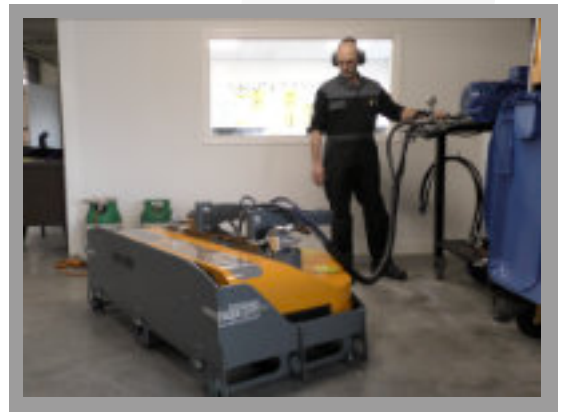

INFORMATIE

Informatie is waar het tegenwoordig om draait. Becx Machines gelooft in het belang van goede informatie. In deze brochure vindt u de basisgegevens van alle machines. Naast deze brochure kunt u terecht op becxmachines.com. Op deze website vindt u meer uitgebreide informatie per machine, en foto- en videomateriaal.



Inhoud

HEGGENSNOEIERS

HS75HR



p. 4-5

HS75ER



p. 6-7

HS130HR



p. 8-9

HS131HR



p. 10-11

HS131C



p. 12-13

HS150HR



p. 14-15

HS210HR



p. 16-17

HS240HR



p. 18-19

HYDRAULISCHE ARMEN / ROTATORS

MA270



p. 20-21

WLA60



p. 22-23

DRHS34



p. 24-25

DRHS55



p. 26-27

ONKRUIDBORSTELS- / KANTENSNIJDERS

OBA50



p. 28-29

OB90M



p. 30-31

OB90



p. 32-33

OBKS50-35



p. 34-35

OBKS90-45



p. 36-37



HS75HR

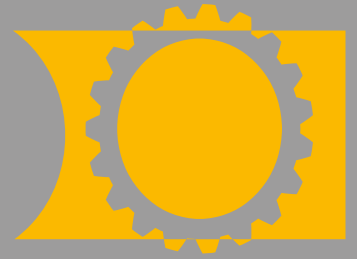

ÉÉN WERKGANG

De Becx HS75HR is de kleinste machine uit de heggensnoeierserie van Becx Machines. Deze heggensnoeier heeft slechts twee meskoppen en is compleet opnieuw ontwikkeld. Door de geringe afmetingen en kleinere delen is zowel het gewicht als de benodigde oliestroom zeer klein. Dit betekent dat de HS75HR heggensnoeier zelfs aan kleine tractoren aangebouwd kan worden. Daarbij heeft ook deze snoeier alle kwaliteiten van onze vorige heggensnoeiers.

VEILIG EN BETROUWBAAR

Met de HS75HR heeft Becx machines een extra stap in veiligheid gezet. Doordat een lichte heggensnoeier als hoofddoel is gekozen, moest zowel de kap als het frame lichter gemaakt worden. Om voor extra veiligheid te gaan zijn de veiligheidsdelen van de kap uitgevoerd met hoogsterkte staal, dat tot wel 4x beter bestand is tegen schade dan regulier staal. Hierdoor is veiligheid beter gegarandeerd.

CAPACITEIT

Een Becx heggensnoeier kan heggen in één werkgang veel inkorten zonder concessies te doen aan het goede resultaat. Doordat in de machine geen kettingen of v-snaren worden gebruikt, maar uitsluitend hydro-motoren is het geluidsniveau zeer laag. Ook met de twee meskoppen van de HS75HR is hier geen concessie aan gedaan.

GEPATENTEERD



HEGGENSNOEIER

HS75HR

- Zeer veilig door gesloten behuizing van hoogsterkte staal
- Betrouwbaar & kostenbesparend
- Goed snoeiresultaat
- Laag gewicht & laag geluidsniveau
- Aan te bouwen aan nagenoeg elk merk maaiarm

SPECIFICATIES

Werkbreedte:	77 cm
Snoeicapaciteit:	tot 2,0 cm
Gewicht:	73 kg
Bevestigingskoker:	80 x 80 mm
Maximaal toerental:	3000 rpm
Benodigde aansluitingen:	Pers - Retour - Lekleiding (drukloos)
Benodigde oliestroom:	circa 24 l/min (standaard geleverd met 8cc-motoren)
Min. - Max. oliedruk:	180 - 210 bar

Standaard wordt de HS75HR geleverd met slangen van 110 cm met landbouwkoppelingen.

OPTIES

- Flowregelaar voor afregelen volumestroom



Bekijk de HS75HR in actie op www.becxmachines.com



HS75ER

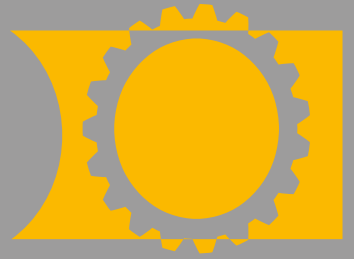

ELEKTRISCH ZONDER CONCESSIONS

De Becx HS75ER is de nieuwste machine uit de heggensnoeierserie van Becx Machines. Deze heggensnoeier is een doorontwikkeling op de bestaande HS75HR. Door hydrauliek motoren te vervangen door 48Volt elektro motoren kan er vanaf heden volledig emissie vrij gesnoeid gaan worden. Deze door elektromotoren aangedreven snoeier bezit alle kwaliteiten van onze vertrouwde heggensnoeiers.

VEILIG EN VERTROUWD

De HS75ER is opgebouwd uit dezelfde hoogwaardige materialen en onderdelen, buiten het gebruik van elektro motoren is de machine gelijk aan de HS75HR machines. Dit maakt het mogelijk om bestaande hydraulisch aangedreven HS75HR machines om te bouwen naar elektrische aandrijving of andersom.

CAPACITEIT

De HS75ER heeft met de elektro motoren van twee kilowatt per motor dezelfde capaciteit als de hydraulisch aangedreven variant.

GEPATENTEERD



HEGGENSNOEIER

HS75ER

- Zeer veilig door gesloten behuizing van hoogsterkte staal
- Betrouwbaar & kostenbesparend
- Goed snoeiresultaat
- Laag gewicht & laag geluidsniveau
- Aan te bouwen aan nagenoeg elk merk maaiarm

SPECIFICATIES

Werkbreedte:	77 cm
Snoeicapaciteit:	tot 2,0 cm
Gewicht:	77 kg
Bevestigingskoker:	80 x 80 mm
Maximaal toerental:	3000 rpm
Benodigde aansluitingen:	48Volt

OPTIES



Bekijk de HS75ER in actie op www.becxmachines.com



HS130HR



ÉÉN WERKGANG

De Becx HS130HR is een heggensnoeier die speciaal is gebouwd voor het professioneel snoeien van heggen in één werkgang. Het afgesneden materiaal wordt door de dubbele messchijven en de gesloten behuizing tot een minimum verkleind en teruggebracht in de heg. Hierdoor wordt het opruimen en afvoeren van snoeiafval tot een minimum beperkt. Door het door Becx Machines gepatenteerde snijsysteem zijn de afsnijdingen van de beste kwaliteit.

VEILIG EN BETROUWBAAR

Door de gesloten behuizing is de HS130HR uitermate veilig te noemen. De behuizing voorkomt het wegspringen van materiaal. Door het gebruik van hoogwaardige materialen, een degelijke constructie en directe aandrijving door hydromotoren wordt stilstand tot een minimum beperkt. Ook is het onderhouden van de machine zeer eenvoudig en voordelig.

CAPACITEIT

Een Becx heggensnoeier kan heggen in één werkgang veel inkorten zonder concessies te doen aan het goede resultaat. Doordat in de machine geen kettingen of v-snaren worden gebruikt, maar uitsluitend hydromotoren is het geluidsniveau van de machine zeer laag.

GEPATENTEERD



HEGGENSNOEIER

HS130HR

- Veilig door gesloten behuizing
- Betrouwbaar
- Kostenbesparend
- Perfect snoeiresultaat
- Grote capaciteit
- Laag geluidsniveau
- Aan te bouwen aan nagenoeg elk merk maaiarm

SPECIFICATIES

Werkbreedte:	127 cm
Snoeicapaciteit:	tot 2,5 cm
Gewicht:	134 kg
Bevestigingskoker:	80 x 80 mm
Maximaal toerental:	2500 rpm
Benodigde aansluitingen:	Pers - Retour - Lekleiding (drukloos)
Benodigde oliestroom:	circa 30 l/min (standaard geleverd met 11cc-motoren)
Min. - Max. oliedruk:	180 - 210 bar

Standaard wordt de HS130HR geleverd met slangen van 110 cm met landbouwkoppelingen.

OPTIES

- 16cc-motoren (circa 45 l/min benodigd)
- Flowregelaar voor afregelen volumestroom



Bekijk de HS130HR in actie op www.becxmachines.com



HS131HR

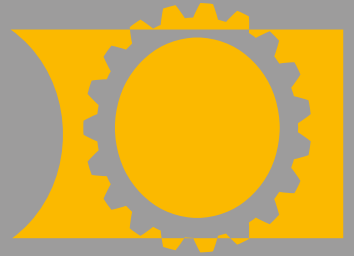

ONTWIKKELING

Door te luisteren naar klanten en ervaring met de HS130HR en HS150HR wordt het snoeien van hagen met deze machine naar een hoger niveau getild. De capaciteit van deze machine is ten opzichte van de HS130HR iets groter. De machine mulcht nóg beter, werpt nog minder materiaal uit en de behuizing is robuuster uitgevoerd.

FUNCTIONEEL

De HS131HR is standaard uitgevoerd met een looprol. Deze rol vergemakkelijkt het verticaal snoeien van een heg en vermindert slijtage/schade aan de kap.

VEILIG EN VERTROUWD

In de basis is de HS131HR een soortgelijke betrouwbare heggen snoeier als de HS130HR. Er wordt nog steeds gebruik gemaakt van de betrouwbare hydromotoren en lagerhuizen. Er zijn aan deze vertrouwde basiselementen een aantal nieuwe eigenschappen toegevoegd. Zo heeft de HS131HR nu standaard een aantal veiligheids-hydraulica-elementen ingebouwd en zijn de meskoppen nog makkelijker te onderhouden.

GEPATENTEERD

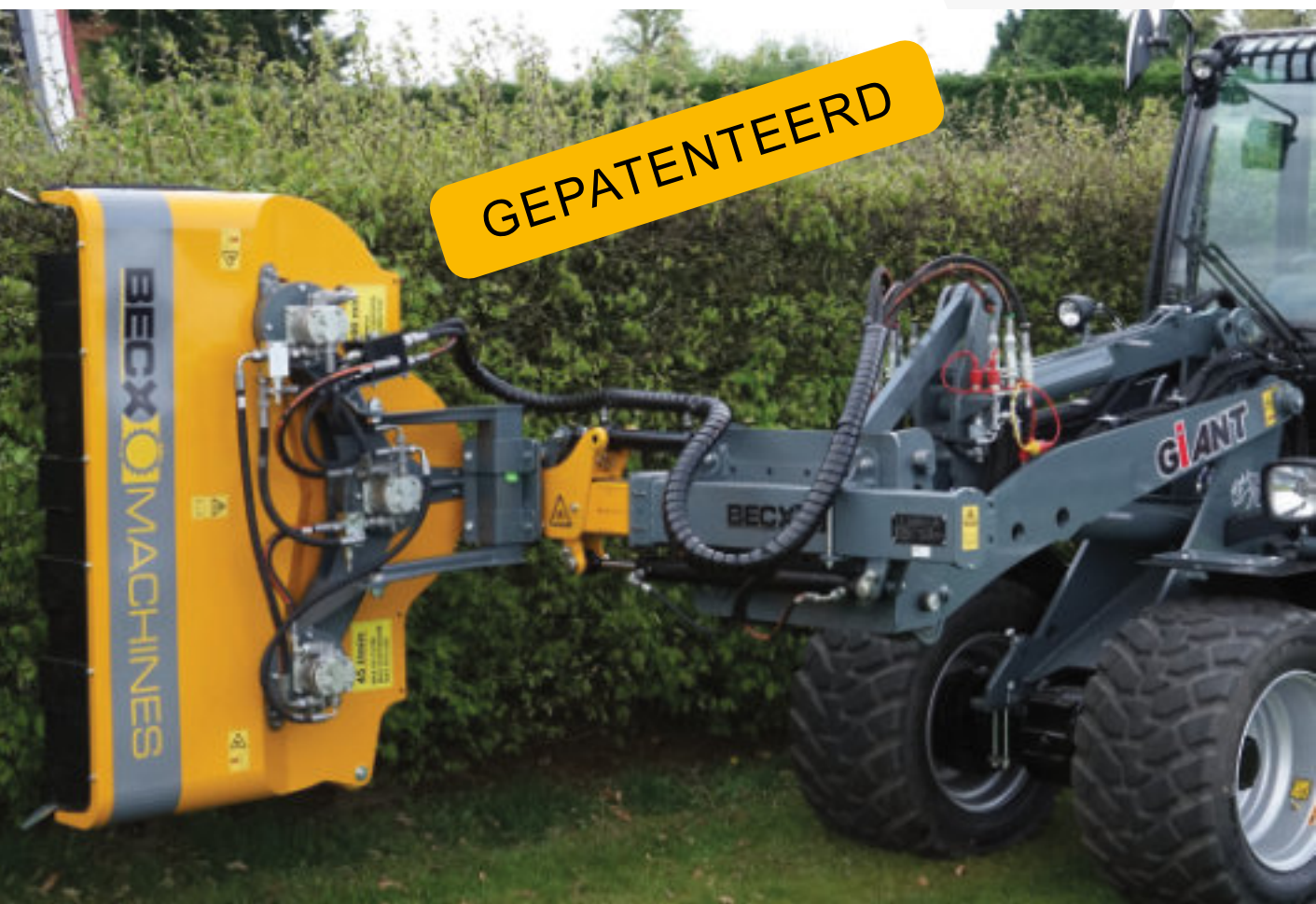

HEGGENSNOEIER

HS131HR

- Zeer veilig door gesloten behuizing
- Betrouwbaar
- Kostenbesparend
- Perfect snoeiresultaat
- Grote capaciteit
- Laag geluidsniveau
- Aan te bouwen aan nagenoeg elk merk maaiarm

SPECIFICATIES

Type:	HS131HR
Werkbreedte:	131 cm
Snoeicapaciteit:	tot 3 cm
Gewicht:	159 kg
Bevestigingskoker:	80 x 80 mm
Maximaal toerental:	2500 rpm
Benodigde aansluitingen:	Pers - Retour - Lekkering (drukloos)
Benodigde oliestroom:	circa 45 l/min (alleen leverbaar met 16cc-motoren)
Min. - Max. oliedruk:	180 - 210 bar

Standaard wordt de HS131HR geleverd met slangen van 110 cm met landbouwkoppelingen.



HS131C

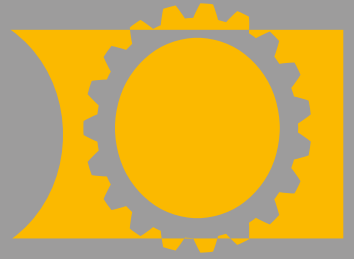

DOORONTWIKKELING

De HS131C is een doorontwikkeling van de HS131HR. Door aanpassingen aan de behuizing en de messchijven is het mogelijk gemaakt om het snoeiafval door middel van een afzuigcontainer op te vangen.

MULTIFUNCTIONEEL

Alle vanaf 2019 geleverde HS131HR snoeiers kunnen worden omgebouwd tot snoeier geschikt voor opvang. Alle vanaf 2019 geleverde HS131C snoeiers kunnen worden omgebouwd tot de standaard mulch machine.

VEILIG EN VERTROUWD

Voor de bouw van een HS131C worden dezelfde vertrouwde componenten gebruikt als voor de HS131HR.

GEPATENTEERD



HEGGENSNOEIER

Geschikt voor opvang van snoeiafval

HS131C

- Zeer veilig door gesloten behuizing
- Betrouwbaar
- Kostenbesparend
- Perfect snoeiresultaat
- Grote capaciteit
- Laag geluidsniveau
- Aan te bouwen aan nagenoeg elk merk maaiarm

SPECIFICATIES

Type:	HS131C
Werkbreedte:	131 cm
Snoeicapaciteit:	tot 2 cm
Gewicht:	159 kg
Bevestigingskoker:	80 x 80 mm
Maximaal toerental:	2500 rpm
Benodigde aansluitingen:	Pers - Retour - Lekkering (drukloos)
Benodigde oliestroom:	circa 45 l/min (alleen leverbaar met 16cc-motoren)
Min. - Max. oliedruk:	180 - 210 bar

Standaard wordt de HS131C geleverd met slangen van 110 cm met landbouwkoppelingen.

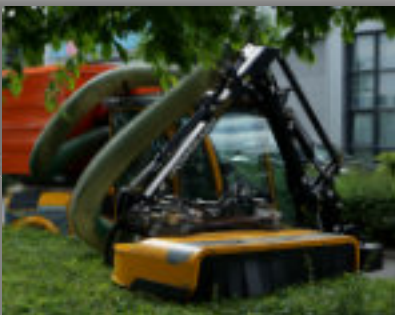

HS150HR

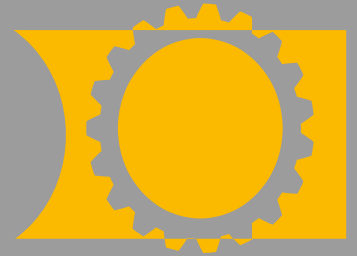

GROTER

De Becx HS150HR is een van de grootste machines uit de serie heggensnoeiers van Becx. Naast de snoeibreedte is ook de snoeicapaciteit groter. De behuizing is standaard zeer robuust uitgevoerd, zodat er bij aanbouw aan bijvoorbeeld een graafmachine geen extra stootbeugel nodig is.

GOEDE BASIS

De HS150HR blijft trouw aan de basisprincipes voor de Becx Machines heggensnoeiers. Drie motoren, drie meskoppen met vier dubbele messen en de gepatenteerde opstelling van de messen.

Zowel betrouwbaarheid als snoeikwaliteit wordt hiermee gewaarborgd. De behuizing is zo ontworpen dat deze robuust is, een goede materiaalverkleinende werking heeft en uiteraard veilig is.

BREED INZETBAAR

De HS150HR is door zijn krachtige snoeimechanisme zeer breed inzetbaar op verschillende soorten hagen en bodemdekkers. Door de hoge invoer kunnen heggen in één werkgang flink worden ingekort. De HS150HR is uitermate geschikt voor het zwaardere werk. Een grotere trekker en/of midi-graafmachine (met dubbele rotator DRHS55) zijn de ideale dragende machines voor de HS150HR.

GEPATENTEERD



HEGGENSNOEIER

HS150HR

- Veilig door gesloten behuizing
- Betrouwbaar
- Kostenbesparend
- Perfect snoeiresultaat
- Zeer robuust
- Extra grote capaciteit
- Laag geluidsniveau
- Aan te bouwen aan nagenoeg elk merk maaiarm

SPECIFICATIES

Type:	HS150HR
Werkbreedte:	150 cm
Snoeicapaciteit:	tot 3,5 cm
Eigen gewicht:	198 kg
Bevestigingskoker:	80 x 80 mm
Maximaal toerental:	2000 rpm
Benodigde oliestroom:	circa 45 l/min (alleen leverbaar met 22cc motoren)
Min. - Max. oliedruk:	180 - 210 bar

Standaard wordt de HS150HR geleverd met landbouwkoppelingen.

OPTIES

- Flowregelaar voor afregelen volumestroom
- Montagebeugel voor ophanging aan achterzijde



Bekijk de HS150HR in actie op www.becxmachines.com



HS210HR

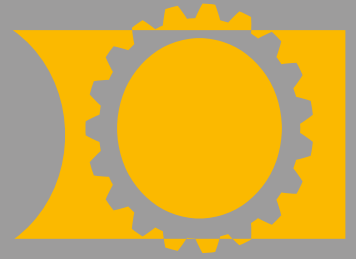

GROOT

De Becx HS210HR is de op één na grootste machine uit de heggensoeverieerserie van Becx Machines. Deze heggensoeier met 5 messenkoppen is gebaseerd op de HS131HR en beschikt daarom over alle voordelen van de voorgaande modellen.

De behuizing is standaard uiterst robuust uitgevoerd zodat bijvoorbeeld bij de aanbouw aan een kraan geen extra beschermbeugel benodigd is.

VEILIG EN BETROUWBAAR

Door de gesloten behuizing is de HS210HR uitermate veilig te noemen. De behuizing voorkomt het wegspatten van materiaal.

Door het gebruik van hoogsterkte staal, een degelijke constructie en directe aandrijving door topkwaliteit hydromotoren wordt stilstand tot een minimum beperkt. Ook is het onderhouden van de machine zeer eenvoudig en voordelig.

CAPACITEIT

Een Becx heggensoeier kan heggen in één werkgang veel inkorten zonder concessies te doen aan het goede resultaat. Doordat in de machine geen kettingen of v-snaren worden gebruikt, maar uitsluitend hydromotoren is het geluidsniveau zeer laag. Daarnaast is deze machine bedoeld om meters te maken. Met een werkbreedte van 210 cm kunnen vele heggen in één keer gesnoeid worden.

GEPATENTEERD



HEGGENSNOEIER

HS210HR

- Zeer veilig door gesloten behuizing van hoogsterkte staal
- Betrouwbaar en kostenbesparend
- Perfect snoeiresultaat
- Extra grote capaciteit en werkbreedte
- Laag geluidsniveau
- Aan te bouwen aan nagenoeg elk merk maaiarm

SPECIFICATIES

Type:	HS210HR
Werkbreedte:	211 cm
Snoeicapaciteit:	tot 3 cm
Eigen gewicht:	269 kg
Bevestigingskoker:	80 x 80 mm
Maximaal toerental:	2500 rpm
Benodigde oliestroom:	circa 90 l/min (standaard geleverd met 16cc motoren)
Min. - Max. oliedruk:	180 - 210 bar



Bekijk de HS210HR in actie op www.becxmachines.com

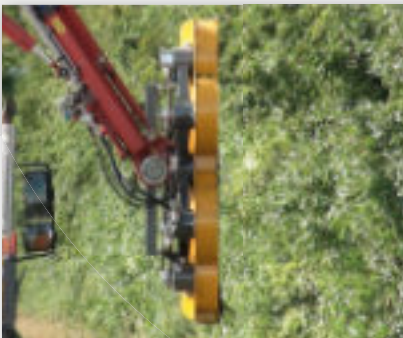

HS240HR

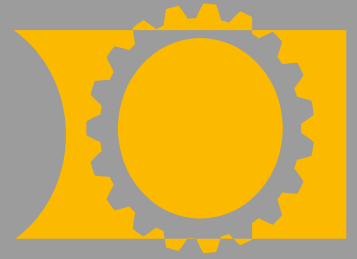

GROOTSTE

De Becx HS240HR is de grootste machine uit de heggensnoeierserie van Becx Machines. Deze heggensnoeier met 5 messenkoppen is gebaseerd op de HS150HR en beschikt daarom over alle voordelen van de voorgaande modellen.

De behuizing is standaard uiterst robuust uitgevoerd zodat bijvoorbeeld bij de aanbouw aan een kraan geen extra beschermbeugel benodigd is.

VEILIG EN BETROUWBAAR

Door de gesloten behuizing is de HS240HR uitermate veilig te noemen. De behuizing voorkomt het wegspringen van materiaal.

Door het gebruik van hoogsterkte staal, een degelijke constructie en directe aandrijving door topkwaliteit hydromotoren wordt stilstand tot een minimum beperkt. Ook is het onderhouden van de machine zeer eenvoudig en voordelig.

CAPACITEIT

Een Becx heggensnoeier kan heggen in één werkgang veel inkorten zonder concessies te doen aan het goede resultaat. Doordat in de machine geen kettingen of v-snaren worden gebruikt, maar uitsluitend hydromotoren is het geluidsniveau zeer laag. Daarnaast is deze machine bedoeld om meters te maken. Met een werkbreedte van 240 cm kunnen vele heggen in één keer gesnoeid worden.

GEPATENTEERD



HS210HR afgebeeld

HEGGENSNOEIER

HS240HR

- Zeer veilig door gesloten behuizing van hoogsterkte staal
- Betrouwbaar en kostenbesparend
- Perfect snoeiresultaat
- Extra grote capaciteit en werkbreedte
- Laag geluidsniveau
- Aan te bouwen aan nagenoeg elk merk maaiarm

SPECIFICATIES

Type:	HS240HR
Werkbreedte:	240 cm
Snoeicapaciteit:	tot 3.5 cm
Eigen gewicht:	365 kg
Bevestigingskoker:	80 x 80 mm
Maximaal toerental:	2000 rpm
Benodigde oliestroom:	circa 90 l/min (standaard geleverd met 22cc motoren)
Min. - Max. oliedruk:	180 - 210 bar



Bekijk de HS240HR in actie op www.becxmachines.com



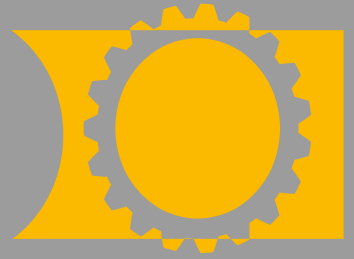

VEELZIJDIG

Machinaal snoeien loont! Hiervoor dient u echter wel de juiste werktuigen in huis te hebben. Om te beginnen zijn er natuurlijk de Becx Machines heggensnoeiers. Om deze snoeiers optimaal te kunnen bedienen ontwikkelde Becx Machines ook haar eigen maai-armen.

De MA270 is een maai-arm met een bereik van 270 cm welke zowel links als rechts van het dragend voertuig kan worden gebruikt. De MA270 arm is hydraulisch draaibaar.

De werktuigkoppeling is bij de standaard uitvoering handmatig draaibaar maar kan uitgevoerd worden met een hydraulische zwenkunit. Ook kan er worden gekozen voor een 'vaste' kop waardoor het snoeien van de achterzijde van de heg weer toegankelijker wordt.

De maai-arm is later altijd eenvoudig om te bouwen naar één van de andere uitvoeringen!

COMPACT

De MA270M brengt u ongeacht de uitvoering veel bewegingsvrijheid. Tevens is de machine zo compact en licht mogelijk gebouwd zonder concessies te doen aan kwaliteit. Het is met deze machine mogelijk om stabiel op 270 cm te werken, alsmede zeer kort langs de machine.

Dit is één van de vele kenmerken die deze machine zo uniek maakt! De arm is 180° graden draaibaar. Hierdoor is het mogelijk alle hoeken en kanten van de heg te knippen met één machinecombinatie.



HEGGENSNOEI ARM

MA270

- 180 graden draaibaar
- Keuze uit beweging werktuigkoppeling (vast, handmatig of hydraulisch)
- Grote bewegingsvrijheid
- Zeer stabiel
- Eenvoudig onderhoud
- Parallelwerking in arm
- Hydraulische aanrijdbeveiliging

SPECIFICATIES

Bereik vanuit midden:	40 - 270 cm
Eigen gewicht:	345 kg
Maximaal gew. werktuig:	180 kg
Arm draaibaar:	180° graden
Aanrijdbeveiliging:	hydraulisch
Bevestiging MA270M:	3-punts Cat II
Benodigde dubb. hydr. functies:	3
Benodigde 12v schakelbare aansl:	1
Werktuig koppeling: 80x80 mm:	180° graden handmatig draaibaar
Min. - Max. oliedruk:	180 - 250 bar

OPTIES

- Snoeier/werktuigaankoppeling hydraulisch draaibaar
- Vaste snoeier/werktuigaankoppeling, 230° graden kantelbaar

Let op: Voor aandrijving van uw snoeier/werktuig is een aparte continue volumestroom nodig.



Bekijk de MA270 in actie op www.becxmachines.com



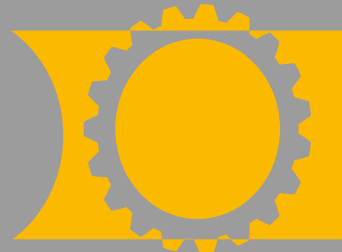

WIELLADER

Vanaf nu kunt u uw wiellader nóg breder inzetten met behulp van de WLA60. Deze snoeiarm maakt het mogelijk om een Becx heggen snoeier aan uw loader te monteren. De WLA60 is zo ontworpen dat deze aan nagenoeg elke wiellader kan worden aangebouwd. Indien uw wiellader niet over de benodigde dubbelwerkende hydraulische ventielen beschikt, biedt Becx Machines een optie met ventielen en bedieningskast. De afgebeelde heggen snoeier is niet inbegrepen.

FUNCTIES

De WLA60 is 60 cm uitschuifbaar en 105 graden kantelbaar. De arm kan links/rechts én voor/achter gemonteerd worden. Gecombineerd met de heffunctie van uw wiellader kunt u hiermee een groot aantal heggen snoeien. De WLA60 kan zowel de HS75HR, HS130HR en de HS131HR dragen.



SNOEIARM VOOR WIELLADER

WLA60

- Heggen snoeien met uw wiellader/loader
- Maak uw wiellader/loader nóg veelzijdiger
- Leverbaar met ventielenblok en besturingskast
- Eenvoudig onderhoud
- Aan te bouwen aan nagenoeg elke wiellader/loader
- Eenvoudige montage en demontage
- Heggensnoeier niet inbegrepen!

SPECIFICATIES

Type:	WLA60
Uitschuifbreedte:	60 cm
Draaihoek:	105° graden
Eigen gewicht:	100 kg
Werktuigklem:	80 x 80 mm
Maximaal gew. werktuig:	170 kg
Benodigde dubb. hydr.functies:	2
Min. - Max. oliedruk:	140 - 250 bar

Let op: Voor aandrijving van uw snoeier/werktuig is een aparte continue volumestroom nodig. Standaard wordt de WLA60 geleverd met slangen tot aan de aanbouwplaat.



Bekijk de WLA60 in actie op www.becxmachines.com



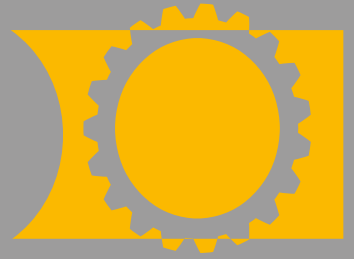

MINIGRAVER

Voor professioneel snoeiwerk worden meer en meer mini en midi-kranen/gravers ingezet. Becx Machines heeft speciaal hiervoor de DRHS34 ontwikkeld. Deze dubbele rotatorunit heeft een universele CW5 snelkoppelaansluiting. De rotatorunit is ook uit te rusten met andere varianten.

BEWEGINGSVRIJHEID

De DRHS34 is geschikt voor heggensnoeiers en andere werktuigen met een maximum gewicht van 200KG.

Door gebruik te maken twee hydraulische zwenkunits is het mogelijk om zowel in het horizontale vlak als in het verticale vlak 180 graden te draaien. Het aankoppelpunt voor de werktuigen is een klemverbinding voor 80x80mm koker.

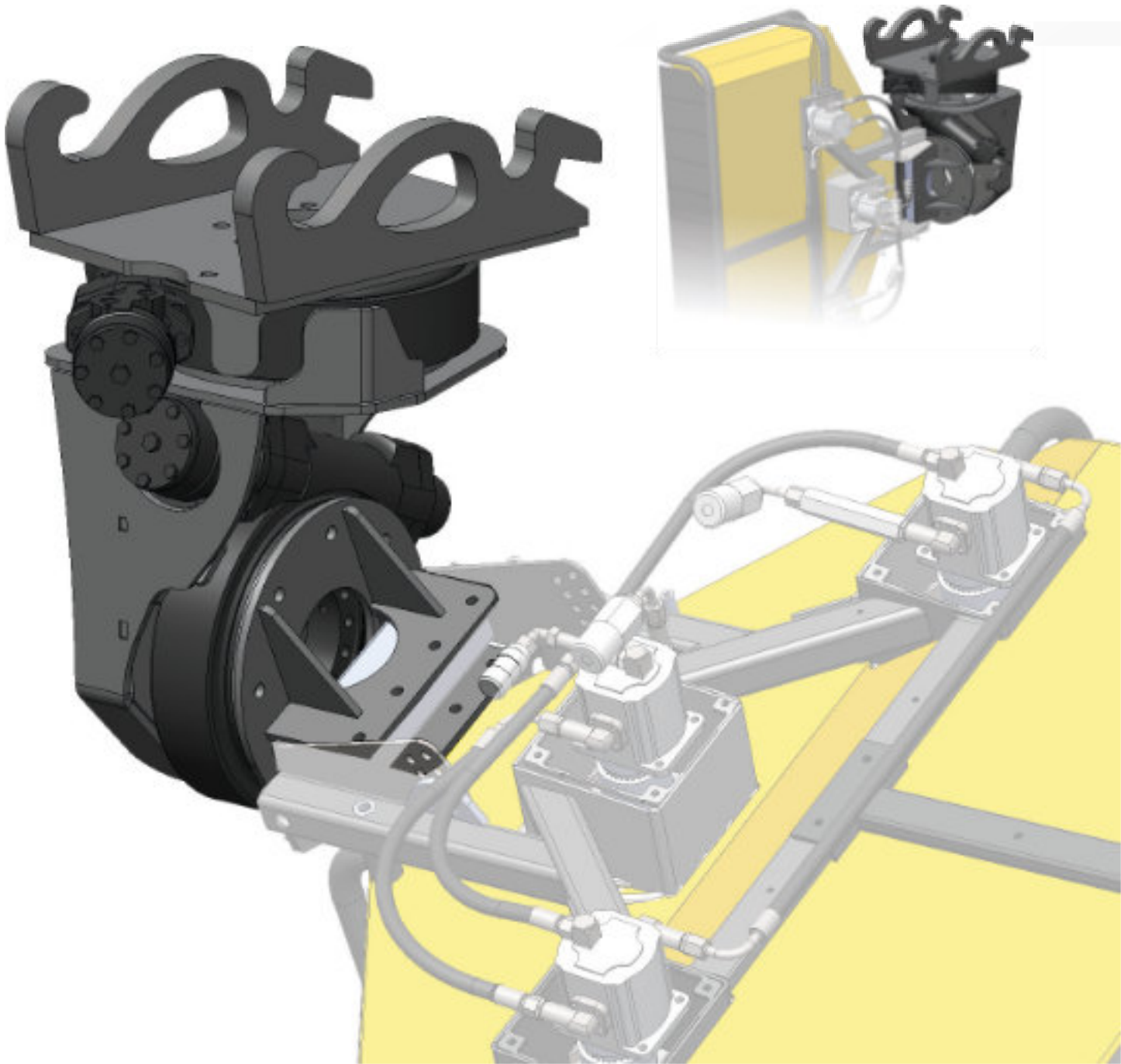

DUBBELE ROTATORUNIT VOOR HEGGENSNOEIER

DRHS34

- Heggen snoeien met (mini) graafmachines
- Grote bewegingsvrijheid
- Zeer stabiel
- Eenvoudig onderhoud
- CW5 snelkoppeling (standaard)

SPECIFICATIES

Type:	DRHS34
Hoogte t.o.v. bevestiging:	34 cm
Draaihoek (horizontaal/verticaal):	180° graden
Eigen gewicht:	102 kg
Maximaal gewicht werktuig	200 kg
Werktuigklem:	80 x 80 mm
Benodigde dubbele hydr. functies:	2

Let op: Voor aandrijving van uw snoeier/werktuig is een aparte continue volumestroom nodig. De DRHS34 wordt geleverd zonder slangen en koppelingen.

OPTIES



Bekijk de DRHS34 in actie op www.becxmachines.com

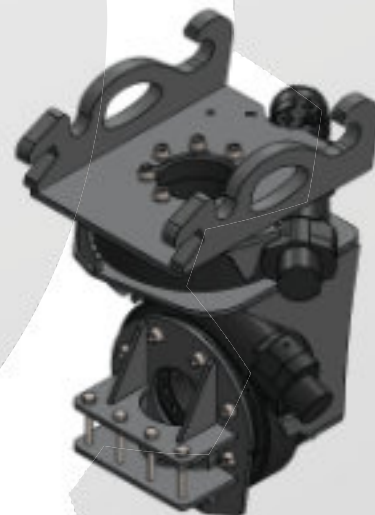
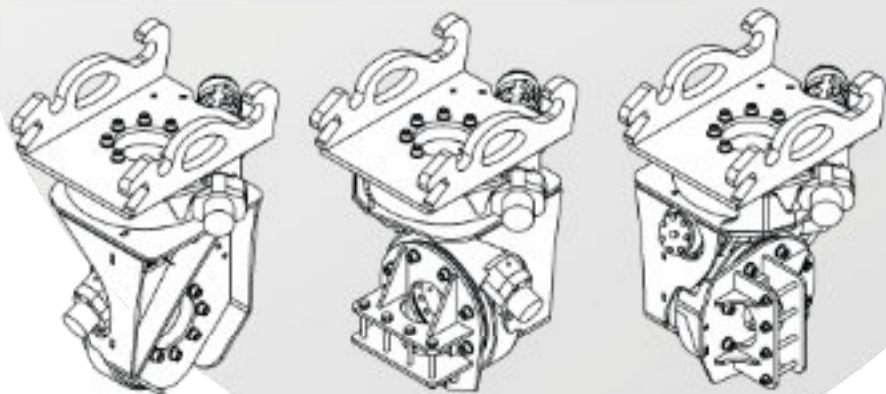

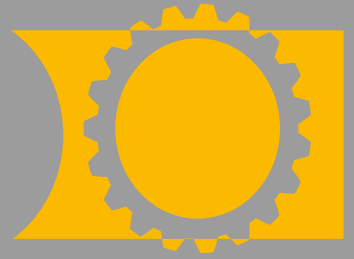

MIDIGRAVER

Voor professioneel snoeiwerk worden meer en meer midi-kranen/gravers ingezet. Becx heeft speciaal hiervoor de DRHS55 ontwikkeld. Deze dubbele rotatorunit heeft een universele CW10 snelkoppelaansluiting. De rotatorunit is ook uit te rusten met CW20 of CW30.

BEWEGINGSVRIJHEID

De DRHS55 is geschikt voor alle Becx heggensnoeiers. Door gebruik te maken van twee hydraulische zwenkunits is het mogelijk om zowel in het horizontale als in het verticale vlak 180 graden te draaien. Het aankoppelpunt voor de snoeiers is een klemverbinding met standaard 80x80 mm afmetingen.

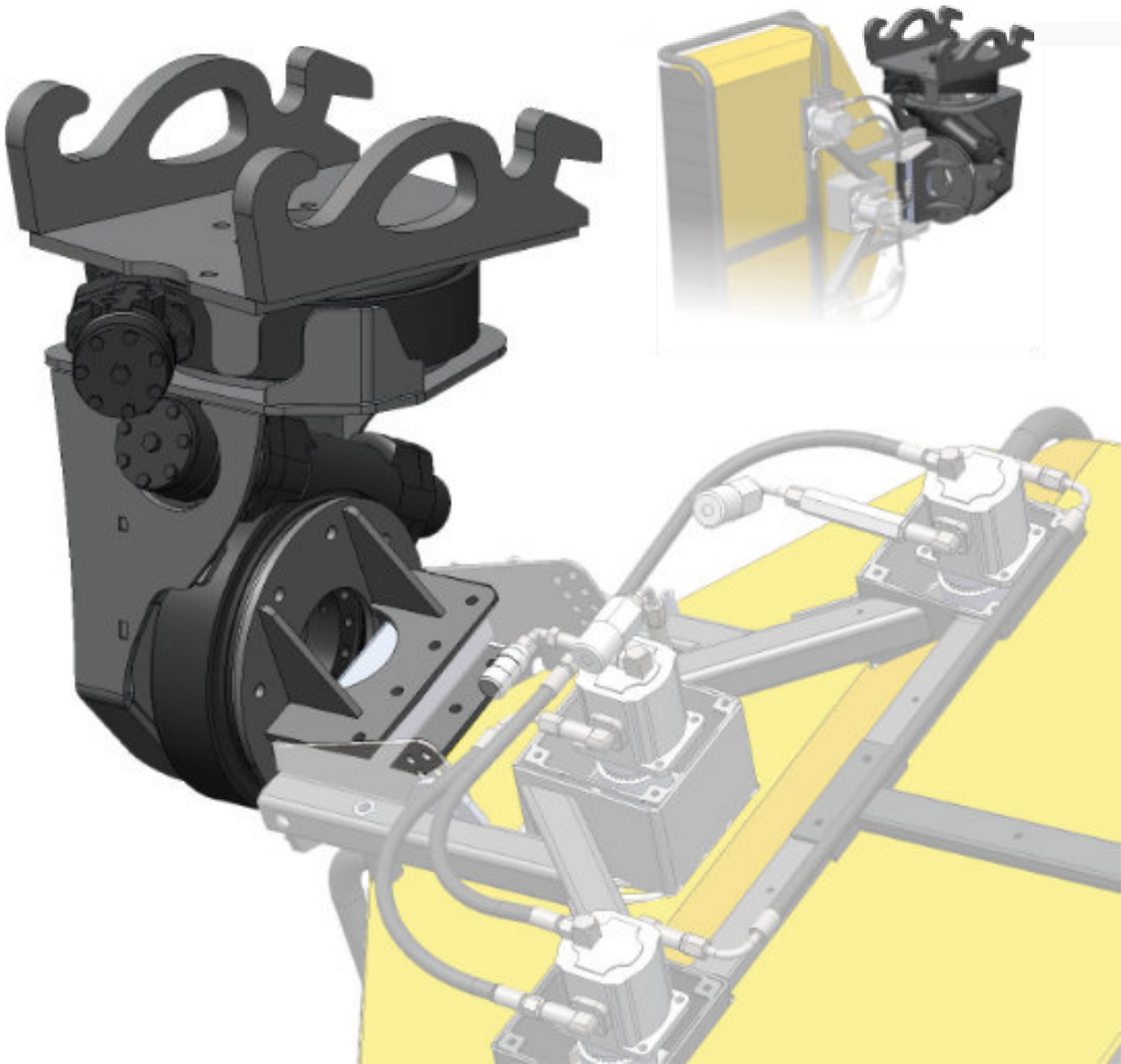

DUBBELE ROTATORUNIT VOOR HEGGENSNOEIER

DRHS55

- Heggen snoeien met (midi)-graafmachines
- Grote bewegingsvrijheid
- Zeer stabiel
- Eenvoudig onderhoud
- CW10 snelkoppeling

SPECIFICATIES

Type:	DRHS55
Hoogte t.o.v. bevestiging:	55 cm
Draaihoek (horizontaal/verticaal):	180° graden
Eigen gewicht:	185 kg
Maximaal gewicht werktuig	450 kg
Werktuigklem:	80 x 80 mm
Benodigde dubbele hydr. functies:	2

Let op: Voor aandrijving van uw snoeier/werktuig is een aparte continue volumestroom nodig. De DRHS55 wordt geleverd zonder slangen en koppelingen.

OPTIES

CW20 of CW30 aankoppelplaat



Bekijk de DRHS55 in actie op www.becxmachines.com

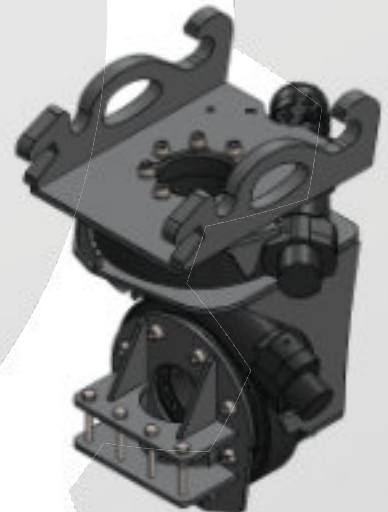
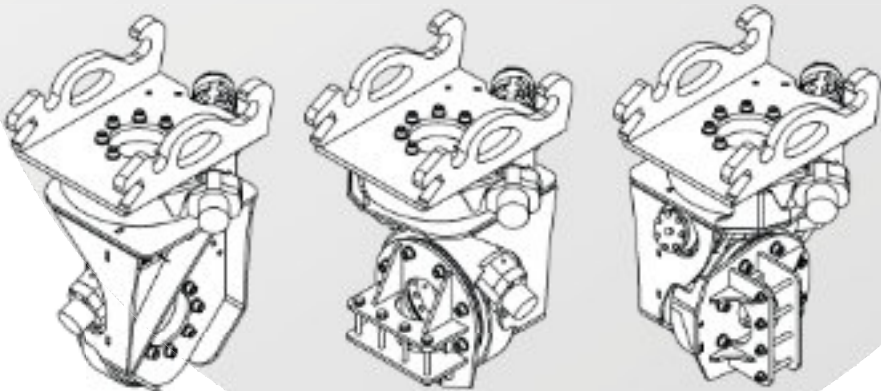

OBA50

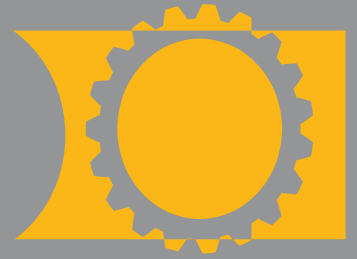

ALLES KUNNER

De A in de type aanduiding staat voor arm. En daarmee wordt hier een arm bedoeld die doorgaans wordt ingezet voor het snoeien van hagen of het maaien van bermen en slootkanten.

De OBA50 is uitermate geschikt voor aanbouw aan de Becx Machines MA270. Door gebruik te maken van de bewegingsvrijheid van de arm zijn ook de plaatsen waar een standaard borstelmachine niet kan komen bereikbaar. Denk hierbij bijvoorbeeld aan taluds onder viaducten, vluchtheuvels en andere moeilijk niet of nauwelijks begaanbare plaatsen.

BETROUWBAAR

Door gebruik te maken van hoogwaardige materialen en componenten zijn we er in geslaagd een betrouwbare machine te ontwikkelen. We hebben geen concessies gedaan aan de functionaliteit en kwaliteit waardoor de machine jarenlang ingezet kan worden.



ONKRUIDBORSTEL OBA50

OBA50

- Minimale beschadiging aan verharding door gebruik van borstel met veel kabelstrengen
- Zeer laag geluidsniveau
- Borstelarm mechanisch verstelbaar
- Kan opgebouwd worden op nagenoeg elk merk maaiarm.

SPECIFICATIES

Type:	OBA50
Borstel diameter:	50 cm
Gewicht:	105 kg
Benodigde oliestroom:	20 - 60 l/m.
Min. - Max. Olie druk:	180 -250 bar

De OBA50 wordt standaard geleverd zonder slangen.

OPTIES

- De machine is ook leverbaar met kunststof veegborstel
- De machine is ook leverbaar met 90cm onkruidborstel



Bekijk de OBA50 in actie op www.becxmachines.com



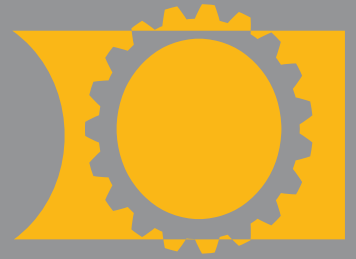

MANUEEL

De M in OB90M staat voor manueel. Door de slimme constructie is de OB90M volledig naar wens en behoefte in te stellen door de gebruiker. Met een zwenkbereik van maar liefst 180 graden kan de machine over een groot bereik gebruikt worden. Door de kop te draaien kan de hoek ten opzichte van de verharding ingesteld worden. Doordat er geen gebruik wordt gemaakt van hydraulische zwenkopties is slechts een hydraulische pers- en retouraansluiting op de drager benodigd.

MULTIFUNCTIONEEL

De M in OB90M kan ook gelezen worden als de M van multifunctioneel, want dat is deze machine. Door het slimme ontwerp van de borstelkop is het mogelijk om zonder veel moeite een veegborstel aan de machine te monteren. Het is zelfs mogelijk om goten te borstelen met de 360 graden draaibare borstelkop. Niets staat u meer in de weg om deze machine op alle terreinen te kunnen gebruiken.

BETROUWBAAR

Door gebruik te maken van hoogwaardige materialen en componenten zijn we er in geslaagd een betrouwbare machine te ontwikkelen. We hebben geen concessies gedaan aan de functionaliteit en kwaliteit waardoor de machine jarenlang ingezet kan worden.



ONKRUIDBORSTEL 90M

OB90M

- Minimale beschadiging aan verharding door gebruik van grote borstel
- Zeer laag geluidsniveau
- Borstelarm mechanisch verstelbaar in alle richtingen
- Kan opgebouwd worden op nagenoeg elk merk wiellader, trekker of werktuigendrager.

SPECIFICATIES

Type:	OB90M
Borstel diameter:	90 cm
Gewicht:	152 kg
Benodigde oliestroom:	20 - 60 l/m.
Min. - Max. Olie druk:	180 -250 bar

OPTIES

- De machine is ook leverbaar met kunststof veegborstel

De OB90M wordt standaard geleverd met slangen tot aan de aanbouwplaat.



Bekijk de OB90M in actie op www.becxmachines.com



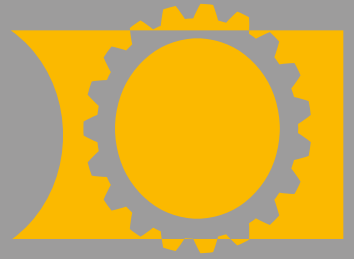

VOLLEDIG HYDRAULISCH

gestuurd waardoor de machinist alle hoeken en kanten gemakkelijk kan bereiken zonder tijd te verliezen.

De borstelarm is over een groot bereik zwenkbaar van links naar rechts. De kop kan zowel voorover en achterover als naar links en rechts kantelen. Op deze manier kan de machinist de borstel precies daar aan de grond krijgen waar nodig!

De OB90 is ook uitvoerbaar met hydraulisch instelbaar kantensnijmes. Ombouw is altijd mogelijk mocht u later besluiten ook te willen kantensnijden met uw machine.

(zie pagina 30-31; OBKS90-45)

De OB90 is dé juiste keuze voor de gebruiker die vele borstelarmen op een dag maakt. Alle instelmogelijkheden zijn hydraulisch

OMGEVING

In tegenstelling tot vele onkruidbestrijdingsmachines gebruikt de OB90 géén giftige stoffen en verbruikt de OB90 géén extra diesel voor het koken van water. De OB90 werkt op de hydrauliek van de werktuigendrager en is hiermee dus dé oplossing voor de toekomst als het gaat om grootschalige duurzame en veilige onkruidbestrijding. Om beschadiging aan de verharding te voorkomen is een extra grote onkruidborstel met veel kabelplukken ontwikkeld. Deze borstel heeft op lage toeren een uitstekende werking!



ONKRUIDBORSTEL 90

OB90

- Minimale beschadiging aan verharding door gebruik van grote borstel
- Zeer laag geluidsniveau
- Borstelarm hydraulisch verstelbaar in alle richtingen
- Kan opgebouwd worden op nagenoeg elk merk werktuigendrager, trekker of loader

SPECIFICATIES

Borstel diameter:	90 cm
Gewicht:	200 kg
Benodigde olie stroom borstel:	20 - 60 l/m
Benodigde dubb. hydr. functies:	3
Min. - Max. oliedruk:	180 - 250 bar

Standaard wordt de OB90 geleverd met slangen tot aan de aanbouwplaat.

OPTIES

- Machine is ook uitvoerbaar met snijmes, zie pagina 36-37; OBKS90-45



Bekijk de OB90 in actie op www.becxmachines.com

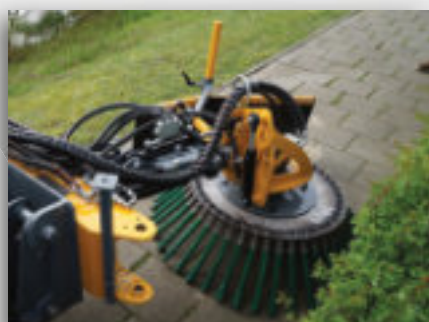

OBKS50-35

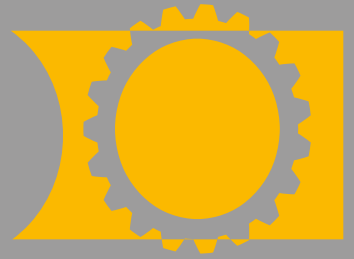

SLIM ONTWERP

Met de Bex Machines onkruidborstel-kantensnijder is het mogelijk om te borstelen en graskanten te snijden in één werkgang. De OBKS50-35 heeft standaard een borsteldiameter van 50 cm en een snijmesdiameter van 35 cm. Deze machine is standaard uitgerust met mechanische stelmogelijkheden voor de werkbreedte van de machine en de hoogte van het kantensnijmes ten opzichte van de borstel. Ook is de borstelhoek mechanisch te verstellen.

HYDRAULISCHE OPTIES

Het is mogelijk de werkbreedte- en meshoogteverstelling hydraulisch uit te voeren. Deze opties kunnen later eenvoudig worden toegevoegd aan de machine. Als uw machine niet over voldoende dubbelwerkende hydraulische functies beschikt, kan de machine worden voorzien van hydraulische ventielen, compleet met bijbehorende bedieningskast.

KOSTEN EFFICIENT

Door het slimme ontwerp van deze machine kunnen de productiekosten laag blijven, wat zich uitbetaalt in de uiteindelijke prijs. Zonder concessies te doen aan kwaliteit of functionaliteit biedt Bex u een fantastische complete machine met uitstekende prestaties voor een scherpe prijs.



ONKRUIDBORSTEL KANTENSNIJDER 50-35

OBKS50-35

- Borstelen en kantensnijden in één werkgang
- Zowel mechanisch als hydraulisch uit te voeren bediening
- Zeer scherp geprijsd zonder concessies aan kwaliteit
- Veergestuurde overbelastingsbeveiliging van het snijmes
- Aan te bouwen aan nagenoeg elke werktuigendrager, trekker of loader
- Hydraulisch aangedreven borstel

SPECIFICATIES

Type:	OBKS50-35
Borstel diameter:	50 cm
Snijmes diameter:	35 cm
Gewicht:	170 kg
Benodigde oliestroom:	20 - 60 l/min
Min. - Max. oliedruk:	180 - 250 bar

OPTIES

- Hydraulische werkbreedteverstelling
- Hydraulische meshoogteverstelling
- Kantelbare borstelkop

Standaard wordt de OBKS50-35 geleverd met slangen tot aan de aanbouwplaat.



Bekijk de OBKS50-35 in actie op www.becxmachines.com



OBKS90-45

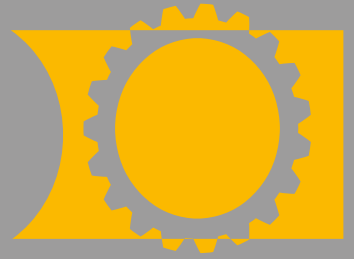

VOLLEDIG HYDRAULISCH

De OBKS90-45 is een prachtig complete machine voor de professionele gebruiker. De machinist kan vanuit zijn cabine alle draai- en zwenkfuncties hydraulisch bedienen. Deze vele instelmogelijkheden komen ten goede aan het aantal meter dat per dag geborsteld en gesneden kan worden. Doordat de borstel en het snijmes vanuit de cabine verstelbaar zijn, zijn de meeste te snijden graskanten en de te borstelen verhardingen geen probleem voor deze machine! Ook is het mogelijk om het snijmes afzonderlijk volledig te heffen om zo ook alleen borstelwerk te doen.

OMGEVING

In tegenstelling tot vele onkruidbestrijdingsmachines gebruikt de OBKS90-45 géén giftige stoffen en verbruikt de OBKS90-45 géén extra diesel voor het koken van water. De OBKS90-45 werkt op de hydrauliek van de werktuigendrager en is hiermee dus dé oplossing voor de toekomst als het gaat om grootschalige duurzame en veilige onkruidbestrijding. Om beschadiging aan de verharding te voorkomen is een extra grote onkruidborstel met veel kabelplukken ontwikkeld. Deze borstel heeft op lage toeren een uitstekende werking!

SNIJMES

De snijarm is zowel in de breedte als in de hoogte hydraulisch verstelbaar. Beide verstellingen zijn uitgevoerd met drukgeregelde kleppen, waardoor het snijmes niet ongewenst van positie kan veranderen. Ook is de snijmesaansturing uitgerust met twee accumulators waardoor het snijmes onder te hoge belasting kan uitwijken. De in het zichtveld geplaatste drukmeter geeft de machinist een duidelijk beeld van de belasting.



ONKRUIDBORSTEL KANTENSNIJDER 90-45

OBKS90-45

- Kostenbesparend door kanten snijden en borstelen in één werkgang
- Minimale beschadiging aan verharding door gebruik van grote borstel
- Zeer laag geluidsniveau
- Borstelarm hydraulisch verstelbaar in alle richtingen
- Hydraulisch in hoogte en zijwaarts verstelbaar snijmes
- Snijmesarm hydrauliek voorzien van drukgestuurde kleppen
- Snijmesarm voorzien van zijwaartse overlastbeveiliging
- Met opgetrokken snijmes inzetbaar als onkruidborstel
- Kan opgebouwd worden op nagenoeg elk merk werktuigendrager, trekker of loader

SPECIFICATIES

Borstel diameter:	90 cm
Snijmes diameter:	45 cm
Benodigde oliestroom borstel:	20 - 60 l/m
Benodigde dubb. hydr. functies:	3
Benodigde 12 volt. aansl.:	2
Min. - Max. oliedruk:	180 - 250 bar
Gewicht:	230 kg

Standaard wordt de OBKS90-45 geleverd met slangen tot aan de aanbouwplaat.

OPTIES

- Machine is ook uitvoerbaar zonder kantensnijmes; zie OB90



Bekijk de OBKS90-45 in actie op www.becxmachines.com

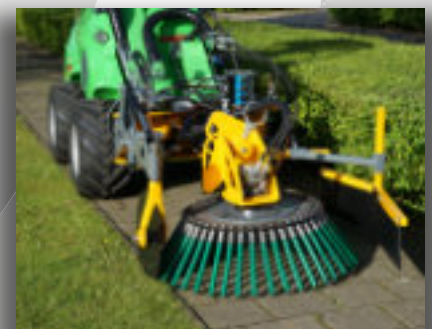



[youtube.com/becxmachines](https://www.youtube.com/becxmachines)
[facebook.com/becxmachines](https://www.facebook.com/becxmachines)
[linkedin.com/becxmachines](https://www.linkedin.com/becxmachines)
[instagram.com/becxmachines](https://www.instagram.com/becxmachines)

Contact via uw dealer:

Becx Machines B.V.
De Sonman 35
5066 GJ Moergestel
Nederland
www.becxmachines.com
info@becxmachines.com
tel: +31 (0) 13 207 0760