



**CXSERIE**

**CX2510**



5 JAAR  
FABRIEKSGARANTEE

*Het sterke merk*



**OP EEN GOEDE BASIS...**

2003 : CK20



2007 : CK22

**Presentatie**

**CXSERIE**



### **COMPROMISLOZE PRESTATIES IN EEN COMPACT FORMAAT**

Indien u een tractor zoekt die compact is, krachtig en comfortabel, stop met zoeken de nieuwe CX2510H is de juiste keuze voor u!

Met een elegante motor met 3 cilinders en 1647cc, een hydrostatische rijaandrijving met 2 pedalen voor vloeiend rijden of een mechanische rijaandrijving, in de uitvoering met veiligheidsbeugel of fabriekscabine met airconditioning, de Kioti CX2510H heeft alle noodzakelijke elementen in zich om uw werk, moeilijk of eenvoudig tot een comfortabele klus te maken.



# GAAN DE JAREN SNEL.

2012 : **CK2810**



2018 : **CK3310**

2022 : **CX2510**

Sinds 2003, de datum van de introductie van de fameuze Kioti CK20, zijn de Kioti Compact tractoren blijven evolueren met behoud van de dezelfde robuuste mechanische basis.

Veel van de eigenschappen van de Kioti CK20 uit 2003 zijn behouden in de nieuwe CX2510 van vandaag, zoals de stevigheid en het unieke bedieningsgemak. De fabrieksgarantie van 5 jaar bevestigen de robuustheid van de compact tractoren van Kioti.



## MOTOR KIOTI : EEN GARANTIE OP VERMOGEN!

De dieselmotor met 3 cilinders en 1647cc levert u altijd het koppel en vermogen wat u nodig heeft bij uw simpele of zware werkzaamheden.

In combinatie met de 25 liter brandstoftank kan de Kioti CX2510 een lange werkdag vol maken zonder bijtanken.

Ook zonder roetfilter op de dieselmotor garandeert de Kioti motor de Stage V emissienormen. Stage V is momenteel de hoogste eis op het gebied van schone lucht. De Kioti motor is klaar om het milieu te beschermen met een simpel concept:

De mechanische brandstof lijnpomp zorgt voor juiste hoeveelheid brandstof injecties in de voorverbrandingskamer, zodat het maximale rendement uit iedere liter brandstof met als eindresultaat een optimale verbranding met een lage uitstoot van gassen.

### **KOEL SYSTEEM**

Bij het openen van de 1-delige motorkap, zijn de verschillende componenten zeer eenvoudig toegankelijk, zelf als de tractor is voorzien van een voorlader.

Aan de voorzijde van de tractor is een groot oppervlak radiator geplaatst die zorgt voor koeling van de motor, om de ideale omstandigheden te creëren. De radiator wordt beschermd (tractor met voorlader) door een simpel weg te draaien grill. Voor de radiator is voor de Hydrostaats versie nog een oliekoeler geplaatst, een accu van 80 A/h en een massaschakelaar.





## HYDROSTATISCH OF MECHANISCH, VOOR EEN IEDER HET JUISTE



### HYDROSTATISCHE TRANSMISSIE

De CX2510H is uitgerust met een hydrostatische transmissie met een hoge prestatie voor een uitzonderlijke productiviteit en de meest eenvoudige bediening. De 2 snelheidsgroepen in combinatie met de 2 voetpedalen, geven de trekker een ongekend comfort om mee te rijden en te werken op de meest vloeiende manier.



### HYDRAULISCHE BESTURING

De hydraulische besturing heeft een eigen pomp en daardoor een zeer nauwkeurige en soepele bediening. Met minimale inspanning is het werk snel, precies en moeiteloos uitgevoerd.



### HYDRAULISCHE POMPEN

De verhoogde opbrengst van de hydrauliek pompen geven u meer vermogen en een grotere accuratesse voor de bediening van de accessoires. (voorlader, hefinrichting, palletvorken...etc.) De hydraulische besturing is volledig veilig door het gebruik van een aparte stuurpomp.

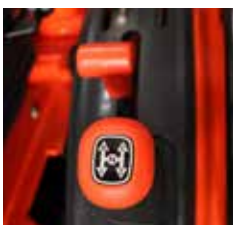

### MECHANISCHE TRANSMISSIE

De uitvoering met de mechanische transmissie (6 versnellingen vooruit – 2 achteruit), is de oplossing voor optimale benutting van het vermogen op het gebied van trekkraft.



### JOYSTICK ORIGINEEL

De joystick is origineel gemonteerd voor de bediening van 2 dubbelwerkende ventielen (met een zweeffunctie ingebouwd)

De dubbelwerkende ventielen kunnen gebruikt worden voor de voorlader, fronthef of iedere andere hydraulische functie. De standaard levering af fabriek met de montage onder handbereik maken het gebruik gemakkelijk.



### 3-PUNTS HEFINRICHTING

De 3-puntshefinrichting met categorie I heeft een capaciteit van 740 kg. Daarmee kunt u zelfs de zwaarste werktuigen heffen. Daarnaast is de daal snelheid van de hefinrichting afzonderlijk te regelen met een simpele draaiknop.

De aftakas achter heeft de norm 540 t/min, passend voor ieder werktuig. De trekhaak maakt de trekker compleet voor alle werkzaamheden.

# OPEN DE DEUR NAAR COMFORT

De versie van de CX2510 met cabine is standaard voorzien van AIRCONDITIONING, met een zeer hoge standaard van ergonomie voor deze klasse tractoren.

Het ruime gevoel in de cabine wordt nog versterkt door de grote ruiten en optimaal zicht op het werk.



## COMFORT STOEL

De stoel, van het merk Grammer, is ontworpen voor ergonomisch gebruik en comfortabele zit. Voorzien van veiligheidsgordel, op veel punten in te stellen en met 2 armleuningen een kwaliteitsstoel te noemen.



## RUIMZICHTCABINE

De cabine van de Kioti CX zijn uitgerust met 2 werkklampen aan de voorzijde en 2 aan de achterzijde voor optimaal zicht in de donkere uren.

De ruitenwissers aan voor- en achterzijde zorgen voor onbelemmerd zicht onder alle omstandigheden.

De uitgekiende positie van de ruitenwissers zijn geen belemmering voor het ruim zicht op werk en verkeer.



### **VLAKKE EN RUIE VLOER**

De grote vlakke en ruime vloer van de tractor is voorzien van anti-slip en geluidwerende rubberen vloermat. Niets staat comfortabel rijden in de weg met de CX2510H!



### **12 VOLT EN USB AANSLUITING**

Met de 12V aansluiting en de USB stekkers zijn uw telefoon en andere apparaten snel en eenvoudig aangesloten op de stroomtoevoer en speakers van de trekker.

### **AIRCONDITIONING STANDAARD**

Het systeem van airconditioning en verwarming zorgen voor een comfortabel werkklimaat in alle jaargetijden.



# MAXIMAAL COMFORT EN VEILIGHEID

De samenstelling en positie van de bedieningselementen zijn doordacht en brengen gemak, veiligheid en toegankelijkheid tot aangenaam werkcomfort.

Comfort versie met rolbeugel

CXSERIE



## VEILIGHEIDSBEUGEL NEERKLAPBAAR

De veiligheidsbeugel is eenvoudig neerklapbaar. Een gasveercilinder is standaard ter ondersteuning van het gewicht.

## VEILIGE OPSTAP

Het ruime platform is op de juiste plaatsen versterkt. Voorzien van rubberen vloermat tegen trillingen en geluid en voldoende ruimte voor de voeten. Met de veilige anti-slip opstap op het platform is de veiligheid gewaarborgd.



## NIEUW DASHBOARD

Het nieuw ontworpen dashboard is goed afleesbaar en het verstelbare stuur zorgt voor comfortabele zithouding. Standaard voorzien van goed herkenbare schakelaars zorgt voor een goed overzicht.



# EEN UITRUSTING ZOALS OP GROTE TRACTOREN



## EASY SPEED FUNCTIE

Beschikbaar als optie op de rolbeugel versie en standaard op de cabine versie is Easy speed. Eenvoudig een hendel overhalen en er is synchronisatie tussen de beweging van de rij-pedalen en het toerental van de motor.

Indien ingeschakeld is het niet meer nodig het toerental van de motor nog afzonderlijk met de hand te bedienen, maar wordt dit automatisch geregeld.

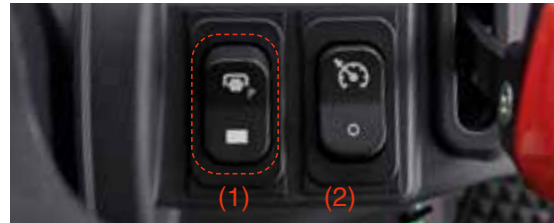

## S-PTO (1)

De S-AFTAKAS is de Stationaire aftakas. In te schakelen wanneer met de aftakas wenst te gebruiken zonder in de stoel te zitten. Bijzonder handig indien met een hakselaar of houtklover gewerkt wordt bijvoorbeeld.

## CRUISE CONTROL (2)

Het systeem is standaard op de Hydrostatische uitvoeringen en bij inschakeling blijft de gekozen snelheid gehandhaafd door de magneet die het rijpedaal vasthoudt in de positie.

Comfortabel indien een constante snelheid gewenst is en rijden zonder voet op het pedaal mogelijk.

## BESCHIKBARE OPTIES



### ZWAAILAMP



### FRONTHEF

eventueel met frontaftakas



### FRONTHEF CAT I

met of zonder frontaftakas



### FRONTGEWICHTEN

De eenvoudige te monteren jerrycan gewichten van 20kg per stuk zorgen voor meer hefvermogen in de hefinrichting achter. 5 of 8 stuks a 20kg mogelijk.

## DUBBELWERKEND VENTIEL ACHTER

De 2 snelkoppelingen achter, zijn standaard maten en te gebruiken voor al uw hydraulische functies. Een cilinder of een hydromotor zijn snel en moeiteloos aan te sluiten.



## RUIME BANDEN KEUZE!

### LANDBOUWPROFIEL



### INDUSTRIE



### GAZON



### GARDEN-PRO



# NOG BETER MET EEN VOORLADER

De voorlader type KL2510 is speciaal en alleen voor de CX2510 serie ontworpen.

De Kioti voorlader, de garantie voor kwaliteit, heeft ingebouwde versterkingen om een probleemloze en vooral sterk hef en daalvermogen te leveren. Optimaal zicht met maar 1 dwarsverbinding.

De voorlader is voorzien van de beproefde snelkoppeling type skid-steer, een motorkapbescherming, penvergrendeling tegen verdraaien en smeerpunten. De grondbak van 127cm breed is standaard evenals de Kioti kleur oranje in harmonie met de trekker.

De op de fabriek gemonteerde joystick zorgt voor gemakkelijk, efficiënt, precies en snel voorlader werk.



## Gegevens voorlader KIOTI KL 2510

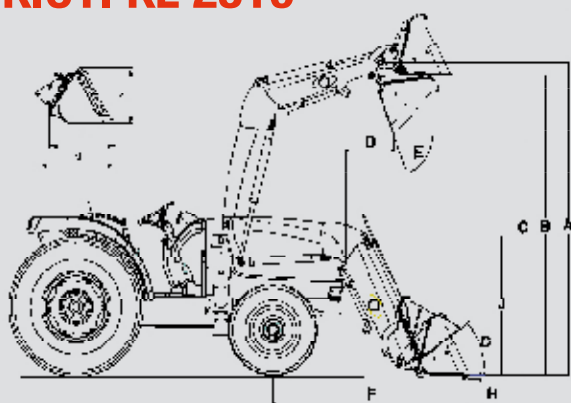

A	Maximale hefhoogte op kantelpunt bak	mm	2.230
B	Laadhoogte	mm	2.141
C	Stortheogte	mm	1.706
D	Uitloopbreedte	mm	800
E	Afvoerhoek bovenaan	°	53
F	Bereik bladrand (onder)	mm	1.498
G	Kantelhoek omlaag	°	33
H	Snijdiepte	mm	99
J	Totale hoogte in transportpositie	mm	1.016
L	Diepte van het mes (binnenkant)	mm	498
M	Hoogte van het mes (verticaal)	mm	411
N	Diepte van het mes (buitenkant)	mm	632
	Hefkracht op kantelpunt bak	kg	481
	Opbreekkracht bij kantelpunt bak	kg	835
	Mesbreekkracht (tijdens kantelen)	kg	863
	Bakbreedte	mm	1.270
	Totaal gewicht met bak	kg	360
	Capaciteit bak	m <sup>3</sup>	0,19 / 0,12

## VOORLADER ACCESOIRES **optie**



### 3<sup>e</sup> FUNCTIE

Te gebruiken bij een bak met een extra hydraulische functie zoals multi-functie bak.



### CONTRAGEWICHT

Een compensatie gewicht achterop bij montage van de voorlader. 250kg contragewicht maakt de belasting minder zwaar en verhoogd de veiligheid.



### EENVOUDIGE DE- EN MONTAGE

Met de snel sluiting op de werktuigen en op de gehele voorlader arm, is het wisselen naar functionaliteit bijzonder gemakkelijk geworden

### MULTIBAK



### MESTVORK



### PALLETVORK



### BALENPRIKKER ENZ.



Model		CX2510M	CX2510H	CX2510CH
<b>Motor</b>				
Fabrikant		Kioti	Kioti	Kioti
Maximaal vermogen (ECE-R120)	pk	24,5	24,5	24,5
Nominaal toerental	tpm	2600	2600	2600
Max. Koppel		88	88	105
Aantal Cilinders		3	3	3
Cilinderinhoud		1647	1647	1647
Compressieverhouding		21,7	21,7	21,7
Dynamo	V / A	13.5/75	13.5/75	13.5/75
Koelsysteem		Watergekoeld	Watergekoeld	Watergekoeld
Inhoud brandstoftank	l	25	25	25
<b>Aftakas</b>				
Aftakas achter	tpm	540	540	540
Aftakas type		Afhankelijk	Onafhankelijk	Onafhankelijk
Midden aftakas (opt.)	tpm	2000	2000	2000
Front aftakas (opt.)	tpm	2000/1000	2000/1000	2000/1000
<b>Hydrauliek systeem</b>				
Volume systeem tandempomp		43 l/min (26 l extern)	43 l/min (26 l extern)	43 l/min (26 l extern)
Positie regeling		Std.	Std.	Std.
Hefinrichting		Cat. 1	Cat. 1	Cat. 1
Maximale hefkracht	kg	740	740	740
Maximale hefkracht (610mm achter kogel)	kg	546	546	546
Voorlader joystick		Std.	Std.	Std.
Aantal dubbelwerkende ventielen		1 + 2	1 + 2	1 + 2
Aandrijflijn		Mechanisch	Hydrostatisch	Hydrostatisch
Aandrijflijn		2 en 4 wd	2 en 4 wd	2 en 4 wd
Transmissie		6V - 2A	2 groep 2 pedalen	2 groep 2 pedalen
Differentieelslot achteras		Std.	Std.	Std.
Type besturing		Stuurbekrachtiging	Stuurbekrachtiging	Stuurbekrachtiging
<b>Snelheid</b>				
Voorruit	km/u	1.22 - 20	0 - 22	0 - 22
Achterruit	km/u	1.51 - 7.50	0 - 15,5	0 - 15,5
<b>Afmeting</b>				
Totale lengte (incl. heflatten)	mm	2790	2790	2790
Totale breedte (min spoor trekkerb.)	mm	1185	1185	1185
Totale hoogte (vouwbeugel)	mm	2335	2335	nvt
Totale hoogte cabine	mm	nvt	nvt	2200
Wielbasis	mm	1520	1520	1520
Draaicirkel	mm	2750	2750	2750
Gewicht met vouwbeugel	kg	1047	1047	nvt
Gewicht met cabine	kg	nvt	nvt	1272
<b>Banden</b>				
Trekkerbanden voor		7 - 12	7 - 12	7 - 12
Trekkerbanden achter		11.2 - 16	11.2 - 16	11.2 - 16
Gazonbanden voor		23 x 8.5-12	23 x 8.5-12	23 x 8.5-12
Gazonbanden achter		33 x 12.5-16.5	33 x 12.5-16.5	33 x 12.5-16.5
Industriebanden voor		23 x 8.5-12	23 x 8.5-12	23 x 8.5-12
Industriebanden achter		12-16.5	12-16.5	12-16.5

\* Wijzingen voorbehouden.

**5 JAAR\*\*  
GARANTIE**



### STANDAARD

- Neerklapbare veiligheidsbeugel
- Stuurbekrachtiging
- Sper differentieel
- Joystick met 2 DW
- 1 stuks DW achterop
- Verlichting compleet/alarmverlichting
- Natte schijfremmen
- Daalsnelheid hef regelbaar
- 3-punts hefinrichting verstelbaar
- Cruise controle (H model)
- Comfort stoel met veiligheidsriem
- Massa schakelaar
- Trekhaak

### OPTIONEEL

- Middenaftakas
- Frontgewichten
- Fronthe- en aftakas

### KIOTI UITRUSTING (optie)

- Voorlader Kioti met werktuigen

\* uitgebreide informatie bij uw lokale dealer

\*\* Zie uitgebreide voorwaarden bij uw lokale Kioti dealer



*Het sterke merk*



**Kioti Benelux / Pols Groep**  
Stationsweg 36, 3214 VK  
Zuidland, The Netherlands.  
Tel +31(0)181 - 45 88 45  
**Website** [www.kiotibenelux.nl](http://www.kiotibenelux.nl)  
**Website** [www.kiotibenelux.be](http://www.kiotibenelux.be)

**KIOTI**  **TRACTOR**